

Министерство образования и науки Российской Федерации
ФГАОУ ВО «Российский государственный
профессионально-педагогический университет»

А. Г. Мокроносов, И. Н. Маврина

**ПРЕДПРИНИМАТЕЛЬСКИЙ ПОТЕНЦИАЛ РАЗВИТИЯ
АВТОНОМНОГО ВУЗА**

Монография

Екатеринбург
РГППУ
2016

УДК 378.1:338.22

ББК Ч448.049

М 74

Авторы:

А. Г. Мокроносов (введение, п. 2.1, гл. 3, заключение),

И. Н. Маврина (гл. 1, п. 2.2, 2.3)

Мокроносов, Александр Германович.

М 74 Предпринимательский потенциал развития автономного ву-

за: монография / А. Г. Мокроносов, И. Н. Маврина. Екатеринбург:

Изд-во Рос. гос. проф.-пед. ун-та, 2016. 166 с.

ISBN 978-5-8050-0617-4

Рассматриваются теоретико-методологические аспекты развития предпринимательства в сфере высшего образования, раскрываются особенности его проявления в научно-исследовательской, образовательной и инновационной деятельности автономного вуза. На примере автономного вуза профессионально-педагогического профиля раскрываются особенности и возможности предпринимательской трансформации сферы научно-образовательной и инновационной деятельности.

Предназначена для студентов и аспирантов экономических и педагогических направлений, преподавателей, а также руководителей вузов.

УДК 378.1:338.22

ББК Ч448.049

Рецензенты: д-р экон. наук В. Г. Логинов (ФГБУ УН «Институт экономики УрО РАН»), д-р экон. наук, проф. Т. К. Руткаускас (ФГАОУ ВО «Российский государственный профессионально-педагогический университет»)

ISBN 978-5-8050-0617-4

© ФГАОУ ВО «Российский
государственный профессионально-
педагогический университет», 2016

Введение

В современной экономике знания превращаются в ключевой ресурс развития, лежащий в основе глобальной конкуренции по созданию наукоемких товаров и услуг. Основанная на знаниях экономика характеризуется увеличивающимся темпом изменений, обесцениванием сырьевых и материальных факторов производства, повышением уровня рисков, обусловленных неопределенностью среды, динамикой технологических и управленческих инноваций. Новая экономика существенно изменяет условия развития и функции высшего образования, которое обеспечивает воспроизводство человека как главной производительной силы, необходимую профессиональную структуру общества и его социального пространства.

В условиях конкурентных отношений формируется и развивается российский рынок образовательных услуг, ужесточается конкурентная среда в сфере как высшего, так и профессионального образования. Создаются условия, значительно расширяющие экономическую свободу вузов. В частности, автономный вуз вправе открывать в установленном порядке счета в кредитных организациях, распоряжаться доходами от использования имущества, находящегося в государственной или муниципальной собственности, а также доходами от оказания платных образовательных услуг. Все это обуславливает развитие предпринимательской среды в деятельности вуза как важного фактора обеспечения его устойчивой конкурентоспособности. Характеристики предпринимательства в условиях рыночных отношений все в большей мере начинают проявляться в сфере высшего и профессионального образования, приобретая вместе с тем существенную специфику.

Между тем в научных трудах сохраняются разные точки зрения на базовые признаки и реализуемые функции предпринимательства в условиях инновационной экономики. До настоящего времени дискуссионными остаются вопросы о правомерности использования данного термина по отношению к некоммерческим организациям, в социальной сфере, в том числе в образовании. В ряде работ вузовское предпринимательство отождествляется с обычной коммерциализацией, превращающей вузы в своеобразные «супермаркеты» по продаже

образовательных услуг, и воспринимается как угроза разрушения сложившихся академических традиций и снижения качества образования. Весьма распространенной является также точка зрения на развитие вузовского предпринимательства как на необходимую, но вынужденную меру, направленную на сохранение учреждений профессионального образования, высококвалифицированных научных кадров при недостаточном государственном финансировании. В этой связи большую актуальность приобретают исследования теоретико-методологических аспектов вузовского предпринимательства, методического инструментария реализации предпринимательского вектора развития отечественных вузов.

В монографии сделана попытка комплексного рассмотрения вузовского предпринимательства как многоаспектного и многоуровневого социально-экономического феномена. Рассмотрена эволюция научных взглядов ведущих ученых на сущность понятий «предпринимательство», «предпринимательская деятельность» и «предприниматель», уточнены предпосылки и особенности развития предпринимательства в сфере отечественного высшего образования в трансформационный период. Особое внимание уделено методическим подходам к оценке предпринимательского потенциала, а также к формированию и реализации предпринимательской стратегии автономного вуза.

На примере Российского государственного профессионально-педагогического университета раскрыты возможности предпринимательской модели развития отечественных вузов педагогического профиля в условиях трансформирующейся российской экономики.

Глава 1. ТЕОРЕТИЧЕСКИЕ ОСНОВЫ РАЗВИТИЯ ПРЕДПРИНИМАТЕЛЬСТВА В СФЕРЕ ВЫСШЕГО ОБРАЗОВАНИЯ

1.1. Социально-экономическая сущность предпринимательства

Большинство экономистов полагают, что начало формирования теории предпринимательства связано со становлением капиталистических отношений. Введение в оборот термина «предприниматель» предписывают Р. Кантильону, рассматривавшему предпринимателя как человека, который для получения непостоянного дохода покупает по известной цене, а продает по неизвестной и, следовательно, несет риск. К категории предпринимателей он относил не только ремесленников и купцов, но и фермеров, а также разбойников, нищих и прочих лиц с неопределенным заработком. Р. Кантильон подчеркивал, что предприниматель вовсе не обязательно должен что-либо производить или заниматься предпринимательской деятельностью на свои деньги. Предпринимательская функция у Р. Кантильона отличается от функций капиталиста или управляющего и связана исключительно с несением бремени риска¹.

В дальнейшем сформировались различные экономические подходы к исследованию предпринимателя как субъекта предпринимательства (табл. 1).

Во времена А. Смита предприниматель рассматривался в качестве собственника капитала, который совмещал функции собственника с личным трудом по управлению своим капиталом и ради реализации какой-то коммерческой идеи шел на экономический риск и получение прибыли. Предприниматели являются главными фигурами в поле свободной конкуренции, их соперничество ведет к сокращению издержек, снижению цен, внедрению передовых технологий. А. Смит относил деятельность капиталистов-организаторов к производительному труду².

¹ Кантильон Р. Очерк о природе коммерции. М., 1998. 351 с.

² Смит А. Исследование о богатстве народов. М.: Эксмо, 2007. 960 с.

Таблица 1

Эволюция взглядов на предпринимателя как субъекта
предпринимательства

Автор	Определение
1	2
Ричард Кан- тильон (1680–1734)	Предприниматель – человек, который приобретает на рынке средства производства, превращает их в капитал, имеет доход, полученный в результате находчивости и несения риска неопределенности ¹
Адам Смит (1723–1790)	Предприниматель – собственник. Предпринимательскую деятельность А. Смит связывал прежде всего с личной заинтересованностью предпринимателя (его обогащением), в процессе реализации которой он оказывает содействие наиболее эффективному удовлетворению потребностей общества. С этой целью предприниматель сам планирует и организует производство, распределяет полученные доходы ²
Жан Батист Сэй (1767–1832)	Предприниматель – «лицо, которое берется за свой учет и риск и в свою пользу произвести какой-либо продукт» ³ . Важнейшими его функциями являются: а) соединение факторов производства (капитала и труда); б) сбор информации и накопление необходимого опыта; в) принятие решения и организация производственного процесса. Особенно настойчиво Ж.-Б. Сэй подчеркивал творческий, экспериментальный, рискованный характер деятельности предпринимателя, ее отличие от рутинных повседневных операций по управлению производством
Карл Генрих Маркс (1818–1883)	Предприниматель – собственник капитала, возрастание стоимости которого является целью, движущим мотивом его деятельности. К. Маркс отождествляет капиталиста и предпринимателя, вводя понятия «капитал-собственность» и «капитал-функция». Капиталист есть персонифицированный капитал ⁴
Иоганн Ген- рих фон Тю- нен (1783– 1850)	Предприниматель – тот, чья деятельность связана с непредсказуемым, неисчислимым риском, от которого нельзя застраховаться. Одна часть рисков связана с изобретательством самого предпринимателя, а другая – с динамичностью рынка

¹ Кантильон Р. Указ. соч.

² Смит А. Указ. соч.

³ Сэй Ж.-Б. Трактат по политической экономии. М.: Дело, 2000. С. 157.

⁴ Маркс К., Энгельс Ф. Сочинения. 2-е изд. М.: Политиздат, 1954–1981. Т. 42. С. 41–171.

1	2
Фрэнк Хаймен Найт (1885–1972)	Предприниматель – человек, получающий предпринимательский доход за реализацию специфической функции – принятие решений в ситуации неопределенности, прибыль, получаемая предпринимателем, зависит от общего уровня инициативы и условий на рынке, но в большей степени – от собственных способностей и удачи ¹
Йозеф Алоиз Шумпетер (1883–1950)	Предпринимателем можно называть только того, кто занимается истинной предпринимательской деятельностью, и только на то время, пока он ей занимается: «Быть предпринимателем – значит делать не то, что делают другие» ²
Людвиг фон Мизес (1881–1973)	Существенный элемент предпринимательства – способность людей к творчеству: «Созидательным является только человеческий ум, направляющий деятельность и производство» ³
Израэл Кирцнер (1930)	Предприниматель – человек, среагировавший на ситуацию быстрее других. Любая целенаправленная деятельность людей содержит в себе предпринимательский аспект, связанный с неизбежной неопределенностью будущих обстоятельств. Суть активного предпринимательства И. Кирцнер видит прежде всего в бдительности по отношению к ранее не замечавшимся возможностям ⁴

Позднее Ж.-Б. Сэй определял предпринимателя как экономического агента, комбинирующего факторы производства, а также перемещающего экономические ресурсы из области низкой производительности и низких доходов в область более высокой производительности и прибыльности. Предприниматель стал рассматриваться как творческая, созидательная личность, получающая доход за организаторскую деятельность, новаторство и риск, в отличие от менеджера, занятого рутинным и монотонным трудом⁵. Величина доходов от каждого фактора, согласно Ж.-Б. Сэю, определяется той частью стоимо-

¹ Найт Ф. Понятие риска и неопределенности // Thesis. 1994. Вып. 5. С. 14.

² Шумпетер Й. Теория экономического развития: Исследование предпринимательской прибыли, капитала, кредита, процента и цикла конъюнктуры: пер. с нем. М.: Прогресс, 1982. С. 169.

³ Мизес Л. Человеческая деятельность: трактат по экономической теории. 2-е изд., испр. Челябинск: Социум, 2005. С. 53.

⁴ Кирцнер И. М. Конкуренция и предпринимательство: пер. с англ. / под ред. А. Н. Романова М.: ЮНИТИ-Дана, 2001. 239 с.

⁵ Сэй Ж.-Б. Указ. соч.

сти, которую создал фактор, при этом предпринимательство имеет сходство с другими факторами производства¹. Предприниматель олицетворяет спрос на рынке факторов производства и, следовательно, выплачивает каждому из них свою долю. То, что осталось после этого, и составляет его доход².

В принципиально ином ракурсе рассматривала предпринимателя марксистская теория, исследуя его деятельность через призму формирования и реализации экономической власти, удовлетворения потребностей и интересов человека в условиях рынка³, акцентируя внимание на социально-экономической природе предпринимательства, увязывая содержание деятельности предпринимателя с характером отношений собственности и извлечением прибавочной стоимости, т. е. с эксплуатацией наемных работников⁴. К. Маркс, опираясь на теорию А. Смита, видел в предпринимателе капиталиста, направляющего свой капитал на создание прибавочной стоимости и эксплуатирующего рабочий класс. В марксистской классовой теории не отводилось места предпринимательству как отдельной социальной группе (классу), поскольку критериальным признаком отнесения к тому или иному классу у К. Маркса являлось отношение к средствам производства и не принимались во внимание признаки социально-психологического характера. К. Маркс отождествлял понятия «капиталист» и «предприниматель»⁵. В отличие от своих предшественников К. Маркс определил сущность прибыли как превращенной формы прибавочной стоимости, представляющей собой неоплаченный труд наемных рабочих⁶.

В свете современных экономических теорий предпринимательство рассматривается в различных аспектах: как специфическая управленческая функция, как преобразующая сила и как особый механизм экономической координации (рис. 1).

С конца 90-х гг. XIX в. господствующей теорией в мировой экономической мысли становится неоклассическая теория, основанная на

¹ Покидченко М. Г., Чаплыгина И. Г. История экономических учений. М.: ИНФРА-М, 2008. 272 с.

² Ядгаров Я. С. История экономических учений. М.: ИНФРА-М, 2009. 480 с.

³ Маркс К., Энгельс Ф. Указ. соч.

⁴ Мокроносов Г. В. Человек: единство сущности и существования: избранное. Екатеринбург: Изд-во Урал. ун-та, 2012. 160 с.

⁵ Кузнецов О. Ю. К вопросу об эволюции теорий предпринимательства [Электронный ресурс]: URL: <http://www.jurnal.org/articles/2008/ekon16.html>.

⁶ Маркс К., Энгельс Ф. Указ. соч.

модели рационального человека в равновесном мире. В соответствии с неоклассическим подходом (с точки зрения теории предельной производительности) состояние долгосрочного конкурентного равновесия характеризуется тем, что весь продукт без остатка распределяется между собственниками трех факторов производства и величина чистой предпринимательской прибыли равна нулю. Поскольку на практике это было иначе, экономисты стремились дать прибыли специальное объяснение. В результате выделилось два основных подхода к этой проблеме: прибыль трактовалась либо как предельный продукт специфического фактора производства (предпринимательства), либо как остаточный доход¹.



Рис. 1. Современные направления развития предпринимательства

Считающийся основоположником неоклассического направления А. Маршалл склонялся к первому подходу, думая, что и рабочий, и предприниматель приносят жертвы в процессе производства. Жертвой со стороны рабочего являются субъективные отрицательные эмоции, связанные с трудовыми усилиями; жертвой предпринимателя – связанные с несением бремени риска и усилиями по организации про-

¹ Кузнецов О. Ю. К вопросу об эволюции теорий предпринимательства...

изводства. Как следствие, предпринимательские способности А. Маршалл относил к факторам производства, а «нормальную прибыль» считал предельным продуктом этого фактора¹.

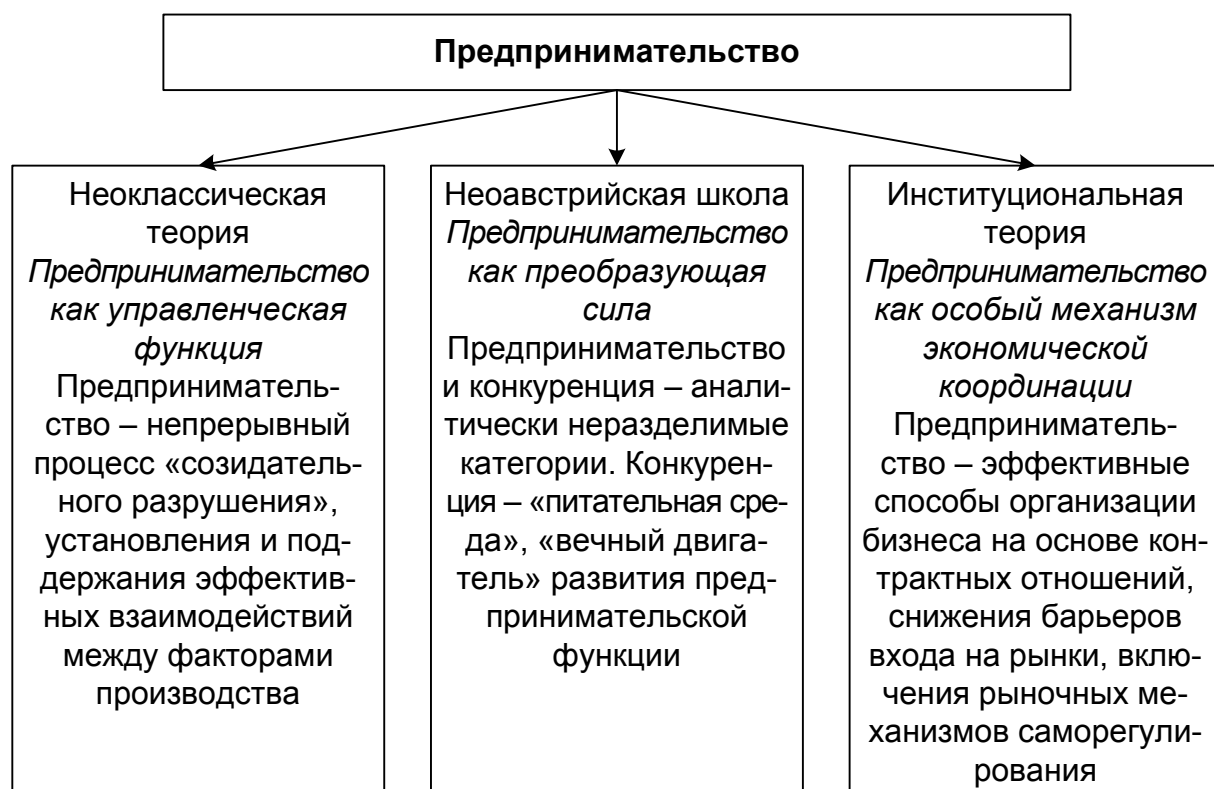
И. Тюнен (1783–1850), Ф. Найт (1885–1972) и другие исследователи рассматривали деятельность предпринимателя с позиций второго подхода и связывали ее с несением бремени риска и неопределенности. Согласно И. Тюнену, прибыль предпринимателя определяется как остаточный доход, получающийся вычетом из валовой выручки процента на инвестируемый капитал, платы за управление и страхового взноса, рассчитываемого с исчислимым риском предприятия, поэтому доход предпринимателя связан с непредсказуемым риском, от которого нельзя застраховаться². Ф. Найт обосновывает различия между исчисляемым (собственно риском) и неисчисляемым риском (неопределенностью). В отличие от риска, который возможно застраховать, а страховые взносы включить в постоянные издержки отрасли, переложив на потребителей как другие издержки производства, неопределенность представляет ситуацию, в которой неизвестны ни вероятности, ни набор возможных исходов. Неопределенность для предпринимателя существует как в области производства новых товаров, так и в области потребностей потенциальных потребителей. Предприниматель, не зная заранее цены, по которой будет продан его продукт, обязан расплатиться с собственниками факторов производства по законам предельной производительности, заплатив им «контрактные доходы», равновесная величина которых задается конкуренцией на соответствующих факторных рынках. Предприниматель, по Ф. Найту, ожидает получить за свой продукт сумму, превышающую совокупность контрактных доходов (себестоимость), т. е. является человеком, берущим на себя бремя полной неопределенности и избавляющим от него своих поставщиков³.

Значительный вклад в развитие теории предпринимательства внес П. Друкер. По мнению ученого, предпринимательские предприятия характеризуются прежде всего тем, что они пытаются создать что-то новое и отличное от уже имеющегося, изменяют и преобразуют ценностные установки. Предпринимательским является предприятие, в ос-

¹ *Агапова И. И.* История экономической мысли: курс лекций. М.: ТАНДЕМ: ЭКМОС, 1998. 248 с.

² *Гинс Г. К.* Предприниматель. М.: Посев, 1992. 224 с.

³ *Найт Ф.* Указ. соч. С. 12–28.

нове деятельности которого, по мнению П. Друкера, лежит осознание того факта, что выпускаемые изделия имеют индивидуальные характеристики, спрос на них растет до такой степени, что образуется «рыночная ниша», а новая техника делает возможным превращение сложных операций в научный процесс¹.

Предпринимательство играет существенную роль в трудах представителей неоавстрийской школы, акцентировавших внимание на взаимосвязи предпринимательства с механизмом функционирования рынка. Если конкуренция обуславливает многообразие предпринимательских структур, то предпринимательство, в свою очередь, способствует, с одной стороны, поддержанию высокой конкурентной активности, а с другой – развитию самой конкуренции, ее форм и методов.

По мнению Ф. Хайека, предпринимательство – это поиск и изучение новых экономических возможностей, характеристика поведения в условиях высокой рыночной конкуренции, где побеждает сильнейший. Ф. Хайек отмечал, что отсутствие духа предпринимательства во многих странах является не природным свойством их жителей, а следствием ограничений, налагаемых существующими обычаями и институтами².

Еще один представитель данной школы Л. Мизес считал, что во всякой деятельности наличествует предпринимательский компонент, и понимал предпринимательство как способность людей создавать и распознавать возникающие в их окружении субъективные возможности получения прибыли. Л. Мизес утверждал, что существенный элемент предпринимательства – способность людей к творчеству: «Созидательным является только человеческий ум, направляющий деятельность и производство»³.

По мнению Л. Мизеса, предпринимательство не является управленческим фактором производства, который можно покупать и продавать на рынке. Ученый полагал, что человек становится предпринимателем, используя возможности и заполняя пробел, а прибыль или убыток предпринимателя – это продукт его идеи, воплощенной в капитале: неверная идея приведет к убытку, несмотря на затраты капитала⁴.

¹ Друкер П. Бизнес и инновации. М., 1992. 280 с.

² Хайек Ф. Конкуренция как процедура открытия // Мировая экономика и международные отношения. М., 1989. № 12. С. 6–14.

³ Мизес Л. Указ. соч.

⁴ Там же.

Научные положения предпринимательства Л. Мизеса получили дальнейшее развитие в трудах И. Кирцнера¹, который разрабатывал теорию рыночного процесса в противоположность господствующей в микроэкономике теории равновесных цен. По его мнению, рынок состоит из взаимодействующих решений потребителей, предпринимателей-производителей и собственников ресурсов. Совокупность изменений во взаимосвязанных решениях участников рынка в течение определенного периода времени формирует рыночный процесс, причем в движение он приводится в результате первоначальной рыночной неосведомленности его участников. Будучи конкурентным, рыночный процесс, по И. Кирцнеру, является предпринимательским по своей сути. Конкуренция – это «питательная среда», «вечный двигатель» предпринимательства². И. Кирцнер считал, что предпринимательство не является свойством, присущим только коммерсантам или спекулянтам, которые занимаются исключительно рискованными операциями. Любая целенаправленная деятельность людей содержит в себе предпринимательский аспект, связанный с неизбежной неопределенностью будущих обстоятельств. Суть активного предпринимательства И. Кирцнер видел прежде всего в бдительности по отношению к ранее не замечавшимся возможностям³.

При исследовании предпринимательства представителями институционализма рассматриваются как экономические, так и неэкономические проблемы его развития. Фигуру предпринимателя они связывали с принадлежностью к определенному классу (социальной группе), несмотря на то, что предпринимательский тип хозяйственного поведения демонстрируют лица, относящиеся к различным социальным слоям общества, в том числе и наемные работники. В частности, по мнению Т. Веблена, существует различие между машинным производством и капиталистическим предпринимательством⁴. Сам факт собственности позволяет предпринимательским классам присваивать лучшую часть продукции общественного производства. «Капитаны промышленности», как Т. Веблен называл предпринимателей, меньше

¹ Теория предпринимательства [Электронный ресурс] // Австрийская экономическая школа: рынок и предпринимательское творчество. URL: <http://newsagrotech.com.ua>.

² Кирцнер И. М. Указ. соч.

³ Там же.

⁴ Кузнецов О. Ю. К вопросу об эволюции теорий предпринимательства...

заинтересованы в экономической эффективности, чем в извлечении прибыли путем купли-продажи на рынке бумажных титулов собственности. Главный интерес бизнесмена сосредоточен на купле-продаже.

Р. Коуз и О. Уильямсон рассматривали предпринимателя как субъекта, совершающего выбор между контрактными отношениями свободного рынка и организацией фирмы в целях экономии транзакционных издержек. В частности, Р. Коуз под предпринимателем понимает «лицо или группу лиц, которые в конкурентной системе направляют производство, выполняя тем самым роль механизма цен»¹.

Характеризуя основные черты постиндустриального общества, Дж. Гэлбрейт, прямо не указывая на существование предпринимательского сословия, вместе с тем разделял функции собственников капитала и представителей «техноструктуры», которые своими действиями обеспечивают извлечение прибыли. Под техноструктурой он понимал совокупность большого числа ученых, инженеров и техников, специалистов по реализации, рекламе и торговым операциям, экспертов в области отношений с общественностью, лоббистов, адвокатов, посредников и людей, хорошо знакомых с особенностями правительственного бюрократического аппарата. Техноструктура монополизировала знания, требуемые для принятия решений, и оградила процесс принятия решений от владельцев капитала. «Власть техноструктуры подчиняет себе механизм формирования цен; фирмы-гиганты занимают важнейшее место на рынках сбыта производимых ими товаров, и цена, устанавливаемая в каждой отрасли, обычно стремится к такому уровню, который отражает интересы техноструктуры, в наибольшей степени стремящейся к обеспечению роста»². По сути, Дж. Гэлбрейт отождествлял понятия «менеджмент» и «предпринимательство».

Институциональные аспекты предпринимательства с позиций внутренней причинности экономического процесса исследуются в научном направлении – «эволюционная экономика», базирующемся на теории самоорганизации. В соответствии с данной теорией в экономической эволюции присутствуют два диалектически противоположных процесса: изменчивости как появления инноваций и отбора как конкурентного выживания и адаптации. Данные процессы происходят

¹ Коуз Р. Г. Природа фирмы / под ред. В. М. Гальперина. СПб.: Экон. шк., 1995. С. 11.

² Гэлбрейт Дж. Жизнь в наше время. М.: Прогресс, 1986. 408 с.

на всех уровнях экономической организации, предполагая развитие и смену различной степени общности микро- и макропарадигм¹.

В свете основных положений эволюционной экономики предпринимательство является формой самоорганизации экономических систем как неравновесных и нелинейных, где возможны процессы самоускорения как следствия конкурентного отбора результатов инновационной деятельности.

До настоящего времени наиболее полной базовой теорией предпринимательства остается концепция Й. Шумпетера, сочетающая экономическое обоснование предпринимательской функции с попыткой отображения психологического портрета предпринимателя. Й. Шумпетер считал, что суть предпринимательства заключается в соединении на новых началах различных видов ресурсов и осуществлении постоянного реформирования производственных, управленческих, технологических решений в быстроменяющихся комбинациях и вариантах.

В предпринимательстве следует видеть специфический способ хозяйствования, предполагающий беспрестанный поиск и изучение новых возможностей для совершенствования производства и повышения его экономической эффективности. В то же время оно характеризуется совокупностью оригинальных взглядов и подходов к принятию решений, которые реализуются в практической деятельности. Центральную роль здесь играет личность предпринимателя. Предпринимательство – это не род занятий, а склад ума и свойство натуры. «Быть предпринимателем – значит делать не то, что делают другие», – считал Й. Шумпетер и утверждал, что предпринимателю «нужно обладать особым воображением, даром предвидения, постоянно противостоять давлению рутины, нужно уметь рисковать, преодолевать страх и действовать не в зависимости от происходящих процессов – самому эти процессы определять»².

Предпринимательство, по Й. Шумпетеру, это способность продвижения инноваций на рынок посредством рискованного бизнеса, при этом его определение инноваций отличается большой емкостью и включает помимо технических нововведений организационные, управленческие, маркетинговые инновации, новые рынки, источники снабже-

¹ Кантарбаева А., Мустафин А. Теория предпринимательства и эволюционная экономика // Вопр. экономики. 1997. № 11. С. 106–120.

² Шумпетер Й. Указ. соч. С. 184.

ния, финансовые нововведения и новые сочетания ресурсов. Й. Шумпетер проводил четкое различие между изобретением, т. е. оригинальной идеей нового продукта или технологического процесса, и инновацией, т. е. переводом этой идеи в коммерчески реализуемые нововведения. Кроме того, Й. Шумпетер указывал на различие между собственно внедрением и диффузией инноваций, т. е. их последующим тиражированием. Рынок, по Й. Шумпетеру, представляет собой эволюционный процесс непрерывно сменяющих друг друга волн инноваций, которые он назвал «непрерывным штормом созидательного разрушения»¹. Этот процесс «непрерывного шторма», являющийся проявлением эффективной конкуренции, и составляет сущность предпринимательской деятельности². Не остается без внимания современных исследователей и трактовка предпринимательства как преобразующей силы.

В современной экономике повышается роль предпринимателя как создателя интеллектуального капитала, проявляющегося в росте нематериальных активов организации. Неотъемлемой характеристикой предпринимателя становится его способность генерировать идеи практического характера, на основе которых формируются возможности организации производительных структур для получения конкурентоспособных продуктов и услуг. Важными функциями предпринимателя являются способности выполнять деловое проектирование, т. е. определять очередность совершения действий, позволяющих превращать идеи в реально осязаемые товары, находить и вовлекать в процесс реализации бизнес-идей заинтересованных инвесторов, профессионально управлять созданной предпринимательской структурой и обеспечивать ее устойчивую конкурентоспособность. В современной литературе рассмотренные выше основные направления экономической мысли получают дальнейшее развитие.

Исследование предпринимательства как специфической управленческой функции отражено во многих научных работах. В частности, по мнению Е. А. Оркиной, предпринимательство представляет собой нелинейный процесс постоянного поиска новых производственно-хозяйственных возможностей и формирования изменений в общественных потребностях, спросе потребителя, совершенствования системы

¹ Шумпетер Й. А. Указ. соч. С. 63.

² Агапова И. И. Указ. соч.

удовлетворения этих потребностей посредством инноваций, ориентированных на повышение конкурентоспособности организационного потенциала¹.

При этом в большинстве научных работ, а также в существующей нормативно-правовой базе предпринимательство отождествляется с предпринимательской деятельностью². Представляется, что подобное отождествление имеет достаточно веские основания. Действительно, предпринимательство реализуется путем созидательной, предметно-преобразующей, целесообразной и творческой деятельности³. Вместе с тем подобное отождествление не всегда позволяет в полной мере учесть многоуровневый и многоаспектный характер проявления предпринимательства. Определение предпринимательской деятельности содержится в ст. 2 ГК РФ, согласно которой «предпринимательской является самостоятельная, осуществляемая на свой риск деятельность, направленная на систематическое получение прибыли от использования имущества, продажи товаров, выполнения работ или оказания услуг лицами, зарегистрированными в этом качестве в установленном законом порядке»⁴. Таким образом, предпринимательской деятельности присущи следующие признаки: имущественная и организационная самостоятельность, рисковый характер, систематичность осуществления, ориентация на получение прибыли. Эта совокупность признаков определения предпринимательской деятельности резко сужает круг субъектов ее осуществления как предпринимателей. К ним, в частности, сложно отнести некоммерческие организации, целью которых не является получение прибыли. Подобное отождествление затрудняет объяснение государственного предпринимательства, направленного на создание условий повышения экономической и инновационной

¹ Оркина Е. А. Инновационные императивы предпринимательской деятельности: дис. ... канд. экон. наук. Ростов н/Д., 1999. 170 с.

² Рыночное предпринимательство: теоретические основы и практика регулирования. М.: Ин-т междунар. права и экономики, 1994.; Хизрич Р., Питерс М. Предпринимательство, или как завести собственное дело и добиться успеха: пер. с англ. // Предприниматель и предпринимательство. М.: Прогресс, 1990. Вып. 1; Федеральный закон «О развитии малого и среднего предпринимательства в РФ» от 24 июля 2007 г. № 209-ФЗ [Электронный ресурс]. URL: http://www.consultant.ru/document/cons_doc_LAW_52144/.

³ Сазонов Б. В. Деятельностный подход к инновациям // Социальные факторы нововведений в организационных системах. М., 1980.

⁴ Гражданский кодекс РФ. Ст. 2. Отношения, регулируемые гражданским законодательством [Электронный ресурс]. URL: <http://www.gk-rf.ru/statia2>.

активности хозяйствующих юридических и физических лиц. Кроме того, в этом случае из спектра субъектов предпринимательства выпадает социальное предпринимательство, реализующее новаторские подходы к решению социальных проблем общества, с которыми не могут справиться ни государство, ни бизнес.

Следует отметить, что в научных трудах ряда известных ученых предпринимательская теория рассматривается совместно с отображением психологического портрета предпринимателя. Например, по мнению Й. Шумпетера, предпринимательство – это не род занятий, а склад ума и свойство натуры, а значит, всякая личность, чье поведение отличается поисковым стилем, является потенциальным предпринимателем¹. Исследовав мотивы предпринимательской деятельности, ученый выделил несколько групп таковых: первая группа мотивов – это мечта и стремление основать свое дело, дающее чувство власти или свободы, условия для самореализации предпринимателя; вторая группа мотивов – это воля к победе, желание борьбы и стремление к успеху ради успеха, желание подняться по социальной лестнице; третья группа мотивов – это радость творчества, удовольствие от процесса работы, «революционирования» производства. Проанализировав основные мотивы предпринимательской деятельности, Й. Шумпетер пришел к убеждению, что экономическая сторона дела не стоит на первом месте для большинства предпринимателей. Величина прибыли в таком случае является показателем успеха, символом победы².

Лауреат нобелевской премии Ф. Хайек дополнил идеи Й. Шумпетера, отметив, что движущей силой поиска новых возможностей является сам субъект предпринимательства, стремящийся достичь наиболее эффективного симбиоза своих уникальных знаний с рыночной ситуацией, обеспечивая тем самым первенство себе и благосостояние обществу³.

Наряду с изучением экономической сущности и гуманитарной основы предпринимательской деятельности в научных работах стала все чаще отмечаться значимость среды ее осуществления. В этой связи представляется весьма плодотворным рассматривать процесс формирования и развития предпринимательства через призму концепции

¹ Шумпетер Й. Указ. соч.

² Там же.

³ Хайек Ф. Указ. соч. № 12. С. 5–14.

С. Л. Рубинштейна, раскрывающей тесную взаимосвязь и взаимообусловленность процессов изменения человеком себя и преобразования им окружающего мира¹. Согласно данной концепции предпринимательскую деятельность по качественному преобразованию действительности возможно рассматривать как процесс саморазвития, открывающий новые возможности перехода на качественно новый уровень жизнедеятельности – творческий, преобразующий общественную сущность². В частности, Л. И. Анцыферовой убедительно показано, что именно саморазвитие является атрибутом высшего уровня развития личности, превращает человека в настоящего субъекта жизненного пути, что обуславливается возрастающей степенью индивидуальности и личностной свободы. Применяя положения психологической науки относительно исследования предпринимательства как саморазвития возможно отметить, что в качестве предпринимателя человек становится первопричиной своих взаимодействий с обществом, творцом своей жизни, создает условия своего развития³. Так, согласно исследованию В. И. Слободчикова и Е. И. Исаева саморазвитие означает фундаментальную способность человека становиться подлинным субъектом своей собственной жизни, превращать собственную жизнедеятельность в предмет практического преобразования⁴. В этой связи предпринимательство целесообразно рассматривать в аспекте включения в процесс развития человека ценностно-смысловой детерминанты, т. е. превращения развития человека в цель, ценность, а иногда и в смысл его жизни⁵.

Аналогичную точку зрения обосновывает Э. Ф. Зеер, который убедительно показывает, что процесс саморазвития личности в профессионально-образовательном пространстве детерминируется уров-

¹ Зеер Э. Ф., Мешкова И. В. Детерминация саморазвития личности в профессионально-образовательном пространстве // Образование и наука. Изв. Урал. отд-ния Рос. акад. образования. 2012. № 9 (98). С. 78–89.

² Абульханова-Славская К. А. Типология личности и гуманистический подход [Электронный ресурс]: Режим доступа <http://rubinstein-society.ru/cntnt/nauchnie-raboti/sovremennie-issl/sovremennie-issl-2/1-i-anciferova.html#>.

³ Анцыферова Л. И. Психологическое содержание феномена субъекта и границы субъектно-деятельностного подхода [Электронный ресурс]: Режим доступа <http://rubinstein-society.ru/cntnt/nauchnie-raboti/sovremennie-issl/sovremennie-issl-2/1-i-anciferova.htm>.

⁴ Слободчиков В. И., Исаев Е. И. Основные ступени развития субъектности человека [Электронный ресурс]: URL: <http://septemberfox.ucoz.ru/biblio/slobodchikov.html>.

⁵ Слободчиков В. И., Исаев Е. И. Там же.

нем развития его субъектных свойств и особенностями взаимосвязи с координатами пространства, включающими наиболее значимые изменения профессионального становления личности, сферы профессионально-трудовой деятельности и системы непрерывного профессионального образования¹.

В настоящее время положения экономической мысли в исследовании предпринимательства все больше дополняет социокультурный подход, в основе которого лежит парадигма гуманистической трактовки экономики как части культуры, которая определяется культурными и этическими нормами и ценностями². М. Вебер, заложивший теоретические основы современного социологического подхода к предпринимательству, обосновал огромное влияние, оказываемое культурными воздействиями, и прежде всего религией, на хозяйственную деятельность, реализуемую в рамках капиталистической формы хозяйствования. Проводя свои исследования на стыке экономической социологии и социологии религии, ученый пытался избежать узкопредметного взгляда на предпринимательскую деятельность, неправомерно оставляющего без внимания социальные роли субъектов предпринимательства, их статус и характер существующих в социальных группах установок, традиций и правил³. По мнению В. Зомбарта, в силу того, что предприниматель находится в постоянном расширении и усовершенствовании своего дела, получении прибыли, средства наживы наделяются ценностью, а «конечная цель – живое человечество – совершенно забывается», ее затмевает цинизм хозяйствования ради хозяйствования⁴.

Лауреат Нобелевской премии по экономике Д. Канеман также доказал несостоятельность модели «экономического человека», оценивающего соотношение дохода, расхода и размер прибыли, и обосновал важный вывод о том, что предметное пространство, окружающее конкретного человека, может оказывать большее влияние на принятие ре-

¹ Зеер Э. Ф., Мешкова И. В. Указ. соч.

² Гуманистические ориентиры России / Л. И. Абалкин [и др.]. М.: Ин-т экономики РАН, 2002. 389 с.

³ Вебер М. Избранные произведения: пер. с нем. / сост., общ. ред. и послесл. Ю. Н. Давыдова; предисл. П. П. Гайденко; коммент. А. Ф. Филиппова. М.: Прогресс, 1990. 808 с.

⁴ Зомбарт В. Буржуа: этюды по истории духовного развития современного экономического человека: пер. с нем. / В. Зомбарт, Ю. Н. Давыдов, В. В. Сапов. М.: Наука, 1994. 443 с.

шений, чем «экономичность» расчетов¹. Аналогичные выводы о гуманитарной основе законов экономики содержатся и в исследованиях других ученых².

Следует отметить, что истоки идеи о том, что в предпринимателе нельзя видеть только «винтика производства», собственника и потребителя материальных благ, были заложены и в трудах русских философов. Так, В. С. Соловьев полагал, что экономическая деятельность не выражает сущности и достоинства человека, а является всего лишь одной из сфер его деятельности, а сам процесс труда определяется не столько экономическими, сколько психологическими и этическими причинами³.

Тему этических оснований экономики продолжил Н. А. Бердяев, предпринявший серьезную критику социализма, при котором, по мнению ученого, происходит подавление личности общественной стихией, лишение ее свободы и индивидуальности⁴.

Наиболее серьезный анализ данной проблематики предпринял философ и экономист С. Н. Булгаков, заложивший в российской науке ценностные основы предпринимательства. Исследователь подчеркивал опасность однобокого увлечения «экономизмом», отождествляемым им с «маммонизмом», проявляющимся в погоне за деньгами и богатством⁵. Обоснование несостоятельности узкопредметного понимания предпринимательства получило отражение в целом ряде научных трудов российских ученых (А. С. Ахиезер⁶, Е. Л. Андреева, А. В. Ратнер, П. Л. Глухих⁷ и др.)

В соответствии с принципами социокультурного подхода в числе важнейших задач менеджмента предпринимательской организации

¹ Канеман Д., Тверски А. Рациональный выбор, ценности и фреймы // Психол. журн. 2003. Т. 24, № 4. С. 31–42.

² Кондрашов В. А., Королев В. К. Феноменология культуры: учеб. для вузов // Кредитно-модульный формат / под ред. Г. В. Драча. Ростов н/Д., 2011. 283 с.; Журавлев А. Л., Позняков В. П. Социально-психологические проблемы становления российского предпринимательства // Малое предпринимательство в контексте российских реформ и мирового опыта. М., 1995. С. 82–102.

³ Соловьев В. С. Оправдание добра. М., 1996. [Электронный ресурс]: URL: http://platonanet.org.ua/load/knigi_po_filosofii/aksiologija/solovev_opravdanie_dobra/70-1-0-2817.

⁴ Бердяев Н. А. Философия неравенства: письма к недругам по социальной философии. М.: Ин-т рус. цивилизации, 2012. 624 с.

⁵ Булгаков С. Н. Философия хозяйства [Электронный ресурс]. URL: <http://bo0k.net/index.php?bid=1416&chapter=1&p=achapter>.

⁶ Ахиезер А. С. Россия: критика исторического опыта. Новосибирск, 1997. Т. 1. 804 с.

⁷ Андреева Е. Л., Ратнер А. В., Глухих П. Л. Изменение ценностных установок модернизироваемого общества // Ценности и смыслы. 2014. № 1. С. 89–101.

становится работа по созданию особой культуры управления, базирующейся, в частности, на принципах фрактальной организации. Фрактал (лат. *Fractus* – сломанный, разбитый, дробленный, означает сложную геометрическую фигуру, обладающую свойством самоподобия, составленную из нескольких частей, каждая из которых подобна всей фигуре целиком) – это самостоятельная структурная единица организации, осуществляющая деятельность на основе таких принципов, как самоорганизация, ориентация на сложные цели, прозрачность процесса и параметров, мотивация сотрудников, кооперация вместо конфронтации, понимание целей, отношение к качеству как к само собой разумеющемуся, осознание условий внутренней и внешней конкуренции¹. Фрактальная организация, в отличие от традиционной, базируется на стимулировании деятельности ее работников как предпринимателей (интрапренеров). Распространение и развитие культуры предпринимательства на всех уровнях фрактальной организации позволяет максимизировать полезность, состоящую в постоянных инновациях как средстве приобретения лидерства в хозяйственном процессе. Культуру интрапренерства в условиях фрактальной организации возможно рассматривать как один из ее нематериальных активов, позволяющих капитализировать ее сильные стороны, нивелировать слабые и осуществлять развитие на принципах корпоративной социальной ответственности².

Развивая положения социокультурного подхода, А. Слоу отмечает, что из-за возросшего потока информации и необходимости постоянно генерировать новшества все компании и корпорации вынуждены повернуться лицом к стимулированию предпринимательства, поставив перед собой цель – сделать менеджеров предпринимателями³.

Главной чертой организационного поведения как управленческого персонала, так и рядовых работников становится чисто предпринимательская ориентация на новое, на изменения. В результате сближения предпринимательского и менеджерского взглядов на управление пред-

¹ Варнеке Х.-Ю. Революция в предпринимательской культуре. Фрактальное предприятие. М.: МАИК «Наука/Интерпериодика», 1999. 278 с.

² Черная И. П., Бодункова А. Г. Резерв возможностей развития культуры предпринимательства: фракталы как модель и источник предпринимательского потенциала // Креатив. экономика. 2011. № 8. С. 97–103.

³ Киселева В. А. Подготовка специалистов для предприятий малого бизнеса. Челябинск: Изд-во ЮУрГУ, 1999. 231 с.

приятием получает практическое воплощение идея «организационной подвижности», заключающаяся в признании инновационной деятельности в качестве важнейшей задачи современной деловой организации, необходимого условия конкурентоспособности фирмы¹.

В современной экономической науке существуют разные подходы к трактовке экономической сущности предпринимательства, а также сохраняются различные точки зрения на его базовые признаки и реализуемые функции. Например, А. И. Агеев выделяет два базовых условия развития предпринимательства: экономическую свободу и новаторство². По мнению В. А. Гневко, предпринимательство представляет собой сложное социально-экономическое явление, базирующееся на инициативе, активности и самостоятельности субъектов экономической деятельности, направленных на организацию производства³. В ряде работ подчеркивается, что смысл предпринимательства кроется в термине «предприимчивость», который лучше всего раскрывает содержание этого понятия. Обосновывается также точка зрения на предпринимательство как на искусство деловой активности. Представляется, что исходя из рассмотренных выше достижений научной мысли, полученных в результате эволюции взглядов представителей основных экономических школ, в качестве базовых условий предпринимательства возможно определить экономическую свободу, новаторство и конкуренцию как отражающие его сущность характеристики. По мнению авторов, инициатива, самостоятельность, риск и другие признаки предпринимательства являются важными, но производными от вышеназванных базовых условий.

Существуют различные точки зрения на выделение функций предпринимательства и его классификацию. Например, Ю. В. Щербатых выделяет три функции предпринимательства: экономическую (формирование рыночной экономики, переход рычагов управления от государства частным лицам), социальную (формирование социальной группы предпринимателей, среднего класса) и психологическую (формирование классового самосознания новой буржуазии, самореализация че-

¹ Журавлев В. В. Управленческие и культурологические аспекты бизнес-образования: моногр. Челябинск: Образование, 2007. 217 с.

² Предпринимательство как стратегический ресурс развития хозяйственной системы / под ред. В. А. Гневко. СПб.: Изд-во С.-Петербур. акад. упр. и экономики, 2009. 262 с.

³ Бусыгин А. В. Предпринимательство: учебник. 2-е изд., испр. М.: Дело, 2000. 640 с.

рез бизнес и инновации)¹. Обосновывается также наличие четырех функций предпринимательства: управленческой (базовые составляющие процесса управления), созидательной (рациональное использование ограниченных ресурсов), институциональной (поиск более совершенных способов производства) и социальной (создание новых рабочих мест, улучшение потребительского выбора, повышение качества жизни).

По мнению авторов, отмеченные выше базовые условия предпринимательства формируют основные его функции. В этой связи представляется целесообразным выделение трех основных функций предпринимательства: созидательной, инновационной и коммерческой.

Обобщая существующие точки зрения на экономическую сущность предпринимательства, авторы полагают, что под *предпринимательством следует понимать совокупность общественных отношений, возникающих в условиях экономической свободы и конкуренции, активизирующих основанные на знаниях человеческие возможности саморазвития для осуществления целенаправленной, созидательной, инновационной деятельности и достижения высоких социальных и коммерческих результатов.*

При этом на макроуровне предпринимательство целесообразно рассматривать как один из важнейших факторов развития общественного воспроизводства наряду с трудом, землей и капиталом; на уровне отдельной организации – как метод хозяйствования, синтезирующий ее творческую, инновационную и коммерческую деятельность; на уровне физических лиц – как средство реализации личностных качеств предпринимателей-новаторов и искусство их деловой активности.

Весьма различен и набор критериев, предлагаемых для классификации предпринимательства. Обобщая и систематизируя существующие классификационные схемы и принимая во внимание выше-рассмотренные положения современных экономических теорий, авторы используют следующую классификацию предпринимательства (табл. 2).

Следует отметить, что в предлагаемой классификации выделяется инновационное предпринимательство в противовес традиционному, рутинному. Подобное выделение является правомерным и пред-

¹ Щербатых Ю. В. Психология предпринимательства и бизнеса. СПб.: Питер, 2008. 804 с.

ставляет интерес при определении инновационно активных предприятий, для которых инновации являются их миссией и содержанием предпринимательской деятельности¹. Кроме того, это позволяет более четко отделить традиционную коммерческую деятельность, базирующуюся на купле-продаже с целью получения прибыли, от предпринимательской как новаторской, связанной с поиском новых способов удовлетворения потребностей общества в новых товарах.

Таблица 2

Классификация предпринимательства

Критерии выделения	Виды предпринимательства
Форма собственности	Государственное, муниципальное, частное
Количество участников	Индивидуальное, коллективное
Сфера решаемых проблем	Интеллектуальное, социальное
Степень новаторства	Традиционное, инновационное
Направленность на внутреннюю или внешнюю среду	Интрапренерство, антрепренерство
Масштаб деятельности	В сфере малых, средних, крупных предприятий

Как вид предпринимательства целесообразно рассматривать также *интеллектуальное предпринимательство*. Данный термин был введен в научный оборот А. Червитцем применительно к системе образования. Интеллектуальное предпринимательство, базируясь на четырех ценностных ориентирах (видение и открытие, собственность и ответственность, интегральное мышление и действие, сотрудничество и взаимодействие), позволяет обеспечить более эффективный обмен знаниями и устранить препятствия в производстве новых знаний².

По нашему мнению, в качестве самостоятельного объекта исследования может выделяться и *социальное предпринимательство*. Использование данного термина дает возможность акцентировать внимание исследователей на социальных целях и эффектах предпринимательства, рассматривать его как катализатор широкого спектра об-

¹ Молодчик Н. А. Управление инновационно-предпринимательской активностью в сфере образования: дис. ... канд. экон. наук. Екатеринбург, 2010. 226 с.

² Cherwitz R. A. Intellectual Entrepreneurship. A vision for graduate education. URL: <http://webpace.utexas.edu/cherwitz/www/ie/articles.html>.

ществленных трансформаций, направленных на «решение или смягчение социальных проблем, с помощью устойчивых организационных и финансово-результативных новшеств, обеспечивающих дальнейшее распространение социального воздействия»¹.

В отличие от существующих, в данной классификации выделяется не малое, среднее и крупное предпринимательство, а масштабы деятельности реализующих его хозяйствующих субъектов. По мнению авторов, малым, средним или крупным может быть размер предприятия (бизнеса), а не само содержание его предпринимательской деятельности. Нередко на малом предприятии эффект предпринимательства как результат созидательной, инновационной деятельности может значительно превосходить аналогичные результаты, полученные на крупном производстве.

Важным для исследования предпринимательства является выделение в нем *интрапренерства*, направленного на внутриорганизационные структурные преобразования². Данный аспект классификации позволяет проводить глубокий анализ процессов реструктуризации предприятий, связанных с возможностями их слияния и поглощения, использованием механизмов аутсорсинга, субконтрактинга, франчайзинга, кластерной организации производства.

Подводя итог вышеизложенному, возможно сделать следующие **выводы:**

1. Под предпринимательством следует понимать совокупность общественных отношений, возникающих в условиях экономической свободы, новаторства и конкуренции, активизирующих основанные на знаниях человеческие возможности саморазвития для осуществления целенаправленной созидательной, инновационной деятельности и достижения высоких социальных и коммерческих результатов.

2. Предпринимательство как система общественных отношений реализуется на всех уровнях экономики, а также на личностном уров-

¹ Татаркин А. И., Маслов А. В. Социальное предпринимательство как инновационное направление общественного развития // Вестн. УрФУ (Экономика и упр.). 2012. № 3. С. 25.

² Кузьминов Я. И., Ясин Е. Г. Управление инновационными системами вузовских комплексов: моногр. М., 2005; Манчук Е. П. Развитие антрепренерства в системе предпринимательской деятельности вуза в условиях модернизации сферы высшего профессионального образования: концепции, механизмы реализации: дис. ... канд. экон. наук. Ростов н/Д, 2008. 226 с.

не. Предпринимательство целесообразно рассматривать через призму реализуемых им функций как ориентированный на достижение устойчивой конкурентоспособности экономических систем процесс установления рациональных взаимодействий между факторами производства, поиска новых производственных возможностей, эффективных способов обеспечения общественных потребностей.

3. В силу своего многоуровневого и многоаспектного характера феномен предпринимательства требует системного и междисциплинарного подходов к исследованию. Его необходимо рассматривать не только как стратегический фактор конкурентоспособного социально-экономического развития общественного производства, но и как фундаментальную способность человека становиться подлинным субъектом своей собственной жизни, превращать собственную жизнедеятельность в предмет практического преобразования, которая в профессионально-образовательном пространстве детерминируется уровнем развития его субъектных свойств и особенностями взаимосвязи с профессионально-трудовой деятельностью.

1.2. Предпосылки развития предпринимательства в сфере высшего образования

В современной научной литературе образование рассматривается как ценность, процесс, результат и как система¹.

Образование как ценность является частью социальной сферы, выполняющей на профессиональной основе функции обучения, воспитания, а также просвещения людей².

Образование как процесс, с одной стороны – воспитание и обучение в интересах человека, общества, государства, сопровождающиеся констатацией достижения гражданином (обучающимся) установленных государством образовательных уровней, а с другой – усвоение, развитие, совершенствование обучающимся знаний, умений и навыков, а также способов их овладения.

¹ Труд и образование на пути к креативному обществу: моногр. / С. З. Гончаров [и др.]; под ред. С. З. Гончарова. Екатеринбург: Изд-во Рос. гос. проф.-пед. ун-та, 2014. 445 с.

² Штинова Г. Н. Образование в контексте понятийно-терминологических проблем педагогики: моногр. Екатеринбург, 1999. 104 с.

Образование как результат выражается в сформированной у индивида системе знаний, умений и навыков, а также способов их овладения в соответствии с образовательной программой определенного уровня и направленности.

Вышеуказанные аспекты нашли отражение в российской законодательной базе, где образование определено как единый целенаправленный процесс воспитания и обучения, являющийся общественно значимым благом и осуществляемый в интересах человека, семьи, общества и государства, а также совокупность приобретаемых знаний, умений, навыков, ценностных установок, опыта деятельности и компетенций определенных объема и сложности в целях интеллектуального, духовно-нравственного, творческого, физического и (или) профессионального развития человека, удовлетворения его образовательных потребностей и интересов¹.

Рассматриваемое как ценность образование выполняет важные социальные функции встраивания человека в социум и профессию, воспитывая в человеке способности и стремление к развитию, преобразованию себя и окружающего мира. В зависимости от характера выполнения вышеуказанных функций возможно выделять консервативное (репродуктивное) и креативное образование.

В условиях консервативной системы образования формируется человек, адаптированный к жизни в конкретных общественных условиях при отсутствии мотивации к саморазвитию. Репродуктивная образовательная система обеспечивает передачу информационно-культурного багажа, не снабжая учащихся навыками его целостного практического использования. Ценностные ориентации, передаваемые образовательной системой, в силу инерционности образования «запаздывают», оторваны от реальности. Все богатство культуры, передаваемое репродуктивной образовательной системой, которое должно поддерживать стабильность и высокий уровень образованности общества, носит идеально-ознакомительный, репродуктивный характер.

Репродуктивное образование поддерживает статическое состояние общества, что не может продолжаться бесконечно долго. Даже в условиях внешнего жесткого контроля внутренние изменения по-

¹ Об образовании в Российской Федерации: федер. закон от 29 дек. 2012 г. № 273-ФЗ с изм. 2015–2016 г. [Электронный ресурс]. URL: <http://zakon-ob-obrazovanii.ru/>.

степенно накапливаются и, наконец, прорывают окостеневшие рамки. Это влечет за собой необходимость развития и преобразования самих образовательных форм¹.

Трансформация содержания образования предполагает изменение его целей: от выполнения людьми определенной социальной функции к реализации ими своей человеческой сущности, переход от репродуктивной к креативной цивилизации, что обуславливает следующие изменения целевых функций системы образования в обществе:

- переход от трансляции опыта предшествующих поколений к обеспечению выживаемости на природном, социальном, духовном уровнях;
- становление образования частью жизнедеятельности человека, когда содержание непрерывного образования напрямую определяет характер человеческих потребностей;
- превращение образования из средства селекции человечества по социальному, национальному, интеллектуальному и прочим признакам в средство объединения народов на общих принципах бытия;
- замена задачи воспроизводства и развития образовательного потенциала отдельных социальных и экономических групп на фоне определенного уровня образованности общества задачей накопления и развития человеческого потенциала общества в целом.

Таким образом, социализация личности является одной из важнейших задач, стоящих перед высшим образованием, формирующим и координирующим деятельность особой социальной группы – студенчества.

Наряду с социальными образование выполняет не менее важные экономические функции:

1. Формирование и совершенствование производительных сил общества. В системе производительных сил на протяжении всего исторического развития приоритетное значение имеет субъективный фактор – люди, обладающие знаниями, профессиональными навыками, опытом, трудолюбием. Человек развивается в процессе производства: углубляются его знания, совершенствуются навыки, приобретает полезный опыт. Эти субъективные изменения затем объективизируются в совершенствовании средств труда, прогрессе науки, техники, технологии и организации производства.

¹ *Балыхин Г. А.* Управление развитием образования: организационно-экономический аспект. М.: Экономика, 2003. 428 с.

2. Обеспечение экономического роста социума, которое необходимо как база для обеспечения высокого качества жизни человека. Без развития образования невозможен экономический прогресс.

3. Обеспечение непрерывности процесса экономического развития и возможности его ускорения. В традиционном экономическом обществе большинством людей движут утилитарные мотивы и стимулы, базирующиеся на необходимости удовлетворения материальных потребностей.

4. Обеспечение адаптации человека к изменяющемуся экономическому и технологическому пространству в условиях сопоставимости индивидуальных и общественных выгод.

Выполняя вышеотмеченные функции, высшее образование является одним из важнейших социально-экономических ресурсов развития как общества, так и личности.

Экономические отношения в сфере высшего образования складываются в процессе воспроизводства социальных благ, выступающих как в вещной форме, так и в форме услуг или полезного эффекта труда, потребляемого в процессе производства. Высшее образование является средством удовлетворения разных, в чем-то противоречащих друг другу в силу соответствующих социальных ролей потребностей индивида и государства. Эта сфера специфических экономических отношений, возникающих как в сфере образования, так и во взаимосвязи с окружающим социально-экономическим пространством.

Источником развития профессионального образования как любой системы выступают противоречия, существующие как между отдельными элементами системы, так и свойствами ее элементов. При этом большое значение имеет не только исследование самих фактов возникновения противоречий, но и определение путей их разрешения. Начатые в 90-х гг. прошлого века и до сих пор не законченные радикальные изменения российской системы профессионального образования обусловлены двумя группами коренных причин.

В основе первой группы лежит причина формационного характера, связанная с переменой общественно-экономического устройства России, переходом от административно-командной системы хозяйства к рыночной. Процессы реформирования политической, экономической и социальной жизни российского общества потребовали перестройки образовательной сферы как в идеологическом, так и в содер-

жательном аспектах. В частности, перед системой профессионального образования была поставлена задача сформировать такое содержание образовательного процесса, которое обеспечивало бы его роль как ведущего фактора экономического и социального прогресса общества, соответствовало мировому уровню общей и профессиональной культуры¹. В соответствии с принятым в 1992 г. Федеральным законом «Об образовании», ставшим основой для дальнейших преобразований, процесс реформирования профессионального образования был направлен на отказ от моноидеологизма в преподавании, на поиск новых методов и форм преподавания, на изменение административных основ существования вузов. При этом базой и примером для трансформационного вектора развития российского профессионального образования была определена европейская традиция высшего и главным образом университетского образования².

В экономике советского периода развитие профессионального образования обеспечивалось за счет общественных фондов потребления, формировавшихся государством как всенародная собственность. Государство в условиях частнокапиталистической собственности на ресурсы лишилось целого ряда источников доходов для финансирования социальной сферы, в том числе высшего образования. В соответствии с рыночной моделью рынок труда определяет объем и структуру спроса на подготовку работников в соответствии с заказами различных хозяйствующих субъектов, а также институциональную организацию образования, в том числе профессионального³. Товарные отношения, присущие современному этапу развития общества, в основе которого лежит трудовая деятельность как деятельность отчуждения, получили реализацию и в сфере российского профессионального образования⁴. В частности, устранено государственное плановое распределение выпускников учреждений высшего образования, гарантировавшее и обеспечивающее их полную занятость в соответствии с по-

¹ Об образовании в Российской Федерации: федер. закон...

² *Иванов С. Ю., Иванов А. С.* Основные тенденции и перспективы развития системы высшего образования в России // Вестн. высш. шк. 2009. № 2. С. 5–15.

³ *Черковец В. А.* Образовательная сфера: взаимодействие с материальным производством в инновационном развитии экономики // Рос. экон. журн. 2009. № 9–10. С. 51–72.

⁴ *Иноземцев В. А.* Очерки истории экономической формации. М.: Таурус Альфа, 1996. 400 с.

лученным профилем, осуществляется коммерциализация образования, нашедшая, в частности, отражение в «автономизации» образовательных учреждений, в первую очередь в сфере высшего образования.

Имея определенную стоимость, обусловленную необходимостью осуществления интеллектуальной деятельности по передаче образовательных услуг, последние могут выступать в качестве товара, основой для формирования и развития рынка образовательных услуг. Под рынком образовательных услуг исходя из классического подхода понимается совокупность экономических отношений и институциональных ограничений формального и неформального характера, в рамках которых осуществляется деятельность хозяйствующих субъектов по поводу оказания и потребления образовательных услуг¹.

Структуру и особенности конкуренции на рынке услуг высшего образования в значительной мере определяет государство. Этот рынок не может существовать непосредственно под действием механизма рыночных отношений, так как одной из основ этих отношений является система замкнутых экономических индивидуально-личностных либо ограниченно-корпоративных интересов отдельных групп и слоев общества. Указанные интересы зачастую вступают в противоречие с системой интересов, являющихся приоритетными для всего общества, в том числе для региональных социумов. Воздействие рыночных механизмов на образование носит не прямой, а опосредованный характер, в частности, в силу того, что конечный продукт образования, особенно высшего (совокупность знаний, умений, навыков), реализуется не сразу, а в течение длительного периода и может быть использован с различной полнотой. Сами образовательные услуги, по поводу которых складываются экономические отношения в сфере высшего образования, обладают особой спецификой:

1. Имеют «доверительный» характер, их качество проверяется лишь в процессе потребления «готового продукта», в трудовой деятельности выпускника. В целях снижения рисков, связанных с «неосвязаемостью» услуг, их приобретателям предлагаются материализованные свидетельства в форме дипломов, сертификатов, учебных планов и др.

2. Неотделимы от исполнителей – преподавателей и сотрудников образовательного учреждения. Обучение по одинаковым программам

¹ *Попова Е. В.* Институциональная природа рынка образовательных услуг // Экон. анализ. 2010. № 33. С. 12–19.

в разных вузах может дать совершенно различные по качеству образовательные услуги в силу различий в квалификации профессорско-преподавательского состава. Поэтому услуга приобретается со стратегическим риском получения необходимого качества знаний, умений и навыков. Этим, в частности, объясняется стремление образовательных учреждений обрести убедительные атрибуты уровня и качества своих услуг – высокую репутацию, а в конечном счете – сильный бренд.

3. В процессе оказания услуг большую роль играет личностный фактор их приобретателя: способности и мотивация, технологии развития которых различны у образовательных учреждений.

4. Значительная затрудненность прямой оценки образовательной услуги, что предопределяет специфику ее ценообразования, зависящего от социально престижных факторов, формируемых в том числе в результате целенаправленных организационных усилий менеджеров, преподавателей и выпускников вуза.

5. Наличие больших внешних эффектов, обусловленных разнообразным влиянием данных услуг на различные сферы общества, что требует не только коммерческой, но и общественной (социально-экономической) оценки их эффективности.

Наиболее часто образовательную услугу характеризуют как процесс передачи значительного объема совокупности знаний, умений и навыков от производителя (обучающего) к потребителю (обучаемому). При этом взгляды на экономическое содержание образовательной услуги можно разделить на две группы в зависимости от характера их возмездности со стороны потребителя. Распространенной является точка зрения о том, что образовательными можно назвать только платные услуги, оказываемые внебюджетному контингенту. Другая точка зрения основывается на том, что все образование является платным, так как это услуга, которую оплачивает либо гражданин, либо государство¹.

С позиций концепции общественного блага образовательные услуги обладают чертами смешанного общественного блага, так как их производство и потребление сопровождается не только экономическими, но и институциональными положительными внешними эффектами,

¹ Майбуров И. А. Соотношение понятий «образование» и «образовательные услуги» // Право и образование. 2003. № 5. С. 34–43.

а также производством социального капитала. В теории экономики общественным благом признается товар или услуга, если при предоставлении их отдельному индивиду они становятся доступными другим без дополнительных затрат. Предложение общественного блага является предметом коллективного выбора, что обуславливает необходимость предоставления общественного блага государством, а его оплата должна осуществляться за счет обязательного налогообложения. На рынке производств общественных благ равновесие достигается при равенстве суммарной предельной выгоды (готовности платить) потребителей цене (предельным затратам), по которой данное количество общественного блага готов предложить производитель (государство). Поскольку доступ к общественному благу не ограничен, оно не может приносить прибыль. Формирование рынка услуг высшего профессионального образования характеризует тенденцию превращения образования как общественного блага в коммерческий продукт, или частное благо, отвечающее всем его характеристикам. Однако социально значимая роль образовательных услуг не позволяет определить образование как чистый продукт рынка¹.

На тип производства услуг образования (как частное либо общественное благо) влияет значение образовательных учреждений в производстве и накоплении человеческого и социального капитала. В случае высокой роли данного уровня образования в накоплении социального капитала, например, школьного образования, общество рассматривает производство данных образовательных услуг как общественное благо. При высокой индивидуальной отдаче от их потребления они производятся и потребляются как частное благо, что особенно характерно для высшего профессионального образования².

Образовательные услуги с точки зрения теории человеческого капитала являются капитальным благом. В условиях экономики знаний главнейшим ресурсом является ресурс труда, воплощенный в человеческом капитале. Это обусловлено следующими обстоятельствами: превращением работника и домохозяйств в субъектов экономического выбора, заинтересованных в максимизации денежных доходов и неденежных выгод в долгосрочном периоде через формирование

¹ Гневашева В. А. Образование как фактор производства в информационном обществе // Вестн. высш. шк. 2009. № 4. С. 5–20.

² Скрипак Е. И. Институциональная организация производства образовательных услуг: автореф. дис. ... канд. экон. наук. Кемерово, 2003. 27 с.

и использование в производстве своего актива в форме человеческого капитала; заинтересованностью фирм не просто в минимизации текущих затрат производства, а в формировании «специфических активов», частью которых является квалификация работников, как основы ее конкурентоспособности в долговременном периоде; превращением государства в активного субъекта экономики, заинтересованного в улучшении качественных характеристик ресурса труда как основы экономического роста при сохранении общественной стабильности; функционированием общественных организаций, заинтересованных в инвестициях в человеческий капитал, как необходимого условия социального развития и стабильности.

К числу причин рыночной трансформации российского высшего образования, имеющих формационный характер, следует отнести и переход на двухступенчатую Болонскую систему, в соответствии с которой бакалавриат как высшее образование широкого профиля, дополняемый спектром систематически обновляемых магистерских программ, а также программ профессиональной и общекультурной подготовки и переподготовки, превращается в ядро образовательной системы. Высшее образование на уровне бакалавриата становится массовым и всеобщим, формируя компетентность самообразования и создавая фундамент для магистратуры и «гибкого» образования, получаемого в течение жизни, что отвечает запросам частнохозяйственной рыночно-капиталистической экономики.

Таким образом, в сфере высшего образования России формируются важнейшие условия предпринимательства – *экономическая самостоятельность вузов и конкуренция*. Рост экономической самостоятельности учреждений высшего образования нашел в России наглядное отражение в увеличении количества негосударственных образовательных учреждений, особенно в сфере высшего образования. В 1993 г. государственных вузов было 548, негосударственных – 78; в 2012 г. их число составило соответственно 653 и 462. Рост числа негосударственных вузов стимулировал формирование системы внебюджетной подготовки кадров в государственных вузах¹. В настоящее время в российских вузах обучается около 7 млн студентов, из них на бюджетных местах – всего 2,6 млн. Кроме того, с 2012 г. изменился порядок бюд-

¹ *Арефьев А.* Международный рынок образовательных услуг и российские вузы // Высш. образование в России. 2008. № 2. С. 144–157.

жетного финансирования негосударственных вузов, которые получили право принимать студентов на бюджетные места. При этом для расширения возможностей получения бесплатного высшего образования в законодательстве была предусмотрена корректировка понятийного аппарата: термин «государственные вузы» заменен на «вузы, имеющие государственную аккредитацию»¹.

Вторая группа причин реформирования российского профессионального образования связана с общемировыми тенденциями, его ориентацией на принципы инновационной экономики. Бурное развитие индустрии знаний – закономерный процесс. В условиях новой экономики знания становятся полноценным товаром, при этом любой товар несет в себе уникальные знания, которые становятся одним из основных факторов производства. Знания персонифицируются, человек, не обладающий ими, не в состоянии выпускать новый индивидуализированный товар. Экономика в целом из репликационной, основанной на воспроизведении как можно большего количества экземпляров данного товара, становится инновационной, основанной на создании новых экземпляров товаров².

Повышение роли новых знаний и наукоемких технологий позволяет выделить в качестве одного из важнейших признаков современной экономики ее интеллектуализацию, проявляющуюся в целом ряде аспектов. Во-первых, значительно растут масштабы и ускоряется динамика высокотехнологичных производств в мировой экономике. Во-вторых, в странах – технологических лидерах – все большая часть производств приходится на сферу услуг, структура которой значительно усложняется, при этом наблюдается рост знаниеемких услуг и инновационная активность предприятий. В этой связи важными характеристиками успехов промышленности развитых стран являются высокий уровень НИОКР и привлечение высококвалифицированных специалистов, знания, умения и навыки которых создают благоприятные условия для материализации новых идей³.

¹ *Агранович М.* Кто последний на бюджет? // Рос. газ. 2011. 8 нояб.

² *Клейнер Г.* Микроэкономика знаний и мифы современной теории // Высш. образование в России. 2006. № 9. С. 32–37.

³ *Сафиуллин А. Р.* Интеллектуализация современной экономики: опыт стран организации экономического сотрудничества и развития // Экон. анализ: теория и практика. 2012. № 5. С. 56–60.

Являющаяся стратегическим выбором России инновационная экономика требует наличия работников с повышенной адаптивностью к изменениям, специфическими компетенциями поиска, оценки и внедрения нового. Вузы становятся частью инновационной системы, входят в сети управления знаниями, поддерживая производство и трансферт новых знаний и технологий.

Мировым трендом является также формирование системы непрерывного образования, которая предполагает индивидуализацию образовательных траекторий, резкое увеличение возможностей при выборе образовательных программ и модулей, формирование открытого рынка образовательных услуг, расширение возможностей самостоятельного доступа обучающихся к учебным ресурсам и технологиям, выхода в Интернет. На рынке труда трансформируются функции преподавателя: творческие компетенции его как исследователя, консультанта, руководителя проектов начинают преобладать над дидактикой.

Вышеуказанное позволяет констатировать, что в сфере высшего образования формируется третье важное условие предпринимательства – *усиливается творческий, созидательный характер образовательного процесса.*

Производство знаний и экспорт образовательных услуг превратились в настоящее время в один из наиболее востребованных и перспективных продуктов человеческой деятельности и стали действенными факторами стимулирования экономического роста. Всемирная торговая организация включила образование в список услуг, торговля которыми в соответствии с Генеральным соглашением по торговле услугами регулируется ее положениями (речь идет о свободе транснационального перемещения учащихся и преподавателей, образовательных программ, деятельности образовательных учреждений в национальном и международном масштабах и т. д.). Финансовые показатели мирового рынка образовательных услуг, включая языковые курсы, среднее и высшее образование, дополнительное профессиональное образование и т. д., уже достигли 100 млрд долларов. В частности, образовательные программы третичного уровня (так называемого высшего и послевузовского образования) для иностранцев предлагают свыше 10 тыс. высших учебных заведений. Основная конкуренция на этом рынке идет между наиболее развитыми странами Западной Европы и Северной Америки, а также Австралией, Японией

и в последние 2–3 года – Китаем. В этих странах обучаются в общей сложности свыше 4/5 всех иностранных студентов. На эту же группу стран приходится и 4/5 общемировых государственных расходов на образование¹.

Несмотря на ежегодный рост абсолютного числа иностранных студентов, обучающихся в российских вузах по очной форме с середины 1990-х гг. по настоящее время, доля России на международном рынке образовательных услуг на протяжении последнего десятилетия постепенно сокращается ввиду того, что темпы прироста численности иностранных студентов во многих других странах более высокие².

В условиях формирования глобального рынка образовательных услуг современные университеты становятся важным инструментом международной конкуренции, средством притяжения, отбора и профессиональной подготовки молодежи из широких образовательных ареалов. Образовательная миграция позволяет обеспечивать высокое качество человеческого капитала странам с естественной убылью и старением населения. На базе лидирующих за счет интеграции исследований и уникального «брендового» образования университетов формируются мировые «центры превосходства», концентрирующие кадры, идеи и разработки³. Данная тенденция обусловлена закономерностями процесса замещения труда знаниями, их вовлечением в практическую переработку ресурсов в качестве источника «стоимости, создаваемой знаниями» (knowledge-value)⁴. Активизация процессов замещения труда знаниями повышает значимость задачи аккумулярования интеллектуального капитала, выявление, накопление и распространение информации и опыта обуславливают приоритетное развитие «живого знания» как «мягкого товара» (soft-ware) по отношению к овеществленному знанию как «твердому товару» (hard-ware)⁵.

¹ Айдрус И. А. Мировой рынок высшего образования на современном этапе // Вестн. высш. шк. Alma mater. 2010. № 1. С. 53–56.

² Арефьев А. Международный рынок образовательных услуг и российские вузы // Высш. образование в России. 2008. № 2. С. 144–157.

³ Ефимов В. С., Лантева А. В. Высшее образование в России: вызовы XXI века // Унив. упр.: практика и анализ. 2010. № 4. С. 6–12.

⁴ Сакайя Т. Стоимость, создаваемая знаниями, или История будущего // Новая индустриальная волна на Западе: антология / под ред. В. Л. Иноземцева. М.: Akademia, 1999. С. 337–371.

⁵ Гневашева В. А. Указ. соч. С. 5–20.

Во многом под влиянием внешних факторов на российских рынках услуг высшего образования в настоящее время происходит резкое усиление конкурентной среды. Конкуренция отчетливо смещается в сферу научно-исследовательской деятельности высших учебных заведений. Лидирующие позиции начинают занимать вузы, демонстрирующие высокое качество проводимых научных исследований, способность их эффективного трансферта в образовательные процессы и производство.

Подводя итог, можно сделать следующие **выводы**:

1. Вузовское предпринимательство является закономерным процессом, обусловленным кардинальными переменами в социально-экономическом развитии общества. Его необходимо рассматривать комплексно и системно в контексте общемировых тенденций повышения интеллектуализации экономики, усиления доминирования и возрастания модернизационной миссии научно-образовательных услуг в структурных преобразованиях и в развитии государства.

2. Развитие рыночных отношений в сфере российского высшего образования обусловлено двумя группами причин. Первая связана с особенностями трансформационного перехода от административно-командной экономики к рыночной, что предполагает повышение степени экономической самостоятельности вузов, формирование многоканального механизма их финансирования. Вторая группа причин связана с закономерным переходом к постиндустриальной экономике, процессами ее интеллектуализации, что ориентирует вузы на инновационный вектор развития, составляющий смысловое содержание предпринимательства.

3. Научно-образовательные услуги имеют признаки как общественного, так и частного блага, позволяющего повысить конкурентоспособность их потребителей, что является предпосылкой формирования и развития рынка научно-образовательных услуг, конкурентной среды и большей ориентации вузов на запросы рынка труда.

4. В сфере профессионального образования государство инициирует системное формирование важнейших условий становления вузовского предпринимательства, в том числе экономической свободы, новаторства и конкуренции.

1.3. Специфика вузовского предпринимательства в условиях рыночных отношений

Противоречивая и многоаспектная сущность вузовского предпринимательства проявляется в различных трактовках самой предпринимательской деятельности вузов, а также во множестве коллизий гражданско-правового регулирования платной образовательной и предпринимательской деятельности образовательных учреждений. Так, согласно Гражданскому кодексу РФ (п. 3, ст. 50) «некоммерческие организации могут осуществлять предпринимательскую деятельность лишь постольку, поскольку это служит достижению целей, ради которых они созданы, и соответствующую этим целям»¹. Таким образом, с позиций гражданского права осуществление образовательными учреждениями предпринимательской и иной приносящей доход деятельности не может носить обособленный характер от основной цели их функционирования – оказания образовательных услуг. Между тем Налоговый кодекс РФ (п. 1, ст. 321.1) практически не проводит различия между оказанием платных образовательных услуг и предпринимательской деятельностью учреждений профессионального образования. Поэтому отнесение той или иной деятельности образовательного учреждения к предпринимательской далеко не всегда очевидно вследствие сложности самой идентификации ее цели и содержания.

В ряде научных работ вузовское предпринимательство отождествляется с традиционно понимаемой предпринимательской деятельностью. Например, Д. Ньюхаев считает, что предпринимательская деятельность вузов – это совокупность их действий, инициируемых и осуществляемых самостоятельно, добросовестно и на свой страх и риск, по владению, использованию и распоряжению материальными и нематериальными благами и ресурсами в целях оказания образовательных услуг, а также для создания иных общественно полезных результатов труда. При этом предпринимательская деятельность вуза «включает образовательное предпринимательство и иные виды предпринимательской деятельности (сдача в аренду помещений и площадей вуза, производственная деятельность, книгоиздательство и др.)»².

¹ Гражданский кодекс РФ (п. 3, ст. 50) [Электронный ресурс]. URL: http://www.consultant.ru/document/cons_doc_LAW_5142/.

² Ньюхаев Д. В. Особенности предпринимательской деятельности на рынке образовательных услуг // Вестн. ТГУ. 2010. № 4. С. 36–42.

В некоторых научных публикациях вузовское предпринимательство рассматривается только в рамках образовательного процесса. Например, Е. Степкина отмечает, что предпринимательская деятельность вуза может осуществляться по следующим направлениям:

1. Расширение спектра и увеличение объема оказания услуг по основным и дополнительным образовательным программам (обучение на подготовительных курсах; тестирование школьников и абитуриентов; обучение в рамках дополнительных выравнивающих образовательных программ; углубленное изучение отдельных дисциплин сверх учебной программы; обучение по индивидуальным планам; переподготовка и повышение квалификации; обучение по второй и последующим специальностям; подготовка аспирантов и докторантов).

2. Расширение спектра и увеличение объема оказания услуг, связанных с профилем основной деятельности (научно-исследовательская деятельность на договорной основе; опытно-конструкторские разработки; создание новых технологий; издательская деятельность; производство образцов новых продуктов и услуг в подразделениях вуза; консалтинговые услуги).

3. Активизация деятельности, не связанной с профилем основной деятельности (сдача в аренду помещений партнерам, позволяющим вести практическую прикладную подготовку специалистов на новейших моделях оборудования; проведение мероприятий по управлению временно высвобожденными денежными средствами с целью получения дополнительных доходов; привлечение добровольных пожертвований; доленое участие в деятельности других учреждений, в том числе образовательных, и организаций; создание таких направлений реализации продуктов и товаров, произведенных работниками университета, как проведение выставок-продаж, заключение прямых договоров на изготовление нестандартизированного оборудования, оказание дизайнерских услуг, социальной и психологической помощи населению, проведение аналитических работ по оценке правового и экономического развития организации и другие виды деятельности, осуществляемой профессиональными кадрами университета)¹.

По нашему мнению, понимание предпринимательства вуза должно не ограничиваться рамками отношений «производитель – потреби-

¹ Степкина Е. Что такое «предпринимательская деятельность» вуза? // Высш. образование в России. 2007. № 2. С. 30–35.

тель образовательных услуг», а рассматриваться в широком смысле как формирование и развитие творческой, инновационной среды, реализация отношений профессионального сотрудничества.

Исходя из особенностей формирующихся рынков образовательных услуг, представляется целесообразным исследовать предпринимательство в сфере высшего профессионального образования на основе положений ряда современных экономических теорий, в том числе теории «квазирынков». Концепция «квазирынков» была разработана в рамках институционального экономического анализа для обоснования развития конкурентных начал в государственном управлении и общественном секторе¹. Под термином «квазирынок» понимается система отношений между экономическими агентами, в которой производители конкурируют за право предоставления услуг потребителям, чьи расходы финансируются государством. «Квазирынок», в отличие от традиционного рынка, имеет ряд особенностей:

- во-первых, он может быть представлен коммерческими, а также некоммерческими организациями, предпринимательская деятельность которых направлена не только на получение прибыли, но и на достижение социального эффекта;
- во-вторых, конкуренция государственных предприятий с частными на данном рынке направлена не только на повышение экономической эффективности их деятельности, но и на мониторинг относительной эффективности их поведенческих моделей, в том числе учитывающих результаты социального предпринимательства;
- в-третьих, расходы потребителей в системе «квазирынков» финансируются за счет государственных субсидий;
- в-четвертых, одной из основных положительных черт «квазирынков» является X-эффективность, характеризующая особенность использования ресурсов внутри организации и стимулирующая поставщиков образовательных услуг рационально использовать эти ресурсы.

Категория «квазирынок» все чаще применяется при анализе экономических систем с доминирующей государственной формой собственности на средства производства, а также при изучении переходных

¹ Мизес Л. Указ. соч.; International and Comparative Law: A Bibliography / Wildy, Simmonds & Hill, 2005; Гранд Дж. Ле. Другая невидимая рука. М.: Изд-во Ин-та Гайдара, 2011. 240 с.; Фридман М., Фридман Р. Свобода выбирать: наша позиция. М.: Новое изд-во, 2007. 356 с.

форм собственно рыночных механизмов, формирующихся в ходе радикальных рыночных реформ в постсоциалистических экономиках¹.

«Квазирынки» представляют собой особый тип гибридных экономических структур, функционирующих на принципах сочетания рыночных механизмов и государственного регулирования, искусственно создаваемых с целью повышения эффективности удовлетворения потребности в услугах общественного сектора.

Специфика «квазирынков» как институциональных структур заключается в том, что они формируются на принципах конкурентного взаимодействия его субъектов, при этом одним из субъектов выступает государство как регулятор рыночных отношений². Двойственная природа этих государственно-рыночных структур проявляется в специфике экономических отношений, складывающихся между организациями и государством. Наряду с институциональным обеспечением функционирования квазирыночных структур, регламентацией их хозяйственного поведения государство как субъект квазирыночных трансакций оценивает и финансирует спрос на продукцию и услуги организаций общественного сектора, создавая тем самым экономическую основу для гармонизации общественных и частнособственнических интересов³. Квазирыночные институты, подобно генам, задают необходимый вектор развития отраслей общественного сектора. Исследование предпринимательства с позиций теории квазирыночных институтов позволяет синтезировать традиционный анализ рыночных механизмов, учитывая специфику трансформационных процессов, происходящих в условиях так называемой раздаточной экономики, доставшейся в наследство от административно-командной системы советского периода. В указанной экономике большую роль продолжают играть нерыночные отношения в форме различных дотаций, трансфертов, субсидий и др., которые носят характер раздаточных, т. е. отражающих процессы передачи ресурса от центра (государства) субъекту на иных механизмах⁴, отличных от рыночных.

Формирование и развитие эффективных квазирыночных институтов отражает содержание одного из важнейших направлений государственного предпринимательства в сфере высшего профессиональ-

¹ *Корытцев М. А.* Квазирынки: институциональная структура и механизмы функционирования. Ростов н/Д.: Фонд «Содействие – XXI век», 2009. 245 с.

² Там же.

³ Там же.

⁴ *Бессонова О.* Раздаточная экономика России. М.: Росспэн, 2006. 143 с.

ного образования. Одной из форм квазирыночных структур является вузовская автономия. Мировая практика показывает, что автономия – это важный фундаментальный принцип развития высшего образования. Например, в Великой Хартии европейских университетов (Болонья, 18.09.1988) автономия названа одним из фундаментальных принципов развития университетов¹. Под автономией высшего учебного заведения в Законе о высшем и послевузовском профессиональном образовании понималась его самостоятельность в подборе и расстановке кадров, осуществлении учебной, научной, финансово-хозяйственной и иной деятельности². В Типовом положении об образовательном учреждении высшего профессионального образования (высшем учебном заведении) Российской Федерации, утвержденном постановлением Правительства от 14 февраля 2008 г. № 71, под автономией понималась степень самоуправления, которая необходима высшему учебному заведению для эффективного принятия решения в отношении своей уставной деятельности.

В соответствии с ФЗ «Об автономных учреждениях» были расширены границы финансово-хозяйственной самостоятельности учреждений профессионального образования, которая проявляется в следующих аспектах:

- переходе от сметного финансирования к самостоятельному бюджету, от финансирования учреждения к закупке за счет бюджета конкретных образовательных услуг;
- возможности привлечения помимо средств государственного заказа на образование дополнительных инвестиций в формах муниципального, вневедомственного заказов и заказа конкретных граждан;
- формировании штатного расписания вне типовых положений в соответствии с потребностями образовательной программы;
- возможности комплектования штата не только преподавателями-предметниками, но и специалистами-практиками различного профиля;
- дифференциации оплаты труда преподавателей и сотрудников в зависимости от результативности их деятельности;
- реализации нетиповых образовательных программ в соответствии с индивидуальными заказами граждан;

¹ Великая Хартия европейских университетов (Болонья, 18 сентября 1988 г.) [Электронный ресурс]. URL: http://nkaoko.kz/bolon_process/key_documents_of_the_bologna_process/134.

² Об образовании: федер. закон...

- наделении реальными полномочиями управления гражданских институтов для усиления их влияния на качество образования¹.

В частности, автономный вуз вправе открывать в установленном порядке счета в кредитных организациях, получать в свое распоряжение доходы от использования имущества, находящегося в государственной или муниципальной собственности, а также доходы от оказания платных образовательных услуг. Автономный вуз вправе создавать юридические лица с соответствующей долей в уставном капитале, использовать в своей финансово-экономической деятельности заемный капитал в виде банковского кредита, самостоятельно распоряжаться поступающими средствами субсидий для выполнения государственного заказа. Таким образом, в условиях автономии отношения между вузом и государством приобретают контрактный характер. Переход российских государственных вузов к автономии сопровождается не только расширением сфер деятельности, приводящих к росту экономических выгод (доходов), но и повышением соответствующих рисков, например, рисков вложения средств в банковские депозиты, неплатежей арендаторов, просроченной дебиторской задолженности, рисков выбора неэффективного управляющего активами и т. д. В результате возникает острая необходимость совершенствования существующих форм, методов, инструментов и рычагов управления финансовыми ресурсами и применения новых (например, как для рыночных организаций) с целью снижения указанных рисков и достижения высокой эффективности образовательной деятельности.

В числе других проявлений государственного предпринимательства в построении квазирыночных структур в сфере высшего образования возможно выделить набирающий силу процесс создания и развития малых инновационных предприятий – хозяйственных обществ при бюджетных вузах в соответствии с Федеральным законом № 217-ФЗ², а также изменение институциональной структуры учреждений высшего

¹ Маркова Н. В. Есть ли будущее у автономных образовательных учреждений? // Проф. образование. 2008. № 10. С. 20–21.

² О внесении изменений в отдельные законодательные акты Российской Федерации по вопросам создания бюджетными научными и образовательными учреждениями хозяйственных обществ в целях практического применения (внедрения) результатов интеллектуальной деятельности: федер. закон от 02.08.2009 г. № 217-ФЗ (принят ГД РФ 24.07.2009 г.) [Электронный ресурс]. URL: <http://base.garant.ru/12168685/>.

образования с выделением федеральных и национальных исследовательских университетов как важнейших элементов инновационной инфраструктуры российской экономики.

Отобранные на конкурсной основе федеральные и национальные исследовательские университеты, демонстрирующие инновационный вектор своего развития, получают необходимую ресурсную поддержку государства и усиливают свои ключевые конкурентные преимущества. И, наоборот, вузы, продолжающие «оставаться на плаву» только за счет ценовой конкуренции, традиционной «урокодательной» деятельности, подвержены риску утраты существующего статуса и рыночных позиций. Различия в вузовском статусе определяют иерархический характер рынка услуг высшего образования. Иерархичность рынка проявляется в том, что конкуренция идет не столько между определенными государством группами университетов, ранжированных государством по академической репутации, сколько между университетами, входящими в одну группу¹.

Конкуренция в сфере профессионального образования все больше приобретает ценностно-сетевой характер. В условиях современной сетевой экономики она предполагает соперничество за вхождение в партнерские предпринимательские сети с другими вузами, научно-исследовательскими институтами, бизнес-сообществом, институтами гражданского общества, органами государственной власти и местного самоуправления с целью реализации совместных программ и предпринимательских проектов. Вместе с тем после решения интеграционных задач между участниками предпринимательской цепочки устанавливаются отношения партнерства, позволяющие существенно усилить их конкурентные преимущества в рамках сформированных научно-образовательных производственных кластеров. Развитие сетевых отношений, являющееся естественным процессом эволюции организационной структуры предприятий в условиях высокой динамики изменений хозяйствования, закономерно и для рынка услуг высшего образования².

¹ Тамбовцев В., Рождественская И. Реформа высшего образования в России: международный опыт и экономическая теория // *Вопр. экономики*. 2014. № 5. С. 97–108.

² Научно-образовательные сети: теория, практика: моногр. / Н. Н. Давыдова, Е. М. Дорожкин, В. А. Федоров; под науч. ред. В. А. Федорова. Екатеринбург: Изд-во Рос. гос. проф.-пед. ун-та, 2016. 481 с.; *Антропов В. А., Мезенцев Е. М.* Зарождение сетевых структур // *Управленец*. 2015. № 2. С. 78–82.

Рассматривая вышеизложенные обстоятельства в свете теории квазирынков, возможно сделать вывод о том, что формирование и развитие конкурентной среды в сфере высшего образования во многом определяется государственным предпринимательством, создающим условия и инициирующим экономическую и инновационную активность вузов для эффективной реализации их научно-образовательной миссии.

Основываясь на положениях институциональной теории, возможно выделить следующие отличительные признаки вузовского предпринимательства:

- реализация интеллектуального потенциала личности и коллектива;
- отсутствие цели, связанной с максимизацией прибыли;
- реализация проектов, направленных на генерацию знаний, создание и коммерциализацию инноваций, развитие новых отраслей экономики страны (региона);
- получение, распространение знаний, навыков и опыта в образовательной и профессиональной среде;
- распространение информации об особенностях и эффективности функционирования отдельных секторов рынка;
- создание, закрепление и развитие определенных типов образовательной, исследовательской, инновационной, корпоративной культуры¹.

По мнению Г. Б. Клейнера, в свете институционального подхода университет представляет собой сверхколлективное образование полифункциональных институтов, выступающих катализаторами развития сферы знаний, инноваций и инновационного сектора. Являясь своеобразной инфраструктурой, средством развития сферы знаний, институты вместе с тем представляют собой среду, в которой информация и знания способствуют их развитию².

Весьма перспективным также представляется исследование вузовского предпринимательства с позиций теории самоорганизации. Под самоорганизацией понимается процесс создания или совершенствования сложной системы за счет взаимодействия ее внешних и внутрен-

¹ Орлов В. М. Интеллектуальное предпринимательство [Электронный ресурс] Режим доступа: <http://cyberleninka.ru/article/n/intellektualnoe-predprinimatelstvo-v-razvitiinanoindustrii>.

² Клейнер Г. Б. Эволюция институциональных систем. М.: Наука, 2004. 240 с.

них составляющих¹. Самоорганизация системы высшего профессионального образования базируется на ее внешней и внутренней открытости, обратной связи и коммуникации с микро- и макросредой. Самоорганизация вуза предполагает повышение его способности к саморазвитию, в том числе к преодолению противоречий своего развития усилиями самих участников образовательного процесса.

С позиций теории самоорганизации развитие вузовского предпринимательства позволяет выделить два его важнейших направления: *антрепренерство*, выражающееся в ориентации научно-образовательной и коммерческой деятельности на более полное удовлетворение спроса как частных, так и институциональных субъектов на рынке образовательных услуг и рынке труда; *интрапренерство*, направленное на внутриорганизационные инновации путем реструктуризации внутренних условий и факторов воспроизводства научно-образовательных услуг².

Развитие вузовского предпринимательства целесообразно рассматривать через призму концепции «предпринимательского университета», успешно реализуемую рядом ведущих вузов мира. Под «предпринимательским университетом» нередко понимают высшее учебное заведение, способное привлечь дополнительные финансовые ресурсы для обеспечения своей деятельности. Подобное «узкое» толкование не позволяет преодолеть разрыв в развитии предпринимательства между тремя культурами: гуманитарной, естественнонаучной и деловой. В этой связи представляется весьма удачной формулировка профессора Гарвардской школы бизнеса Г. Стивенсона, который рассматривает предпринимательство в сфере профессионального образования как «поиски возможностей за пределами контролируемых на данный момент ресурсов»³. Достоинство данного определения состоит в том, что предпринимательство не ограничено сферой бизнеса, а может реализоваться как в образовательной, так и в научно-исследовательской деятельности вуза. Исходя из данной трактовки, предпринимательский университет – это высшее учебное заведение, которое систематически прилагает усилия по преодолению ограничений в трех

¹ Философская энциклопедия [Электронный ресурс]. Режим доступа: http://dic.academic.ru/dic.nsf/enc_philosophy/1061/САМООРГАНИЗАЦИЯ.

² Манчук Е. П. Значение развития антрепренерства в системе предпринимательской деятельности вуза // Экон. науки. 2008. № 4 (41). С. 321–324.

³ Стивенсон Г. Взгляд на предпринимательство. М.: Социс, 2012. С. 154.

сферах: генерации знаний, преподавания и преобразования знаний в практику – путем инициирования новых видов деятельности, трансформации внутренней среды и модификации взаимодействия с внешней средой. Ограничения в вышеуказанных сферах сопряжены с дефицитом основных видов ресурсов: финансовых, информационных и трудовых. Преодоление этого дефицита как на основе привлечения средств из внешней среды, так и за счет развития возможностей внутренней среды университета является важнейшим признаком его предпринимательства¹.

Термин «предпринимательский университет» (entrepreneurial university) ввел в научный оборот в 1998 г. Б. Кларк². При этом основной акцент в содержании понятия «предпринимательский университет» ученым был сделан именно на новаторском содержании деятельности менеджмента, его ориентации на постоянный поиск, активизацию, развитие и рациональное использование ресурсов. Данная трактовка сохраняет свою актуальность и в настоящее время: словосочетание «предпринимательская организация» в современном менеджменте обозначает один из способов внутреннего устройства организации, конституирующий три необходимых элемента: организационное действие, инициирование изменений, денежный доход как цель и критерий успеха³.

По мнению Б. Кларка, концепция предпринимательского университета, в отличие от ранее существующих, заключается в акценте его деятельности на трех важных элементах: повышении рисков и неопределенных последствий в результате осуществляемых инноваций; предпринимательской деятельности, по отношению к которой сами инновации являются только предварительным условием, а не наоборот; предпринимательской культуре, создающей соответствующие условия. Б. Кларк выделил также пять факторов предпринимательской трансформации вузов: усиление управленческого потенциала; «расширение периферии», в первую очередь на основе развития новых

¹ Константинов Г. Н., Филонович С. Р. Что такое предпринимательский университет // *Вопр. образования*. 2007. № 1. С. 49–53.

² Кларк Б. Создание предпринимательских университетов: организационные направления трансформации / пер. с англ. А. Смирнова; Гос. ун-т – Высш. шк. экономики. М.: Изд. дом Гос. ун-та – Высш. шк. экономики, 2011. 240 с.

³ Грудзинский А. О. Университет как предпринимательская организация. М.: Социс, 2004. № 4, С. 113–121.

форм организации «внешней» деятельности; диверсификация финансовой базы; рост научного потенциала; формирование интегральной предпринимательской культуры¹. В условиях сокращения государственного финансирования модель предпринимательского университета может перейти к модели «сфокусированного» университета, базирующейся на академической автономии, но в новом формате. Модель «сфокусированного» университета означает способность находить «жизнеспособные ниши в экологии индустрии знаний», последовательно интегрироваться в глобальный образовательный рынок, опираясь в то же время на потенциал локальных сообществ региона. Тем самым, Б. Кларк считает, что университет может стать градообразующим предприятием и способствовать возрождению депрессивных территорий².

В настоящее время концепция предпринимательского университета получила дальнейшее развитие в теории «тройной спирали», разработанной Г. Ицковицем и Л. Лейдсдорфом. Модель «тройной спирали» описывает взаимодействие трех институтов: университета – государства – бизнеса – по типу сцепления спиральных структур ДНК, позволяющее данным институтам перенимать и удерживать некоторые характеристики друг друга³.

Данное взаимодействие дополняет традиционные функции каждого из институтов за счет частичного выполнения функций других институциональных сфер. При этом сама способность выполнять нетрадиционные функции является источником инноваций.

Обобщая вышеизложенное, возможно сделать следующие **выводы:**

1. Понятие «предпринимательство вуза» должно не ограничиваться рамками его коммерческой деятельности, отношений «производитель – потребитель образовательных услуг», а рассматриваться в широком смысле. Под вузовским предпринимательством следует понимать синтез творческой, инновационной и коммерческой деятельности вуза, реализуемой во всей совокупности опосредованных его миссией бизнес-процессов, в том числе на рынке научно-образовательных услуг, инноваций в производстве, а также на рынке труда.

¹ Кларк Б. Указ. соч.

² Абрамов Р. Н. Академический оплот и «административное ядро»: рождение и рост предпринимательских университетов // *Вопр. образования*. 2011. № 3. С. 279–286.

³ Ицкович Г. Модель тройной спирали // *Инновации*. 2011. № 4. С. 5–10.

2. Вузовское предпринимательство реализуется в форме институциональных структур – «квазирынков», существующих на принципах конкурентного взаимодействия его субъектов, при этом одним из субъектов выступает государство как регулятор рыночных отношений.

3. Взаимосвязь экономической и социальной направленности вузовского предпринимательства позволяет рассматривать его как систему отношений между государством, вузами, учреждениями науки и образования, бизнес-сообществом, домохозяйствами и другими субъектами, участвующими на рынках образовательных услуг и рынках труда в целях максимизации конечного результата общественного развития.

4. Важнейшими направлениями реализации предпринимательской функции университета являются:

- формирование предпринимательских компетенций у выпускников вуза, повышение их способности к организации и ведению собственного бизнеса на инновационной основе;
- организация новаторской деятельности менеджмента и профессорско-преподавательского состава самого университета, проявляющейся в увеличении доходов и социального эффекта от управленческих инноваций, научно-исследовательской, образовательной и иной не противоречащей уставу вуза деятельности;
- формирование инновационных предпринимательских структур (стартапов, технопарков, бизнес-инкубаторов и др.) с вовлечением научно-преподавательского состава, аспирантов, студентов и выпускников в предпринимательскую деятельность.

Глава 2. УПРАВЛЕНИЕ ПРЕДПРИНИМАТЕЛЬСКИМ ПОТЕНЦИАЛОМ ВУЗА

2.1. Понятие и структура предпринимательского потенциала вуза

Управление вузовским предпринимательством предполагает оценку предпринимательского потенциала вуза. Проблема исследования предпринимательского потенциала осложняется существованием различных и нередко противоречивых точек зрения на его содержание и структуру.

Термин «потенциал» происходит от латинского *«potential»* – сила. В этимологическом словаре русского языка отмечается происхождение слова «потенциальный» как заимствованного в XIX в. из французского языка, где *potentiel* с латинского *potentialis*, производного от *potens* «могущий», буквально «могущий быть». В энциклопедических изданиях термин «потенциал» определяется как «средства, запасы, источники, имеющиеся в наличии и могущие быть мобилизованы, приведены в действие, использованы для достижения определенных целей, осуществления плана, решения какой-либо задачи; возможности отдельного лица, общества, государства в определенной области»¹. Такая широкая трактовка смыслового содержания термина «потенциал» позволяет применить его к различным отраслям науки и деятельности человека в зависимости от характера и силы используемых источников.

В большинстве толковых словарей термин «потенциал» рассматривается как фактор реальной и возможной интенсивности осуществления того или иного процесса, возможности вещи быть не тем, чем она является, т. е. в аспекте соотношения действительности и возможности. Кроме того, потенциал рассматривается в параметрах временных характеристик на трех уровнях отношений: прошлом, настоящем и будущем. Учет временного фактора позволяет исследовать потенциал в процессе его развития, выявить специфику проявления, динамику и тенденции его изменения. В этой связи следует отметить важное свойство потенциала: после своего проявления он актуализируется, т. е. перестает быть потенциалом с точки зрения возможно-

¹ Толковый словарь иностранных слов. Общеупотребительная лексика (для школ, лицеев, гимназий). Ростов н/Д.: Феникс, 1995.

стей перспективы. Поэтому всегда существуют две взаимосвязанные пары потенциалов: актуализированный и неактуализированный, образно говоря, как видимая и скрытая под водой части айсберга.

В экономической литературе содержится широкий спектр определений потенциала: экономический, хозяйственный, интеллектуальный, инновационный, научно-технический, трудовой, информационный, организационный. Предпринимательскому потенциалу, по сравнению с другими, уделяется гораздо меньшее внимание и в представленных трактовках его содержания имеются существенные различия. Предпринимательский потенциал в научной литературе рассматривается на различных уровнях: личностном, на уровне отдельных организаций, а также на мезо- и макроэкономических уровнях.

На личностном уровне сущность предпринимательского потенциала обычно понимают как особое сочетание и выраженность специальных способностей, мотивации, профессиональных и личностных качеств. Предпринимательский потенциал на данном уровне трактуется как разновидность личностного потенциала, представляющего собой комплексное образование, которое определяется специфическим проявлением ряда компонентов, в том числе склонностью к новаторству, высокой гибкостью поведения, стремлением к достижению поставленных целей¹.

Под предпринимательским потенциалом организации чаще всего понимается управленческий потенциал, характеризующий предпринимательские и управленческие возможности персонала, его умения наилучшим образом комбинировать производственные факторы. В качестве элементов предпринимательского потенциала организации, рассматриваемого как управленческий, выделяются система управления, информационная система, коммуникационные связи, личностный потенциал менеджмента². В некоторых научных трудах предпринимательский потенциал отождествляется с инновационным³ и опре-

¹ Глуханюк Н. С., Дьяченко Е. В. Психологические особенности предпринимательского потенциала и его активизация в системе бизнес-образования // Учен. зап. каф. теорет. и эксперим. психологии РГППУ. Екатеринбург: Изд-во Рос. гос. проф.-пед. ун-та, 2008. Вып. 2. С. 199–225.

² Макарова И. В. Потенциал модернизации машиностроительного комплекса региона. Екатеринбург: Ин-т экономики УрО РАН, 2010. 289 с.

³ Кортюв С. В. Инновационный потенциал и инновационная активность вузов УрФО // Унив. упр. 2004. № 1 (29). С. 61–68.; Завлин П. Н. Инновации в рыночной экономике // Гуманитар. науки. 1997. № 3. С. 3–10.

деляется как готовность и способность хозяйствующих субъектов осуществлять или воспроизводить нововведения.

В макроэкономическом аспекте предпринимательский потенциал обычно исследуется в рамках проблемы развития малого бизнеса и эффективности его государственной поддержки.

Исследования предпринимательского потенциала вуза иногда ограничиваются анализом только его кадрового потенциала¹ либо сводятся к изучению предпринимательского потенциала студентов как субъектов предпринимательской деятельности высшего учебного заведения и будущих предпринимателей².

В ряде работ рассматриваются лишь отдельные важные стороны предпринимательского потенциала. В частности, А. Е. Новожилов исследует созидательный потенциал предпринимательства, сочетающий творческий и инновационный потенциалы, трактуя его содержание как приращение блага для всех участников предпринимательского процесса (власти, бизнеса и общества, т. е. как капитализацию творческого продукта в соответствующих внутренних и внешних условиях)³. В работе А. А. Дьяченко раскрываются содержание и структура научно-технического потенциала вуза как основы его предпринимательской деятельности. В некоторых работах предпринимательский потенциал вуза рассматривается опосредованно, через анализ инновационно-предпринимательской деятельности работников вуза с акцентом на организационно-мотивационные и информационно-представительские факторы⁴ обеспечения конкурентоспособности организации. В работах М. В. Владыка рассматривается инновационный потенциал вуза как совокупность ресурсной, воспроизводственной и результативной составляющих, которые во взаимодействии обеспечивают получение инноваций. При этом инновационный потенциал вуза трактуется как

¹ Савзиханова С. Э. Инновационные формы горизонтальной интеграции вузов как механизм формирования кадрового потенциала предпринимательства // Экон. анализ: теория и практика. 2010. № 40 (205). С. 38–41.

² Воронина Л. А., Бекирова С. З., Трунова Т. В. Оценка предпринимательского потенциала студентов для развития малых инновационных предприятий в университетских бизнес-инкубаторах // Качество, инновации, образование. 2010. № 6. С. 16–20.

³ Новожилов А. Е. Созидательный потенциал предпринимательства // Изв. Урал. гос. ун-та. 2006. № 45. С. 103–117.

⁴ Протасевич А. Р. Совершенствование информационно-представительской функции в предпринимательской деятельности российского вуза: дис. ... канд. экон. наук. М., 2009. 193 с.

сложная нелинейная функция потенциалов отдельных видов ресурсов с предельно возможным уровнем вклада в инновационную деятельность¹. Некоторые исследователи рассматривают совокупный потенциал вуза, элементами которого являются ресурсы, процессы и инструменты, находящиеся в распоряжении вуза и определяющие возможности, границы и эффективность его деятельности в условиях рыночной конъюнктуры².

На основе обобщения и систематизации существующих научных положений возможно сделать вывод о том, что предпринимательский потенциал вуза – понятие синтезирующего характера, системно отражающее различные аспекты предпринимательства как многофункциональной социально-экономической категории. По мнению авторов, предпринимательский потенциал вуза вбирает в себя черты творческого, инновационного и коммерческого потенциалов (рис. 2).



Рис. 2. Синтез творческого, инновационного и коммерческого потенциалов в предпринимательском потенциале

Творческий потенциал отражает перевод общего потока информации в новые знания, процесс их освоения и усвоения. Под творческим потенциалом предпринимательства понимается способность к производству новых идей, знаний, представлений в виде полезных для

¹ Владыка М. В. Развитие и реализация инновационного потенциала вуза: дис. ... д-ра экон. наук. Белгород, 2010. 472 с; Владыка М. В. Интеллектуальный капитал в инновационной экономике. Белгород: Константа, 2010. 83 с.

² Мохначев С. А. Теоретико-методологические основы управления конкурентоспособностью высшего учебного заведения: моногр. Екатеринбург: Изд-во Ин-та экономики УрО РАН, 2009. 410 с.

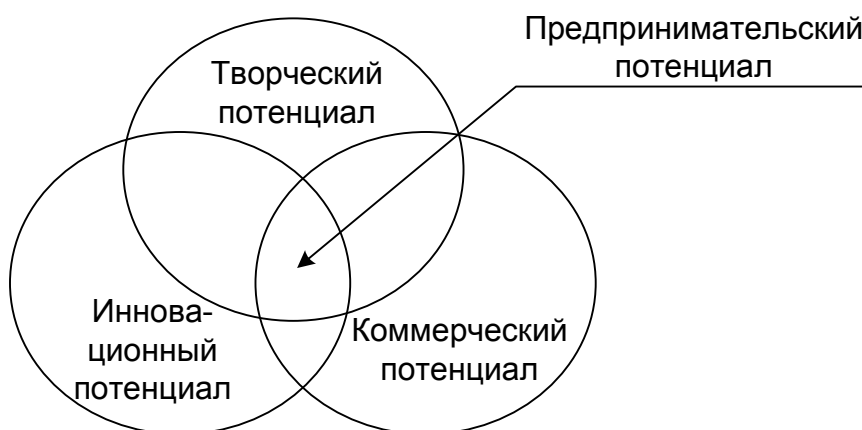
общества благ. Творческий потенциал предпринимательства аккумулирует созидательные способности предпринимателей как исследователей, первопроходцев. Авторы разделяют точку зрения исследователей, различающих творческую и инновационную составляющую потенциала предпринимательства, исходя из разделения понятий «производить» и «предпринимать»¹. Творческий потенциал предпринимательства представляет собой самостоятельную и самодостаточную компоненту и выступает как общее, но необходимое условие новаторской деятельности². На уровне отдельных физических лиц творческий потенциал предпринимательства характеризует совокупность их способностей к генерации инноваций, включая мотивационно-творческую активность, логические, эвристические, коммуникативно-творческие и другие способности. В развитии творческого потенциала предпринимателя как генератора нового особую роль играет вузовское предпринимательство, формирующее и развивающее творческие компетенции студентов как будущих субъектов, реализующих инновационные идеи, а также самих преподавателей как активных участников и катализаторов научно-исследовательской деятельности.

Инновационный потенциал предпринимательства возможно понимать в узком и широком смысле в зависимости от толкования самого понятия «инновация». В узком понимании инновации чаще всего рассматриваются либо с позиций деятельностно-функционального подхода, либо как производство нового продукта, состоящего из нескольких фаз или этапов, либо как освоение высоких технологий, разработки и производства наукоемкой продукции³. Авторы придерживаются другой точки зрения, согласно которой понятие «инновации» гораздо шире и применимо к самым различным отраслям деятельности. Теоретические основы широкого понимания инноваций были разработаны Й. Шумпетером, выделявшим в числе основных видов нововведений открытие новых рынков, а также организационные инновации⁴. Согласно П. Друкеру, новшество не обязательно должно иметь отношение к технике и может не быть «вещью» вообще, как,

¹ Новожиллов А. Е. Созидательный потенциал предпринимательства // Изв. УрГУ. 2006. № 45. С. 103–117.

² Там же.

³ Татаркин А. И., Суховой А. Ф. Ключи к мировому рынку: инновационное предпринимательство и его возможности. М.: Экономика, 2002. 231 с.

⁴ Шумпетер Й. А. Указ. соч.

например, различные социальные новшества, или «полезные знания» в системе менеджмента¹. П. Друкер также отмечает, что чаще всего под инновациями научными, техническими или социальными понимают инновации, в основе которых лежат новые знания. Инновации, построенные на знаниях, отличаются по времени их реализации, степени риска, предсказуемости. Для них характерен длительный период разработки: от момента появления новых знаний до их применимости на практике². Не менее актуальны инновации, связанные с реализацией эффективных предпринимательских стратегий или принципов управления. В любом случае инновационный потенциал предпринимательства характеризует процесс систематического внедрения новаций.

Коммерческий потенциал предпринимательства определяет эффективность всего спектра видов хозяйственной деятельности вуза, рассматриваемых как бизнес-процессы. Он отражает выраженный в стоимостной форме результат общественного признания реализуемых вузом научно-образовательных программ и других продуктов, производимых в соответствии с его миссией, а также характеризует превышение ожидаемого дохода над расходами по созданию инноваций на любой стадии их жизненного цикла. Коммерческий потенциал изменяется по мере продвижения инновации к завершающей стадии и в значительной мере зависит от колебаний рыночной конъюнктуры.

В свою очередь, каждый из вышеперечисленных потенциалов интегрирует характеристики целого ряда ресурсных субпотенциалов, в том числе кадрового, информационного, материально-технического, финансового.

Представляется весьма перспективным исследование предпринимательского потенциала вуза с позиций *ресурсного, компетентностного и стратегического подходов*.

При *ресурсном* подходе в качестве структурных компонентов рассматриваются материальные и нематериальные, используемые и неиспользуемые, а также реальные и скрытые ресурсы вуза. Под реальными ресурсами понимаются накопленные в прошлом и используемые в настоящее время кадровые, технологические, информационные

¹ Друкер П. Указ. соч.

² Креативное мышление в бизнесе. Классика Harvard Business Review. М.: Альпина Бизнес Букс, 2006. 228 с.

и другие ресурсы. Скрытые ресурсы определяются величиной неиспользуемых ресурсов, т. е. имеющихся, но не востребованных, а также возможностями наращивания качества и повышения интенсивности применения используемых ресурсов в условиях внутренних и внешних трансформаций вуза.

Компетентностный подход отражает возможности развития предпринимательского потенциала вуза на основе предпринимательских «компетенций» и «компетентности» его менеджмента, преподавателей, сотрудников и обучающихся. Компетенции отличаются от знаний тем, что существуют в виде деятельности, а не только в информации о ней; от умений их отличие состоит в том, что компетенции могут применяться к решению разного рода задач (обладают свойством переноса); от навыков – тем, что они осознаны и не автоматизированы, что позволяет человеку действовать не только в типовой, но и в нестандартной ситуации¹. Профессиональная компетенция проявляется в форме деятельности, отражающей компетентность, как степени владения знаниями, умениями, навыками и жизненным опытом².

Результаты обобщения и систематизации существующих точек зрения на предпринимательские компетенции позволяют сделать заключение о том, что существует узкое и широкое понимание их содержания.

В ряде работ предпринимательская компетенция ограничивается только экономическим аспектом и отражает узкопрофессиональные качества, необходимые для решения бизнес-задач. В широком понимании предпринимательская компетенция отождествляется с предпринимательской компетентностью и трактуется как интегративное качество, имеющее надпредметный характер.

Авторам представляется, что вышеуказанные различия в значительной мере обусловлены существованием двух противоположных подходов к объяснению социально-экономической сущности феномена предпринимательства.

В соответствии с первым подходом предпринимательские компетенции означают личностные и профессиональные качества спе-

¹ Полосин А. Н. Состав и структура компетенций выпускника военно-технического вуза, необходимых для освоения новых образцов вооружения и боевой техники // Высш. образование сегодня. 2009. № 12. С. 58–62.

² Эрганова Н. Е., Мугинова Г. Р. Возможности интегративно-технологических задач при реализации компетентностного подхода в профессиональном обучении // Образование и наука. Изв. Урал. отд-ния Рос. акад. образования. 2011. № 3 (82). С. 36–43.

циалистов, участвующих на релевантном рынке. Сторонники данного «предметного» подхода исходят из предположения, что предприниматель должен быть в первую очередь специалистом по конкретному рынку товаров и услуг, а предпринимательские компетенции являются обязательным элементом его профессиональной подготовки. Предпринимательские компетенции в данном случае дополняют его предметные профессиональные компетенции, создавая предпосылки успешной профессиональной карьеры специалиста в любой сфере.

Согласно второму подходу, исходя из понимания предпринимательства как вида экономической деятельности, формирование и развитие предпринимательских компетенций должно осуществляться в рамках профессионального предпринимательского образования на основе стандартов и базовых программ. Весьма ярко данную точку зрения демонстрирует, например, Ю. Б. Рубин, полагающий, что предпринимательство – это «профессиональная работа людей в сфере учреждения и управления собственным бизнесом, которая организована на началах самозанятости и направлена на обеспечение и создание новых благ и ценностей, производство и продажу товаров, выполнение работ и оказание услуг, а также на формирование и поддержание рабочих мест, несение социальной ответственности перед обществом и государством»¹. Данные функции, составляющие каркас профессионального характера предпринимательства, исполняются только владельцами бизнеса, а не работниками, участвующими по найму в чужом бизнесе.

Предпринимательством можно заниматься как на профессиональном уровне, т. е. быть профессиональным предпринимателем, так и демонстрировать предпринимательское поведение в рамках любой основной профессиональной деятельности. В этой связи авторы разделяют точку зрения ряда ученых на целесообразность выделения интрапренерства в самостоятельное направление развития вузовского предпринимательства. Необходимость расширения субъектного поля предпринимательских компетенций в вузе обусловлена инновационным трендом развития экономики. С высокой степенью вероятности в любой сфере общественного производства специалист сталкивается

¹ Рубин Ю. Б. Компетентностный подход в обучении российской молодежи предпринимательству // Формирование профессиональных предпринимательских компетенций молодежи в процессе обучения предпринимательству: сб. тез. докл. Междунар. конф. М.: Моск. финансово-пром. ун-т «Синергия», 2014. С. 9.

с необходимостью осуществления особого вида профессиональной деятельности, инновационной по содержанию, которая имеет своим предметом бизнес-операции и отличается высокой степенью неопределенности по условиям выполнения¹. Поэтому формирование предпринимательской компетентности в современном образовательном процессе любого уровня должно рассматриваться как обязательный компонент профессиональной подготовки.

Обобщая вышеизложенное, авторы считают возможным утверждать, что предпринимательские компетенции представляют собой качества личности, проявляющиеся в совокупности знаний, умений, навыков, способов деятельности и личностных характеристик, задаваемых конкурентными отношениями, требованиями социальной среды и экономики, необходимые для генерирования, продвижения и внедрения в практику инноваций в целях достижения высоких социальных и экономических результатов. Под предпринимательской компетентностью авторы предлагают понимать сочетание интериоризированных знаний, умений, навыков и личностных характеристик, жизненного и профессионального опыта, обеспечивающего социально-экономическую эффективность профессиональной деятельности, ее творческий, опережающий характер.

Представляется, что компетентностный подход характеризует возможности повышения предпринимательского потенциала вуза путем создания благоприятных условий для полной реализации его способностей как учреждения профессионального образования предпринимательского типа. Исследование предпринимательского потенциала вуза целесообразно осуществлять в двух направлениях: во-первых, как способность менеджмента и профессорско-преподавательского состава вуза осуществлять предпринимательский вектор его развития, обеспечивающую устойчивую конкурентоспособность на рынке научно-образовательных услуг, а во-вторых, как его способность формировать предпринимательскую компетентность студентов для их будущей конкурентоспособности на рынке труда. С точки зрения данного подхода вуз не только реализует свои сформированные способности, но и приобретает новые возможности, т. е. как единство устой-

¹ Резник С. Д., Черницов А. Е. Технологии интенсивного формирования экономической самостоятельности и предпринимательских компетенций студентов высших учебных заведений: моногр. М.: ИНФРА-М, 2015. 169 с.

чивого и изменчивого состояний его предпринимательский потенциал содержит в себе элементы будущего развития.

В соответствии со *стратегическим* подходом оценка потенциала осуществляется в структуре анализа трансформации внешней и внутренней среды вуза. Стратегический подход, ориентированный на исследование соотношений фактических и целевых параметров развития, осуществляется в рамках решения проблемы обеспечения конкурентоспособности вуза, формирования его конкурентных преимуществ. Применение стратегического подхода позволяет ввести понятия базисных и уникальных ресурсов и компетенций. Понятие «базисные» возможно применять для определения минимально необходимого набора ресурсов и компетенций, обеспечивающих функционирование вуза в сложившейся конкурентной среде. Представляется, что применительно к менеджменту вуза, реализующему предпринимательский метод хозяйствования, нацеленный на обеспечение конкурентоспособности вуза, базисные компетенции возможно объединить в две группы: способствующие его хозяйственной эффективности и обеспечивающие стратегическое позиционирование в научно-исследовательской, образовательной и финансово-хозяйственной деятельности. Перечень базисных компетенций, составляющих предпринимательский потенциал студентов, определяется на основе главных целей высшего образования и находит отражение в государственных стандартах, устанавливающих требования к освоению образовательных программ.

Уникальные ресурсы представляют собой совокупность ресурсов, которые невозможно или слишком дорого копировать конкурентам для получения конкурентного преимущества. Уникальные компетенции – это деятельность и процессы, посредством которых вуз использует ресурсы для получения устойчивого конкурентного преимущества. Способности создавать уникальные компетенции на основе умения менеджмента консолидировать общекорпоративные технологии и производственную квалификацию позволяют формировать конкурентоспособный стратегический потенциал организации в изменяющейся среде¹.

Комплексное применение ресурсного, компетентностного и стратегического подходов позволяет обеспечить субъектно-объектное ви-

¹ Prahalad C. K., Hamel G. Strategic Intent. Harvard Business Review, May/June, 1985. P. 63–76.

дение реальности, которое свойственно вузу как социально-экономической системе. Субъектное начало отражает, кто и как воздействует (компетенции, стратегии), а объектное – на что направлено воздействие и что изменяется (ресурсы)¹. Все рассмотренные подходы предполагают исследование структуры и оценку предпринимательского потенциала вуза в процессе его формирования и развития. В этой связи целесообразно выделение реального, или фактически реализованного, потенциала и возможного, т. е. не актуализированного с точки зрения наличия необходимых для достижения поставленных целей ресурсов и ключевых компетенций (рис. 3). Ключевые компетенции – это знания, умения, навыки, опыт и личностные качества сотрудников и студентов, посредством которых вуз использует ресурсы (в данном случае 7 видов ресурсов) для достижения устойчивого конкурентного преимущества и преодоления ограничений в сфере генерации, трансфера, внедрения в производство знаний отличными от конкурентов методами.



Рис. 3. Структура предпринимательского потенциала вуза

¹ Гребнев Л. Факторы и ресурсы: тождество, различие или противоположность? // Вопр. экономики. 2010. № 7. С. 135–150.

С учетом вышеизложенного под предпринимательским потенциалом вуза следует понимать совокупность его ресурсов, базисных и уникальных компетенций, обеспечивающих возможность создания интеллектуальных продуктов, их инновационный трансфер в образовательную деятельность, внедрение в производство на основе эффективных способов привлечения, комбинации и рационального использования ресурсов с целью обеспечения устойчивой конкурентоспособности на рынках услуг научно-исследовательской деятельности и профессионального образования.

Процесс формирования и развития предпринимательских компетенций и предпринимательского потенциала вуза необходимо рассматривать в контексте проблемы обеспечения его конкурентоспособности. По мнению авторов, конкурентоспособность вуза следует оценивать по двум составляющим: достигнутой эффективности деятельности и стратегическому позиционированию.

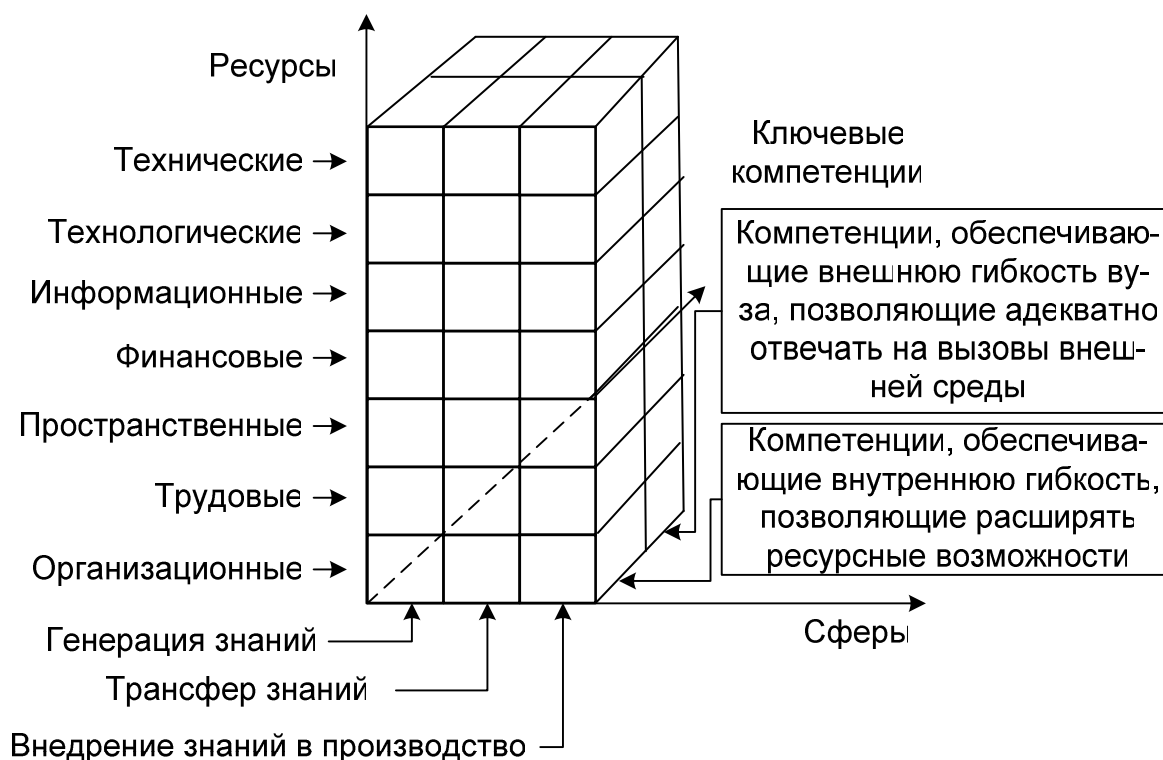
Конкурентоспособность вуза предполагает высокую операционную эффективность, т. е. рациональное использование и комбинацию имеющихся факторов в сфере оказания образовательных услуг, выполнения научно-исследовательских работ, инновационной деятельности его структурных подразделений. В этой связи предпринимательский потенциал вуза следует понимать как его способности по расширению предельных возможностей существующего научно-образовательного потенциала. К числу возможностей повышения операционной эффективности вуза можно отнести способность обеспечения внутренней гибкости за счет адекватного изменения целей кадрового потенциала, технологического переоснащения и информатизации учебно-производственной базы.

Весомым конкурентным преимуществом в этом отношении является внедрение эффективной технологии управления качеством образовательного процесса. При этом необходимо учитывать, что качество профессионального образования представляет собой сложную, многоуровневую, динамическую систему качеств, формируется как интегральная характеристика выпускника, складываясь из единства социально, профессионально и личностно значимых свойств.

Применительно к концепции предпринимательского университета качество должно опережать систему требований, предъявляемых развитием его внешней среды. Качество должно быть эволюционно избыточным, его должно быть больше, чем требуется «здесь и сейчас». Через

темпы развития внутреннего, потенциального качества объекта оно должно опережать форму этого самого развития, в том числе внутренней социальной среды¹. Политика предпринимательского вуза в области качества должна заключаться в выявлении и предвосхищении ожиданий рынка, реализации системы опережающего удовлетворения запросов как внешних потребителей – студентов, организаций-партнеров и общества в целом, так и внутренних – сотрудников университета².

Стратегическое позиционирование вуза обуславливается факторами конкурентной среды и заключается в создании уникальной и выгодной позиции на основе сочетания видов деятельности, отличных от видов деятельности конкурентов. Способность к рыночному позиционированию предполагает наличие предпринимательских компетенций по своевременному обнаружению актуальных потребностей и запросов потенциальных показателей к анализу экономической конъюнктуры рынков образовательных услуг, а также рынков факторов производства.

Предпринимательство, реализующее инновации, предполагает развитие персональных качеств и навыков, знание инструментария проектного управления и бизнес-планирования, что обуславливает необходимость широкого использования в вузах программ по бизнес-образованию, подготовку преподавателей и студентов к предпринимательской деятельности. При этом нельзя ограничиваться только специальным экономическим образованием, необходима диагностика способностей, мотивации, личностных качеств, что требует изучения и применения эффективных методов активизации личностного предпринимательского потенциала сотрудников и студентов вуза в системе бизнес-образования³.

Реализация концепции конкурентоспособного предпринимательского университета требует не только развития новых компетенций в области экономики и управления, но и создания новых организационных форм коммерциализации знаний и инноваций, в том числе стартапов, бизнес-инкубаторов, технопарков, отделов трансферта технологий и др.

Имеющиеся связи с внешним миром приносят в предпринимательский университет проектную ориентацию «внешних игроков», которые решают практические проблемы, актуальные для экономического

¹ Макаров А. Н. Институциональные основы формирования рынка образования // Педагогика. 2007. № 4. С. 9–15.

² Петров А., Сухов С. Стратегическое управление конкурентоспособностью вуза // Высш. образование в России. 2007. № 2. С. 9–15.

³ Глуханюк Н. С., Дьяченко Е. В. Указ. соч.

и социального развития региона¹, поэтому предпринимательский вуз должен находить эффективные пути структурного сопряжения с внешней средой, быть активным субъектом изменения региональной экономики.

Подводя итоги, можно сделать следующие **выводы**:

1. Предпринимательский потенциал вуза – понятие синтезирующего характера, системно отражающее важнейшие черты предпринимательства как многофункциональной социально-экономической категории. Он вбирает в себя черты творческого, инновационного и коммерческого потенциалов, каждый из которых содержит в своей структуре ряд ресурсных потенциалов: кадровый, информационный, финансовый, технологический и др.

2. При анализе структуры и оценке предпринимательского потенциала целесообразно рассматривать его актуализированный и планируемый уровни как в целом по вузу, так и по его структурным подразделениям, а также личностный уровень, используя при этом комплексный подход, базирующийся на исследовании ресурсов, компетенций и целевых параметров.

3. Анализ предпринимательского потенциала вуза предполагает исследование его предпринимательских компетенций, обеспечивающих конкурентоспособность на рынках научно-образовательных услуг и труда за счет повышения внешней гибкости вуза, позволяющей ему адекватно отвечать на вызовы внешней среды, а также на основе внутренней гибкости, расширяющей предельные возможности ресурсов внутренней среды.

2.2. Методика измерения предпринимательского потенциала вуза

Отсутствие специальных исследований по проблеме социально-экономического содержания и структуре предпринимательского потенциала предопределяет слабую разработанность методического инструментария его оценки. Существующие методические подходы к оценке вузовского предпринимательства сводятся в основном к оценке эффективности предпринимательской деятельности вуза либо к оценке эффективности какой-либо значимой сущностной характеристики его содержания. Практически

¹ Филиппов В. М., Агранович Б. Л., Арсеньев Д. Г. Управление в высшей школе: опыт, тенденции, перспективы: аналит. докл. М.: Логос, 2005. С. 78.

нет работ по оценке предпринимательского потенциала, которые бы охватывали всю многоаспектность и многоуровневость предпринимательства вуза. По мнению авторов, оценка предпринимательского потенциала вуза должна строиться на следующих принципах: системности, комплексности, объективности, адаптивности и реализуемости.

Принцип системности предполагает, что вузовское предпринимательство исследуется как целостная совокупность составляющих его элементов и подсистем с учетом целевой ориентации вуза, выявленных свойств, необходимых и существенных связей его внутренней и внешней среды. Системный подход обуславливает также необходимость оценки синергетических свойств предпринимательства, возникающих в результате взаимодействия его ресурсных компонентов и ключевых компетенций. В частности, в соответствии с данным подходом технология оценки предпринимательства должна отражать органическую взаимосвязь научно-исследовательской, образовательной, инновационной и финансово-хозяйственной деятельности вуза, возможности его встраивания как открытой системы в предпринимательские сети более высокого уровня (регионального, национального, мирового).

Принцип комплексности, применяемый при оценке потенциала, означает учет многоаспектности проблемы, необходимость отражения творческого, инновационного и коммерческого аспектов предпринимательства, специфику выполнения им как социальных, так и экономических функций.

Принцип объективности предполагает, что оценка предпринимательского потенциала должна сводить к минимуму элемент субъективизма, строиться на достоверных измеримых показателях.

Принцип адаптивности заключается в том, что система оценки должна иметь возможность внесения определенных изменений, акцентировать внимание на наиболее проблемных зонах в основных видах деятельности вуза в процессе формирования и развития предпринимательского потенциала.

Принцип реализуемости предполагает, что система показателей должна быть формализуема и с ее помощью можно создавать компьютерную базу данных для отражения результатов оценки¹.

¹ Никифоров А. А., Уткин Л. В. Рейтинговая оценка и мониторинг образовательной и научной деятельности вуза // Унив. упр.: практика и анализ. 2010. № 3(67). С. 54–61.

Оценка вузовского предпринимательского потенциала осуществляется в интересах следующих основных субъектов:

- для менеджмента вуза – с целью определения сильных и слабых сторон своей внутренней среды, для оценки вклада его структурных подразделений, ресурсов и видов деятельности (научно-исследовательской, образовательной, инновационной и финансово-хозяйственной) в развитие вуза, угроз и возможностей внешней среды, т. е. для проведения качественного swot-анализа и обоснования приоритетов стратегического развития;

- для органов государственной власти и местного самоуправления – с целью получения достоверной информации о соответствии вуза занимаемому статусу и его конкурентоспособности на местном, региональном, национальном и мировом рынках научно-образовательных услуг, для принятия решения о характере и форме государственной поддержки;

- для домохозяйств – с целью принятия решения о выборе высшего учебного заведения, при этом география домохозяйств все больше выходит за пределы региона, национальной экономики, приобретает межстрановой характер в силу глобализации рынка научно-образовательных услуг, а также усиления тенденции непрерывного образования через всю жизнь;

- для национального и мирового бизнес-сообщества – с целью определения направлений и форм осуществления совместной деятельности и получения синергетического эффекта от партнерства в формируемых предпринимательских сетях.

Многоуровневый и многоаспектный характер предпринимательского потенциала вуза предполагает формирование системы показателей его измерения, отражающих специфику предпринимательской деятельности в сфере генерации знаний, результаты их трансферта в образовательную деятельность и внедрения в производство. Кроме того, при оценке предпринимательского потенциала необходим учет деятельности вуза на «входе» образовательного процесса (профориентационная работа и работа отборочной комиссии) и «выходе» (работа по трудоустройству, профессиональной адаптации выпускников, их последующему привлечению к творческому сотрудничеству и спонсорской деятельности с alma-mater). Помимо результатов инновационного предпринимательства в сфере научно-образовательной деятельности система показателей должна отражать результаты финан-

сово-хозяйственной деятельности вуза, а также результаты предпринимательской деятельности малых инновационных предприятий и других создаваемых на базе вуза предпринимательских структур.

С учетом изложенных ранее важнейших характеристик предпринимательского потенциала авторы выделяют три группы показателей, характеризующих активность, эффективность и результативность развития предпринимательства в вузе (табл. 3). Указанные показатели целесообразно рассчитывать по основным видам деятельности вуза и реализующим его миссию научно-образовательным подразделениям.

Таблица 3

Матрица показателей предпринимательского потенциала вуза

Виды деятельности вуза	Показатели и характеризующие ими составляющие предпринимательства		
	Активность	Эффективность	Результативность
Научно-исследовательская деятельность (генерация знаний)	Активность предпринимательства в научной деятельности вуза	Финансовый результат от научно-исследовательской деятельности	Степень достижения стратегических целей на рынке услуг научно-исследовательской деятельности
Образовательная деятельность (трансфер знаний)	Активность предпринимательства в образовательной деятельности вуза	Финансовый результат от образовательной деятельности	Степень достижения стратегических целей на рынке услуг профессионального образования и рынке труда
Инновационная деятельность (внедрение знаний в производство)	Активность коммерциализации знаний	Финансовый результат от внедрения знаний в производство	Степень достижения стратегических целей на рынке инноваций
Предпринимательская деятельность	Активность предпринимательских структур вуза	Финансовый результат от деятельности предпринимательских структур вуза	Степень достижения стратегических целей на отраслевых товарных рынках и рынках финансовых инструментов

Показатели активности характеризуют в большей степени творческую составляющую предпринимательского потенциала вуза, его структурных подразделений и учрежденных им предпринимательских структур. Данные показатели отражают созидательную активность в сфере научно-исследовательской, образовательной и инновационной деятельности вуза, а также в сфере предпринимательской деятельности малых инновационных предприятий¹.

Учитывая значительное многообразие мероприятий, отражающих инновационную активность, иницируемых в процессе новаторской деятельности, а также сложность или невозможность для ряда из них стоимостного или прямого физического измерения, их оценка чаще всего базируется на применении экспертных оценок. Применение экспертного метода, в соответствии с которым группа экспертов дает заключение о характере распределения оцениваемой величины по некоторой шкале числовых значений, позволяет определить рейтинги творческой активности как вуза в целом, так и его структурных подразделений². Рейтингование дает возможность определения места (ранга) вуза по итоговому интегральному значению показателя, комплексно характеризующего результат развития вузовского предпринимательства.

Определение рейтинга возможно на основе балльного метода, предполагающего присвоение балльных оценок исходным показателям. Перевод показателя в баллы осуществляется по формуле (1):

$$N = \Pi_{\text{ок}} \cdot k, \quad (1)$$

где N – значение показателя, выраженное в баллах;

$\Pi_{\text{ок}}$ – натуральное значение показателя;

k – эмпирический коэффициент пересчета значения натурального показателя в баллы.

Расчет рейтингов может базироваться не на балльной оценке, а на нормализации исходных данных. Несопоставимые числовые показатели по данной методике нормализуют путем деления каждого показателя отдельного вуза на максимальное значение этого показателя

¹ Донецкая С. С., Загоруйко Н. Г., Рыскулов С. Н. Методика отбора показателей для рейтинговой оценки деятельности кафедр университета // Унив. упр. 2006. № 6 (46). С. 25–31.

² Никифоров А. А., Уткин Л. В. Указ. соч. С. 54–61.

теля по всем сравниваемым вузам. Все нормализованные показатели принимают значение от 0 до 1, что позволяет сопоставлять их значения. В системах с нормализацией исходных данных максимальный вклад одного показателя в общий рейтинг не может превысить величину весового коэффициента соответствующего интегрального показателя. В этом состоит преимущество данного метода по сравнению с балльным методом расчета, использующим линейный, а не иерархический принцип определения¹.

Рейтинговые оценки создают предпосылки расширения технологии «управления по результатам», организации стимулирования предпринимательства на всех фазах жизненного цикла знаний: генерации, трансфера в образовательную деятельность и внедрения в производство.

Расчет рейтинговых показателей может быть положен в основу механизма стимулирования предпринимательской активности профессорско-преподавательского состава, а также менеджмента вузов (ректорат, директора институтов, деканы, заведующие кафедрами).

Рейтингование вузов, безусловно, расширяет возможности комплексной оценки предпринимательства, обусловленной многоаспектностью его проявлений. Вместе с тем экспертные оценки могут привести к существенным искажениям в измерении показателей, что связано с субъективным выбором критериев оценки, а также с вероятностью использования взаимозависимых характеристик.

Показатели эффективности отражают величину предпринимательского дохода, полученного от основных видов деятельности вуза, осуществляемых в сфере генерации, трансфера знаний и их внедрения в производство. Эти показатели позволяют определить экономический эффект на основе сопоставления притоков и оттоков финансовых средств, а также экономическую эффективность, отражающую соотношение результатов и затрат, в том числе показатели рентабельности по отдельным направлениям работы вуза.

Значимость показателей эффективности существенно возрастает в связи с изменением механизма налогообложения деятельности образовательных учреждений. С 2002 г. в связи с введением главы 25 НК РФ «Налог на прибыль организаций» бюджетные образовательные учреж-

¹ Степанов Ю. С., Рабинович М. И. О проблемах получения рейтинговых оценок деятельности преподавателей, кафедр и факультетов во внутривузовской системе управления качеством // Унив. упр.: теория и практика. 2006. № 6 (46). С. 53–57.

дения стали налогоплательщиками налога на прибыль. Вполне естественно, что менеджмент вузов не был заинтересован в увеличении финансового результата и в целях минимизации налоговых отчислений стремился уравнивать доходы и расходы¹. На основании ст. 284.1 НК РФ «Особенности применения налоговой ставки 0 % организациями, осуществляющими образовательную и (или) медицинскую деятельность» с 01.01.2011 г. образовательным учреждениям разрешено применять налоговую ставку 0 % в рамках осуществления образовательной деятельности, установленной правительством РФ². Изменение налогообложения повысило заинтересованность менеджмента вузов в увеличении прибыли и обусловило целесообразность применения показателя «рентабельность» при оценке эффективности их деятельности.

Сочетание показателей активности и эффективности снижает угрозу субъективного подхода к оценке предпринимательского потенциала и возможных манипуляций при использовании балльной системы рейтингования, так как учитывает общественное признание результатов научно-образовательной деятельности вуза на основе организации мониторинга механизма многоканального финансирования вуза. Показатели эффективности являются важной предпосылкой выработки и реализации стратегии вуза, так как позволяют найти количественное выражение взаимосвязей между финансовыми показателями и определяющими их факторами. Стоимостная оценка результатов предпринимательской деятельности расширяет возможности превращения вузов и их научно-образовательных структурных подразделений в различные центры ответственности.

В новой нормативно-правовой и институциональной среде получают распространение модели движения денежных средств, позволяющие определить величину и динамику чистого потока (Cash flow) от различных видов деятельности. Это создает предпосылки организации в структуре вуза не только центров нормативных и управленческих затрат, но и центров доходов, прибыли и инвестиций. Модель денежных потоков является базой для оценки способности вуза к при-

¹ Свиридова Н. В., Сазонова И. В. Сравнительный анализ эффективности и результативности деятельности вузов // Унив. упр.: теория и практика. 2011. № 4 (74). С. 83–86.

² Налоговый кодекс Российской Федерации: ч. 2, от 05.08.2000 г. № 117-ФЗ (ред. 21.04.2011) [Электронный ресурс] // Консультант Плюс: справ.-правовая система. URL: <http://www.consultant.ru>.

влечению и использованию финансовых средств, их достаточности для ведения научно-образовательной деятельности и принятия решений о формировании структуры распределения денежных средств между структурными подразделениями. При этом чистый денежный поток целесообразно определять по следующим видам деятельности вуза: научно-исследовательская, образовательная, инновационная, финансовая, прочая приносящая доход, инвестиционная¹.

Показатели результативности в экономической литературе трактуются двояко: во-первых, как степень удовлетворения запросов основных потребителей товаров и услуг (внешняя цель организации), во-вторых, как соотношение достигнутых результатов и используемых ресурсов, обеспечивающее оптимизацию потоков финансовых средств (внутренняя цель организации). В последнем случае показатели результативности становятся аналогами показателей эффективности.

В процессе смещения акцентов вузовского менеджмента с управления ресурсами на управление результатами, происходящего в рамках вышерассмотренных вызовов внешней среды, возникает необходимость в уточнении понятия «результат деятельности вуза». Сложность трактовки результата применительно к предпринимательству вуза обусловлена его двойственной природой: с одной стороны, как субъекта сектора государственного управления, федерального бюджетного планирования и учета, с другой – как субъекта рыночных отношений.

С точки зрения вуза как субъекта государственного предпринимательства результативность его деятельности – это ожидаемый конечный общественно значимый результат, получаемый с использованием определенного бюджета объема средств. С позиций вуза как участника рынка научно-образовательных услуг результатом его деятельности являются показатели, обеспечивающие устойчивую конкурентоспособность в рамках определенной стратегии развития.

Использование показателей результативности позволяет сравнить актуализированный предпринимательский потенциал с его необходимыми нормативными значениями, задаваемыми соответствующими государственными стандартами и аккредитационными показателями. Показатели результативности вузовского предпринимательства,

¹ Кузубов С. А., Ивлев А. В. Стимулирование инновационной и коммерческой деятельности работников вуза как составной элемент бюджетирования по центрам ответственности // Экон. анализ. 2010. № 39. С. 52–61.

толкуемые как степень достижения нормативных (целевых) результатов, возможно рассчитать с использованием следующей формулы:

$$P_i = \frac{P_n}{P_\phi}, \quad (2)$$

где i – вид деятельности вуза;

P_n – нормативное значение показателя результативности, определяемое соответствующим аккредитационным показателем;

P_ϕ – фактическое значение показателя.

Авторы полагают, что наряду с аккредитационными в качестве показателей результативности вузовского предпринимательства возможно использовать соотношения целевых параметров разработанной и утвержденной стратегии развития вуза к фактическим их значениям по основным направлениям деятельности: научно-исследовательской, образовательной, финансово-хозяйственной, а также предпринимательской деятельности учрежденных вузом малых инновационных предприятий:

$$P_i = \frac{P_\psi}{P_\phi}, \quad (3)$$

где P_ψ – целевое значение показателя, определяемое принятой стратегией развития вуза.

Ориентация на целевые стратегические показатели имеет особое значение для оценки результативности коммерческого аспекта вузовского предпринимательства. Это обусловлено тем, что существующая в настоящее время система аккредитационных показателей, ориентированная главным образом на научно-исследовательскую и образовательную деятельность вузов, не может выступать в качестве полноценных ориентиров развития их финансово-хозяйственной деятельности. Безусловно, такие показатели, как среднегодовой объем финансирования научных исследований, среднегодовой объем научных исследований на единицу научно-преподавательского персонала, а также величина субсидии, выделяемой на приведенный контингент обучающихся, являются важными государственными критериями оценки предпринимательского вектора развития вузов. Однако их фрагментарный характер не позволяет провести глубокий анализ финансового обеспечения стратегических направлений развития деятельности вузов.

Вышеизложенная система показателей измерения предпринимательского потенциала вуза и его структурных подразделений может

быть положена в основу механизма стимулирования персонала и определения лучшего научно-образовательного подразделения (института, факультета, кафедры). Данный алгоритм, по мнению авторов, должен включать следующие этапы:

- сбор данных по каждому подразделению на основе индивидуальных планов преподавателей;
- анализ данных и заполнение рейтинг-листа по показателям активности, эффективности и результативности;
- передача данных конкурсной комиссии для систематизации и ранжирования сведений о каждом подразделении с использованием следующей формулы:

$$P = \frac{\mathcal{E}_Г + P_Г}{A_Г} \cdot n_Г + \frac{\mathcal{E}_Т + P_Т}{A_Т} \cdot n_Т + \frac{\mathcal{E}_В + P_В}{A_В} \cdot n_В, \quad (4)$$

где P – значение рейтинга учебного подразделения;

$\mathcal{E}_Г, \mathcal{E}_Т, \mathcal{E}_В$ – показатели эффективности в сферах генерации, трансфера и внедрения знаний в производство соответственно, выраженные в баллах;

$P_Г, P_Т, P_В$ – показатели результативности в сферах генерации, трансфера и внедрения знаний в производство соответственно, выраженные в баллах;

$A_Г, A_Т, A_В$ – показатели активности в сферах генерации, трансфера и внедрения знаний в производство соответственно, выраженные в баллах;

$n_Г, n_Т, n_В$ – удельный вес показателей генерации, трансфера и внедрения знаний в производство в общей структуре баллов по университету;

- принятие решения о присвоении звания «Лучшее учебное подразделение».

На основании вышеизложенного возможно сделать следующие

ВЫВОДЫ:

1. С учетом многоуровневого и многоаспектного характера предпринимательского потенциала его оценка должна осуществляться на основе системы показателей: активности – отражающих предпринимательскую активность, творческий, созидательный аспекты деятельности; эффективности – отражающих характер общественного признания вузовского новаторства и инициативы; результативности – позво-

ляющих связать воедино стратегические аспекты управления с текущей деятельностью вуза и его структурных подразделений.

2. Оценку активности, эффективности и результативности вузовского предпринимательства целесообразно проводить в разрезе основных видов деятельности: научно-исследовательской, образовательной, инновационной, а также иной приносящей доход деятельности, что позволяет исследовать предпринимательство вуза в соответствии с фазами жизненного цикла знания (генерация, трансферт в образование, внедрение в производство) с учетом различных видов эффектов его проявления (экономический, социальный, экологический, информационный).

3. Систему показателей предпринимательского потенциала целесообразно использовать в системе стимулирования персонала вуза на основе определения рейтинга предпринимательского потенциала его структурных подразделений, в том числе учрежденных вузом инновационных предприятий и организаций, что дает возможность организовать систематический комплексный мониторинг развития предпринимательства, более полно учитывать вклад каждого структурного подразделения в обеспечение устойчивой конкурентоспособности вуза.

2.3. Формирование и реализация предпринимательской стратегии вуза

Необходимым условием предпринимательской трансформации вуза является его способность разрабатывать и реализовывать конкурентную стратегию своего развития. Под понятием «стратегия организации» чаще всего подразумевается определение основных ее долгосрочных целей и задач, утверждение курса действий, необходимых для их достижения¹. В частности, И. Ансофф рассматривает процесс формирования стратегических целей как ключ к успешному воплощению стратегии организации в жизнь². Р. Каплан, Д. Нортон выделяют в качестве эталонных следующие этапы разработки стратегии организации³:

- четкая формулировка стратегии и перевод ее в плоскость конкретных стратегических задач;

¹ Chandler A. D. *Strategy and Structure/ Chapters in the History of Industrial Enterprise*. Cambridge, 1965.

² Ансофф И. *Стратегическое управление*. М.: Экономика, 1989. 519 с.

³ Каплан Р. С., Нортон Д. П. *Сбалансированная система показателей. От стратегии к действию: пер. с англ.* М.: Олимп-Бизнес, 2004. 304 с.

- установление соответствия между стратегическими целями и показателями их достижения, информирование об этом всех подразделений организации;
- планирование, определение целей и стратегических инициатив;
- расширение стратегической обратной связи и информированности.

Представляется, что подобная трактовка стратегии, в значительной мере отождествляющая ее с долгосрочными, не подлежащими пересмотру планами организации, не отражает динамизм и неопределенность внешней среды, что снижает эффективность формального стратегического планирования. В существующих альтернативных трактовках стратегия интерпретируется как совокупность имплицитных (неполных) контрактов, как последовательность решений, являющихся реакцией на изменения, возникающие во внешней среде¹. В данном контексте стратегический план и стратегические намерения выступают лишь ориентиром, своеобразным стратегическим видением для выработки имплицитных контрактов и не требуют обязательной разработки детализированного плана по достижению стратегических целей. Будущее неопределенно в принципе, но в этой неопределенности и находится источник развития и стратегического успеха, заключаются важнейшие стратегические возможности². Конкурентная стратегия организации позволяет превратить обусловленную изменениями внешней среды будущую неопределенность в стратегические конкурентные преимущества.

Для решения вышеуказанного противоречия требуется нахождение компромисса между стремлением к повышению уровня управляемости организации на основе централизации и формализации стратегических целей и динамизмом изменений внешней среды, требующей постоянных корректировок развития и децентрализации управления. Технология нахождения подобного компромисса возможна на основе сочетания принципов стратегического и ситуационного управления, рассмотрения организации как «открытой» системы, успешная деятельность которой зависит не только от эффективности существующего потенциала, но и от ее гибкости и адаптивности, способности приспособления к новым проблемам, связанным с развитием будущего потенциала.

¹ Минцберг Г., Альстрэнд Б., Лэмпел Дж. Школы стратегий. Стратегическое сафари: экскурсия по дебрям стратегий менеджмента. СПб.: Питер, 2002. 330 с.

² Lazzari V. The value of corporate strategy [Электронный ресурс]. URL: <http://www.ebfonline.com>.

При обосновании целей, приоритетов и механизмов реализации стратегии развития вуза целесообразно учитывать современные трактовки экономического содержания самого понятия «конкуренция» (табл. 4).

Таблица 4

Использование основных положений теории конкуренции в технологии формирования и реализации предпринимательской стратегии вуза¹

Наименование подхода	Особенности в трактовке конкуренции	Специфика в отражении предпринимательской стратегии вуза	
		в целеполагании	в механизмах формирования и реализации
1	2	3	4
Поведенческий	Состязательность за редкие экономические блага	Конкурентные преимущества оказываемых научно-образовательных услуг	Формирование управленческого ядра, системы управления качеством, диверсификация финансирования, формирование предпринимательской инфраструктуры и культуры вуза
Структурный	Конкуренция за увеличение рыночной доли	Достижение доминирующего положения на рынке научно-образовательных услуг и рынке труда	Развитие маркетинга, расширение служащей развитию вуза периферии (профорientационная деятельность, работа с выпускниками, работодателями, органами государственной власти и местного самоуправления)
Функциональный	Конкуренция на основе инноваций, инвестиций в человеческий потенциал	Усиление инновационного характера развития, формирование предпринимательской компетентности сотрудников и студентов	Участие в формировании новых технологических платформ, моделей трансферта технологий, создании высокопроизводительных рабочих мест

¹ Мокронос А. Г. Конкурентоспособность предприятия: учеб. пособие. Екатеринбург: Изд-во Рос. гос. проф.-пед. ун-та, 2011. 198 с.

1	2	3	4
Сетевой	Конкуренция за вхождение в сетевые структуры, близость к потребителю	Повышение роли вуза как субъекта социально-экономического развития региона	Формирование и развитие научно-учебно-производственных кластеров, интеграционных связей на основе принципов частно-государственного партнерства, программно-целевых, проектных методов

В частности, проектирование стратегического развития вуза целесообразно осуществлять с применением функционального подхода к пониманию роли конкуренции как катализатора его предпринимательской деятельности, направленной на поиск и реализацию новых альтернативных способов обеспечения рыночной потребности в образовательных услугах¹.

Представляется весьма перспективным также использование в методологии организации стратегического управления вузом сетевого подхода. В основе данного подхода лежит логистическая концепция конкуренции, ориентирующая на органичное сочетание конкурентных отношений по вхождению вузов в сети создания научно-образовательных услуг как конечных отраслевых продуктов с кооперационными отношениями включенных в цепь участников создания конечной потребительной стоимости (ценности)².

Сетевой подход, базирующийся на конкуренции «цепей» и конкуренции внутри самих сетевых производственных систем, предполагает реализацию проектного управления вузом, основывается на формировании и развитии партнерских цепочек между структурными подразделениями самого вуза, а также учреждениями образования и науки, бизнес-сообществом, институтами гражданского общества, органами власти и местного самоуправления, домохозяйствами.

¹ Портер М. Конкурентная стратегия: методика анализа отраслей и конкурентов: пер. с англ. М.: Альпина Бизнес Букс, 2005. 454 с.

² Клейнер Г. Микроэкономика знаний и мифы современной теории // Высш. образование в России. 2006. № 9. С. 32–37.

Комплексное использование вышеуказанных подходов дает возможность при формировании и реализации предпринимательской стратегии вуза максимально отразить динамический характер конкуренции, обусловленный процессом развития рынка услуг профессионального образования и взаимосвязанного с ним рынка труда, в котором «во всей системе цен силы конкуренции и монополии неразрывно сплетаются в единую ткань, отличаясь в ней лишь своими особыми узорами»¹.

В настоящее время существует большое разнообразие экономических школ, исследующих проблему формирования и реализации стратегии организации, в рамках которых рассматриваются различные типы стратегий (табл. 5).

Таблица 5

Конкурентные стратегии

Авторы	Стратегии			
	Виолентная «силовая»	Пациентная «нишевая»	Коммутантная «приспособительная»	Эксплерентная «пионерная»
1	2	3	4	5
М. И. Кныш ²	Стремление организаций доминировать на рынке за счет высокой внутренней производительности труда и низких издержек	Направлена на снижение ассортимента и объема продукции при усилении внимания к качеству (формирование на рынке сегментов со специфическими потребностями)	Нацеливает на максимально быстрое удовлетворение небольших по объему кратковременных и часто меняющихся потребностей	Ориентирует организацию на радикальные нововведения и развитие на рынке спроса на принципиально новые товары и услуги
М. Портер ³	Стратегия лидерства по издержкам	Стратегия фокуса на сегменте рынка	Стратегия дифференциации	Стратегия фокуса на новых товарах

¹ Чемберлин Э. Теория монополистической конкуренции. М.: Экономика, 1996. С. 29.

² Кныш М. И., Пучков В. В., Тютиков Ю. П. Стратегическое управление корпорациями, 2-е изд., перераб. и доп. СПб.: Культ-информ-пресс, 2002. 239 с.

³ Портер М. Указ. соч.

Окончание табл. 5

1	2	3	4	5
И. Ансофф ¹	Стратегия максимизации доли рынка	Стратегия развития рынка	Стратегия развития товара	Стратегия диверсификации
Г. Л. Азоев ²	Стратегия снижения себестоимости	Стратегия сегментирования рынка	Стратегия немедленного реагирования на потребности рынка, стратегия дифференциации продукта	Стратегия внедрения новшеств
А. А. Томпсон, А. Дж. Стрикленд ³	Стратегия лидерства по издержкам	Стратегия концентрации на узком сегменте рынка на основе более низких издержек	Стратегия концентрации на более узком сегменте рынка на основе дифференциации, стратегия дифференциации	Стратегия наилучшей стоимости
Г. Хамел, К. Прахалад ⁴	Стратегия конкурентного позиционирования	Стратегия корневых компетенций по продуктам	Стратегия уникальных корневых компетенций по оптимизации структуры	Стратегия корневых компетенций по оптимизации объема

По мнению авторов, применительно к исследованию проблемы стратегического управления вузом большое значение имеет концепция стратегии корневых компетенций. Согласно данной концепции корневые компетенции организации – это ее индивидуальный источник разработки будущих конкурентоспособных продуктов, т. е. своеобразные корни конкурентоспособности, а конкретные продукты и услуги – плоды конкурентоспособности. Трудновоспроизводимые для кон-

¹ Ансофф И. Указ. соч.

² Азоев Г. Л., Челенков А. П. Конкурентные преимущества фирмы: учеб. пособие. М.: Новости, 2000. 255 с.

³ Томпсон А. А., Стрикленд А. Дж. Стратегический менеджмент. Искусство разработки и реализации стратегии. М.: ЮНИТИ-Дана, 1998. 577 с.

⁴ Хамел Г., Прахалад К. Конкурируя за будущее. Создание рынков завтрашнего дня. М.: Олимп-Бизнес, 2014. 288 с.

курентов уникальные корневые компетенции являются важнейшей предпосылкой обеспечения устойчивой конкурентоспособности организации. Корневые компетенции как совокупность уникальных знаний, умений и навыков должны отвечать следующим критериям: вносить наибольший вклад в воспринимаемую потребителем ценность товара или услуги; представлять трудность для воспроизводства конкурентами; иметь возможность расширенного производства и реализации максимальной линейки продукта или услуги, в основе которой лежит корневая компетенция. Формирование и реализация стратегии заключаются в выявлении, усилении и развитии в первую очередь уникальных корневых компетенций¹.

Следует также отметить, что в качестве ключевых конкурентных преимуществ вуза все чаще выступают его нематериальные активы, в том числе его имидж и репутация, формируемые в результате целенаправленных усилий менеджмента образовательных учреждений, общественной активности его преподавателей и выпускников. При этом имиджевые параметры основываются не столько на рекламных компаниях, сколько на результатах независимых рейтинговых оценок научно-исследовательского, образовательного и инновационного потенциалов. Поэтому мероприятия по повышению рейтинга вуза становятся важнейшим стратегическим приоритетом на его предпринимательском векторе развития.

Обобщая основные положения вышеуказанных экономических школ, можно сделать вывод, что эффективная предпринимательская стратегия вуза должна отвечать следующим требованиям:

- представлять органичный синтез науки, искусства и положительного опыта;
- быть ситуационной, т. е. максимально превращать особенности конкретной ситуации в ключевые факторы будущего успеха;
- обладать уникальностью, содержать значимые, отличные от конкурентов элементы;
- иметь «гибкую адекватность», позволяющую превращать изменения внешней среды в уникальные корневые преимущества.

Как субъекты стратегического управления вузы характеризуются следующими особенностями:

- представляют собой яркий пример иерархических организаций, состоящих из большого числа относительно автономных структурных

¹ *Хамел Г., Прахалад К. Указ. соч.*

подразделений, обладающих неравными возможностями с точки зрения их ресурсных и компетентностных потенциалов. Например, конкурентные преимущества структурных подразделений вуза могут быть обусловлены различными компетенциями, сформированными на стадиях генерации, трансфера или внедрения знаний, что обуславливает существенные различия в приоритетах их стратегического видения;

- структурные подразделения вузов находятся на различных по своим структурным и конъюнктурным характеристикам сегментах рынка образовательных услуг и рынка труда, что обуславливает расхождение их интересов, осложняет формирование стратегии вуза как единого целого и предопределяет значимость проблемы декомпозиции стратегических целей;

- конкурентное преимущество вузов существенно зависит от соотношения финансовых потоков, генерируемых различными категориями заинтересованных групп (стейкхолдеров). В качестве стейкхолдеров могут выступать органы государственной власти, местного самоуправления или институты гражданского общества (торгово-промышленные палаты, отраслевые ассоциации, союзы и др.) В первую очередь это относится к формированию такой важной пропорции, как бюджетное и внебюджетное финансирование¹;

- структурные подразделения вуза могут находиться на различных стадиях своего жизненного цикла (роста, зрелости, старения), определяющих их стратегические цели и возможности их реализации.

Формирование и реализация единой стратегии вуза может обусловить возникновение следующих проблем: недостаточную эффективность программных мер из-за их несоответствия конкретным условиям деятельности вуза; низкую приверженность персонала вуза его стратегии, приводящую к имитации ее реализации; излишнюю конкуренцию за ресурсное обеспечение подразделений, вынужденно копирующих взаимное развитие.

В этой связи разработка предпринимательской стратегии позволяет сформировать не только цели-задания структурным подразделениям вуза, но и цели-ориентации, основанные на учете и согласовании интересов различных групп: государства (собственника), менеджмента (владельца управленческих ресурсов), профессорско-препода-

¹ Рябов В. Ф., Пузанков Д. В., Мамонтов А. Н. Базисные и индикативные показатели реализации стратегических приоритетов развития университета // Унив. упр.: теория и практика. 2002. № 4. С. 51–60.

вательского состава (владельца когнитивных ресурсов), а также стейкхолдеров – экономических партнеров (владельцев ресурсов влияния). Для этого стратегия должна органично встраивать стратегическое целеполагание в технологию управления вузом и ориентировать на сохранение его организационной целостности. С точки зрения источника инициатив и характера источников информации существуют два подхода к формированию стратегии: «сверху вниз», т. е. по инициативе руководства (создаваемые), и «снизу вверх», благодаря активности нижних уровней управления (эмпирические)¹.

Авторы разделяют точку зрения на то, что процесс разработки стратегии должен идти не только «сверху вниз», но и «снизу вверх». Стратегия развития вуза представляет собой, во-первых, важный инструмент коммуникации, поскольку ее положения служат средством доведения до персонала университета идентичности целей и ситуации в конкурентной среде; во-вторых, она является действенным средством обеспечения координации деятельности по дальнейшей разработке программ развития структурных подразделений университета, а также его инновационных предпринимательских проектов на основе организации форума для обмена мнениями и достижения согласия в видении будущего и стратегических намерений. Задача стратегического управления состоит в устранении разнородных целей, их соединении в некоторые противоречивые единства².

Авторы считают возможным предложить следующую модель формирования и реализации предпринимательской стратегии вуза, обеспечивающую его конкурентоспособность (рис. 4).

Основными этапами формирования и реализации предпринимательской модели развития вуза являются:

- оценка сильных и слабых сторон внутренней среды, угроз и возможностей внешней среды;
- определение видения (образ вуза в будущем) и миссии вуза, принципов ее реализации;
- стратегическое целеполагание;
- анализ стратегических альтернатив и выбор стратегии;
- разработка системы программных мероприятий;
- организация мониторинга реализации стратегии.

¹ *Титова Н. Л.* Стратегии иерархических организаций (на примере университетов) // Унив. упр.: практика и анализ. 2011. № 5. С. 24–30.

² *Пригожин А. И.* Методы развития организаций. М.: МЦФЭР, 2003. 864 с.

Наиболее распространенным методом анализа внешней и внутренней среды вуза является SWOT-анализ, основанный на структурировании знаний о текущих ситуациях и тенденциях, оценке факторов конкурентного окружения (SWOT – это аббревиатура английских слов: *strengths* (сильные стороны), *weaknesses* (слабые стороны), *opportunities* (возможности), *threats* (угрозы)). Построение SWOT-модели позволяет перевести известные, но разрозненные представления о внешней и внутренней среде в логически согласованную схему возможностей, угроз внешней среды, сил и слабостей внутренней среды вуза.



Рис. 4. Модель формирования и реализации предпринимательской стратегии вуза

Оценка внешней и внутренней среды вуза является основой для обоснования стратегического видения университета и формулировки его миссии. Результаты SWOT-анализа дают также возможность систематизировать информацию о процессах и тенденциях макро- и микроокружения, изменении внутренних процессов вуза. SWOT-анализ

позволяет определить парную комбинацию внутренних и внешних обстоятельств и сформировать основу возможных четырех видов предпринимательских стратегий вуза:

- WT (слабости – угрозы, «mini – mini») – минимизировать слабости предпринимательского потенциала и угрозы его снижения;
- WO (слабости – возможности, «mini – maxi») – минимизировать слабости предпринимательского потенциала и повысить возможности его роста;
- ST (силы – угрозы, «maxi – mini») – максимально увеличить сильные стороны предпринимательского потенциала и минимизировать угрозы его снижения;
- SO (силы – возможности, «maxi – maxi») – одновременно максимизировать сильные стороны и возможности роста предпринимательского потенциала.

Для повышения обоснованности результатов SWOT-анализа целесообразно при его проведении учитывать результаты самооценки деятельности вуза, а также маркетинга основных видов его деятельности.

Формирование предпринимательской стратегии вуза обуславливает необходимость проведения углубленного анализа его конкурентной среды на рынках научно-исследовательских услуг, услуг профессионального образования, предпринимательской деятельности, рынке капитала и рынке труда. Представляется, что данную задачу целесообразно решать с применением адаптированной к специфике сферы высшего профессионального образования модели «пяти сил» конкуренции, предложенной М. Портером¹ (рис. 5).

Важнейшим компонентом вузовской стратегии является видение (предназначение) вуза, отражающее взгляды его менеджмента, высшего руководства на то, какое положение в регионе, стране, мировом образовательном пространстве должен занять вуз в долгосрочной перспективе, в каком направлении он должен развиваться, какими станут в будущем используемые образовательные технологии, услуги, основные потребители и заинтересованные лица².

Необходимым этапом разработки предпринимательской стратегии вуза является формулировка его миссии – емкого изложения предназна-

¹ Портер М. Указ. соч.

² Бадаева Е. А. Университетское планирование в рамках процессного подхода [Электронный ресурс]. URL: <http://www.monographies.ru/en/book/view?id=169>.

чения вуза, определяющего в общем смысл его существования и сферу деятельности. Для вуза, как и для любой организации, назначение миссии многофункционально. Во-первых, она выполняет важную роль коммуникационной функции как во внешней, так и во внутренней среде. Миссия вуза для внешних объектов (государство, бизнес-сообщества, образовательные и научные организации, домохозяйства) – это совокупность представлений о его основополагающих ценностях, целях и пространстве, для внутренних – представление об общих целях, идентификации с ними вузовского сообщества. Во-вторых, миссия является основой для определения ценности организации вуза как целостной саморазвивающейся системы, предпосылкой выработки непротиворечивых целей и стратегии. Формулировка снижает неопределенность представлений о вузе у государства, бизнес-сообщества, домохозяйств и других заинтересованных лиц. Возможности миссии заключаются не только в ее формулировке, но и в постоянном процессе ее осмысления менеджментом и вузовским сообществом, в ее идентификации и признании заинтересованными сторонами.



Рис. 5. Оценка интенсивности конкурентной среды вуза

Для вузов формулировка миссии сопряжена с рядом специфических сложностей, обусловленных процессами адаптации к современ-

ным социально-экономическим и политическим изменениям. Государственное видение назначения вуза может существенно отличаться от общественного видения. Это обусловлено большой государственной зависимостью вузов, вытекающей из характера выполнения государственного заказа и государственного образовательного стандарта. Однако «пренебрежение» миссией государственного вуза может привести к не востребованности его на рынке научно-образовательных услуг и неспособности стратегического развития. Вместе с тем неверно сформулированная миссия также приводит к провалу ожиданий стратегических достижений.

На формулировку миссии значительное влияние оказывает историческое прошлое, в котором вузы создавались как элементы единой системы высшего профессионального образования. Значительное совпадение исторически сложившейся структуризации вузов, их функциональная идентичность, особенности коллегиального управления также затрудняют поиск индивидуального образа вуза, его собственной ниши на рынках научно-образовательных услуг и труда¹.

Однако, несмотря на вышеуказанные сложности, следует отметить возрастание значимости миссии вуза при формировании и формализации его статуса, определении уникальности его конкурентной позиции, идентификации его будущего на рынках научно-образовательных услуг, труда и капитала.

Разработку стратегических целей и приоритетов вуза целесообразно осуществлять с учетом результатов анализа величины и особенностей структуры его предпринимательского потенциала. Стратегия развития предпринимательского потенциала должна базироваться на комплексной оценке ресурсов, компетенций и целевых параметров. Это предполагает проведение целеполагания в разрезе основных видов его деятельности (научно-исследовательской, образовательной, инновационной), отражающих последовательные стадии формирования знания, в основных направлениях развития вузовского предпринимательства (предпринимательские компетенции административно-управленческого персонала, профессорско-преподавательского состава, обучающихся), а также в разрезе оценки активности, эффективности

¹ Акинфиева Н. В. Формирование миссии в российских вузах: возможности, ограничения, проблемы [Электронный ресурс]. URL: http://www.sgu.ru/sites/default/files/textdocsfiles/2013/07/15/akinfieva_2.pdf.

и результативности предпринимательских изменений. Кроме того, система целей предпринимательской стратегии должна учитывать интересы не только коллектива вуза, но и других основных участников его предпринимательского развития: государства, бизнес-сообществ, домохозяйств, научных и образовательных учреждений.

В зарубежной практике управления широкое распространение получила концепция SMART, определяющая основные подходы к сущности целей, которые выражены в общих требованиях к ним¹. В соответствии с данной концепцией цели должны быть предельно конкретны, измеримы, достижимы (с точки зрения внешних факторов и внутренних ресурсов), релевантны (должны соотноситься с другими, более общими целями, а также стратегическими целями и работать для их достижения) и ограничены по времени.

Механизм реализации предпринимательской стратегии предполагает организацию постоянного мониторинга основных видов деятельности, программ развития структурных подразделений, рассматриваемых как бизнес-процессы. Мониторинг осуществляется на основе анализа достигнутых показателей, в том числе показателей эффективности использования всех видов ресурсов. Особое значение в мониторинге приобретает контроль экономической устойчивости вуза, понимаемой как достаточность сбалансированных в каждый момент времени финансовых, кадровых, материально-технических, информационных, инновационных ресурсов для достижения поставленных стратегических задач².

Результаты мониторинга позволяют контролировать обеспеченность основных видов деятельности квалифицированными кадрами, способными генерировать намеченный объем и качество научно-образовательных услуг, достаточность объемов капитальных вложений и оборотных активов, способность вуза расширять финансовые потоки соразмерно с объемами научно-исследовательской, образовательной и инновационной деятельности вуза. В качестве одного из эффективных инструментов мониторинга возможно использовать самооценку вузовской деятельности, проводимую в ходе реализации системы управления качеством образования.

¹ Контроллинг в бизнесе: методологические и практические основы построения контроллинга в организации / А. М. Карминский [и др.]. М.: Финансы и статистика, 1998. 256 с.

² Терентьева Т. В., Кулакова М. Н. Обоснование экономической модели устойчивости развития предпринимательского вуза // УЭжС. 2013. № 51 (3).

Подводя итог, возможно, сделать следующие **выводы**:

1. Предпринимательскую стратегию необходимо базировать на современных научных подходах (поведенческий, структурный, функциональный, сетевой) к содержанию социально-экономической сущности конкуренции, адаптируя их к особенностям формирования и развития рынков научно-образовательных услуг и труда.

2. Сочетание указанных подходов в стратегическом управлении вуза позволяет определить в качестве объектов конкуренции не только научно-образовательные услуги, но и предпринимательские компетенции сотрудников и студентов вуза, а в качестве приоритетных направлений – обеспечение устойчивой конкурентоспособности вуза на рынках научно-образовательных услуг и труда.

3. Обязательным условием предпринимательской стратегии вуза является усиление инновационного и междисциплинарного характера его исследовательской базы, повышение роли вуза как субъекта социально-экономического развития региона.

4. Механизм формирования и реализации предпринимательской стратегии базируется на создании эффективного маркетинга, предпринимательской инфраструктуры и культуры вуза, развитии профориентационной деятельности, работе с выпускниками, работодателями, взаимодействии с органами государственной власти и местного самоуправления на принципах частно-государственного партнерства, сетевой организации и проектных методов, обеспечивающих устойчивое многоканальное финансирование.

Глава 3. ПРЕДПРИНИМАТЕЛЬСТВО КАК ФАКТОР КОНКУРЕНТОСПОСОБНОГО РАЗВИТИЯ ПРОФЕССИОНАЛЬНО-ПЕДАГОГИЧЕСКОГО ОБРАЗОВАНИЯ (НА ПРИМЕРЕ ФГАОУ ВО РГППУ)

3.1. Особенности формирования и развития конкурентной среды в сфере профессионально-педагогического образования

В настоящее время система профессионального образования рассматривается как важнейший фактор обеспечения конкурентоспособности национальной экономики, повышающий ее способность к развитию и использованию новейших технологий. Несмотря на важность данной задачи, сфера подготовки рабочих и специалистов среднего звена продолжает оставаться одной из наиболее острых проблем социально-экономического развития. В Российской Федерации функционирует около 4 тыс. профессиональных образовательных организаций, в том числе около 1,1 тыс. профессиональных образовательных организаций, которые реализуют только программы подготовки квалифицированных рабочих, служащих, а также порядка 400 государственных вузов, реализующих образовательные программы среднего профессионального образования. Тенденция последних двух лет – перераспределение сети бывших организаций начального профессионального и среднего профессионального образования в профессиональные образовательные организации с реализацией преимущественно программ подготовки специалистов среднего звена. Общий контингент обучающихся в системе среднего профессионального образования составляет 2,8 млн человек, в том числе в профессиональных образовательных организациях – 2,3 млн человек, в образовательных организациях высшего образования – 0,5 млн человек. В сфере профессионального образования обучается более 2 млн человек по 327 рабочим профессиям и 245 специальностям среднего профобразования¹. Однако

¹ Романцев Г. М. Опережающее развитие профессионально-педагогического образования как фактор обеспечения национальной безопасности России / Г. М. Романцев [и др.] // Социально-профессиональная мобильность в XXI веке: сб. материалов и докл. Междунар. конф., Екатеринбург, 29–30 мая 2014 г. / под ред. Г. М. Романцева, В. А. Копнова. Екатеринбург: Изд-во Рос. гос. проф.-пед. ун-та, 2014. С. 44.

около 85 % выпускников не трудоустраиваются по полученной специальности, а среди вакансий, заявляемых работодателями, свыше 70 % составляют рабочие профессии. При этом рабочих высшей квалификации в стране осталось всего 5 % от общего числа (для сравнения: в США – 43 %, Германии – 56 %, Японии – свыше 75 %) ¹.

Для современного российского рынка труда актуальны вопросы не столько дефицита труда как общей нехватки рабочей силы, сколько дефицита квалификаций, что обусловлено рядом обстоятельств, в том числе:

- отставанием содержания профессионального образования от потребностей инновационного развития страны и запросов рынка труда, от тенденций мирового социально-экономического развития;
- значительным физическим и моральным износом технико-технологической базы большинства образовательных организаций системы профессионального образования, отстающей от динамики инновационных изменений в производстве;
- несоответствием структуры и объема подготовки кадров реальным потребностям рынка труда.

Для обеспечения конкурентоспособного развития отечественной системы профессионального образования необходима реализация программных мер, предусматривающих смену поколений материально-технологической базы, внедрение инноваций, нового содержания, форм и методов профессиональной подготовки учащихся (студентов), а также педагогического менеджмента ².

Решение данной задачи находит отражение в реализуемой Министерством образования и науки Российской Федерации Стратегии развития системы подготовки рабочих кадров и формирования прикладных квалификаций в РФ на период до 2020 г., определяющей важнейшие направления государственной политики в области подготовки квалифицированных рабочих и специалистов среднего звена ³. Основные на-

¹ Федоров В. А. Профессионально-педагогическое образование в изменяющихся социально-экономических условиях: научное обеспечение развития // Образование и наука. Изв. Урал. отд-ния Рос. акад. образования. 2008. № 9. С. 127–134.

² Мау В. Человеческий капитал: вызовы для России // Вопр. экономики. 2012. № 7. С. 114–132.

³ Стратегия развития системы подготовки рабочих кадров и формирования прикладных квалификаций [Электронный ресурс] / Министерство образования и науки РФ. Режим доступа: <http://xn-80abucjiubhv9a.xn-plai/media/events/files/41d4701a6bfda8ac356e.pdf>.

правления данной стратегии отражены в утвержденном Правительством Российской Федерации комплексе мер, направленных на совершенствование системы профессионального образования, включающих обеспечение соответствия квалификации выпускников требованиям современной экономики; консолидацию ресурсов бизнеса, государства и сферы образования в развитии системы профессионального образования; мониторинг качества подготовки кадров¹.

На протяжении последних 10 лет в России последовательно увеличивается интерес к профессиональному образованию. Если в первой половине нулевых годов траекторию «11-й класс – вуз» выбирало около 66 % школьников, то сегодня около 44 % молодежи идет получать профессию после школы. В 2014 г. 45 субъектов Российской Федерации получили государственную поддержку комплексных региональных программ развития профессионального образования. Общий объем финансирования соответствующих проектов составил около 4,6 млрд рублей. При этом доля софинансирования за счет средств предприятий и организаций составила 40 %. В регионах созданы 186 ресурсных центров; 138 многопрофильных региональных (территориальных) колледжей, ведущих подготовку кадров для муниципальных образований, субъектов малого и среднего бизнеса; 135 отраслевых (высокотехнологичных) центров профессионального образования для приоритетных отраслей экономики; сформировано 115 территориально-отраслевых экономических (образовательных) кластеров; в учебный процесс внедрено 8 040 единиц современного оборудования; создано 8 615 новых ученических мест. По итогам 2014 г. в 150 городах и населенных пунктах 74 субъектов Российской Федерации созданы и действуют 262 многофункциональных центра прикладных квалификаций. Их особенностями являются: использование практико-ориентированных образовательных программ подготовки высококвалифицированных кадров, в том числе на основе профессиональных стандартов и «подстройки» под требования конкретного заказчика (работодателя), опора на современные технологии обучения, высокий уровень подготовки преподавательских кадров. Особое внимание уделяется развитию инженерно-

¹ О комплексе мер по совершенствованию системы среднего профессионального образования [Электронный ресурс]: распоряжение Правительства РФ от 3 марта 2015 г. № 349-р. URL: <http://минобрнауки.рф/проекты/комплекс-мер-совершенствования-спо>.

технического образования, усиливается прикладной характер подготовки инженерных кадров, обучение «встраивается» в процессы технологического развития предприятий. На федеральном уровне в рамках Президентской программы повышения квалификации инженерных кадров в 2014 г. реализованы 248 программ, по которым прошли повышение квалификации 5 тыс. человек, стажировки на территории России – 1 038 человек, за рубежом – 501 человек.

В 2012 г. Российская Федерация вступила в международную организацию WorldSkills International, миссией которой является повышение статуса профессионального образования и развитие стандартов профессиональной подготовки молодежи, внедрение инновационных процессов в области профессионального образования. В течение двух лет существования международного движения в России порядка 60 субъектов Российской Федерации выразили готовность участвовать в конкурсах профессионального мастерства в рамках WorldSkills Russia, 39 из них в мае 2014 г. приняли участие во Втором Национальном чемпионате WorldSkills Russia в Казани¹.

Однако до настоящего времени продолжается значительное хроническое недофинансирование системы профессионального образования, при этом в федеральном бюджете расходы на профессиональное образование растут намного медленнее, чем на высшую школу. В условиях регионализации профессионального образования данная тенденция усиливает вероятность нарушения принципов единой федеральной образовательной политики, ведет к увеличению разрывов в размерах финансирования обучающихся в различных субъектах федерации. К тому же осуществленная интеграция начального и среднего профессионального образования содержит потенциальную угрозу перетекания кадров из программ подготовки рабочих специальностей в программы подготовки специалистов среднего звена, что может обострить кризис в сфере подготовки рабочих высокой квалификации². Например, анализ развития профессионального образования Свердловской области показывает, что подготовка рабочих по программам началь-

¹ Молодежная политика в контексте глобальных изменений // О положении молодежи и реализации государственной молодежной политики в РФ: докл. / Федеральное агентство по делам молодежи Минобрнауки РФ. М., 2015.

² Интервью депутата Государственной думы РФ, первого заместителя председателя Комитета по образованию О. Н. Смолина журналу «Директор ССУЗа» [Электронный ресурс]. URL: <http://www.smolin.ru/news/3/4321/>.

ного профессионального образования составляет менее 60 % от потребности с перспективой сокращения данного показателя к 2020 г. до 40–50 %¹.

Проблема недостаточной обеспеченности потребности экономики в кадрах заключается не только в дефиците высококвалифицированных рабочих, но и в крайне неудовлетворительной структуре кадрового состава педагогов профессионального обучения. Текущее состояние кадрового ресурса системы профессионального образования не отвечает современным требованиям как в количественном, так и в качественном отношении.

К основным негативным тенденциям функционирования этой сферы можно отнести: снижение общего числа преподавателей; увеличение доли преподавателей, работающих на условиях штатного совмещения и неполной загруженности; низкую долю преподавателей, активно ведущих научно-методическую деятельность; увеличение доли преподавателей в возрасте старше 50 лет и заметное снижение данного показателя для возрастных категорий младше 40 лет.

В руководящем составе образовательных организаций, осуществляющих подготовку рабочих (служащих), лишь 26 % педагогов имеют высшее профессионально-педагогическое образование (ППО) и 2 % – среднее ППО; 24 % преподавателей имеют высшее ППО и 4,6 % – среднее ППО; 9,7 % мастеров производственного обучения имеют высшее ППО, 14,9 % – среднее ППО и около 15 % работников – начальное и общее среднее образование².

В результате сложившейся неэффективной кадровой структуры системе профессионально-педагогического образования присущи следующие недостатки:

1) в рамках традиционного образования педагоги профессионального обучения осуществляют подготовку выпускников к работе в стабильных условиях производства и последующее обучение рабочих на известных моделях оборудования, что входит в противоречие с непрерывно изменяющимся характером инновационных производственных процессов;

¹ Молодежь в системе среднего профессионального образования Свердловской области // Отчет о НИР; Рос. гос. проф.-пед. ун-т. Екатеринбург, 2015. С. 34–69.

² Уровневое профессионально-педагогическое образование: теоретико-методологические основы стандартизации: моногр. / Г. М. Романцев [и др.]. Екатеринбург: Изд-во Рос. гос. проф.-пед. ун-та, 2011. 545 с.

2) существующая разработка образовательных программ противоречит необходимости использования компетентного подхода, ориентированного на деятельностный характер обучения и формирующего у будущего педагога профессионального обучения необходимый для инновационной деятельности набор профессиональных компетенций¹.

Вышеуказанные обстоятельства свидетельствуют о том, что для кадрового обеспечения инновационных производств важнейшими являются вопросы не только «чему и как учить будущих специалистов», но и «кто их будет учить». Глубина этого аспекта рассматриваемой проблемы обуславливается следующими особенностями инновационных процессов:

- работа с инновационными производственными технологиями – это мобильный, быстро изменяющийся процесс, для которого разовое обучение кадров по одной из технологий не решает проблемы кадровой обеспеченности новых разрабатываемых технологий;

- инновационные производственные технологии на стадии разработки, испытания и распространения нуждаются в рабочих кадрах, обладающих качественно новыми профессиональными компетенциями исследования, тестирования, адаптации технологии к новым условиям².

Новое поколение работников должно не адаптироваться к технике, а адаптировать ее к новым возможностям использования. Здесь проявляется закон опережающего развития профессионального мышления и живого труда по отношению к опредмеченному прошлому труду, отраженному в существующей технико-технологической структуре производства. Очевидно, что к выполнению такой деятельности наиболее подготовленными являются профессионально-педагогические работники, имеющие соответствующую профессиональную компетентность³.

Процесс широкого распространения и ускорения технологических инноваций на предприятиях предъявляет качественно новые требования

¹ Федоров В. А. Опережающее профессионально-педагогическое образование: аспект научного обеспечения // Инновации в профессиональном и профессионально-педагогическом образовании: материалы 20-й Всерос. науч.-практ. конф., 22–23 апр. 2015 г. Екатеринбург: Изд-во Рос. гос. проф.-пед. ун-та, 2015. Т. 1.

² Подготовка рабочих кадров для инновационной экономики: проблемы и пути решения / Федоров В. А. [и др.] // Вопр. управления. 2012. № 2 (19). С. 65–71.

³ Романцев Г. М., Федоров В. А., Мокронос А. Г. Профессиональное образование в системе обеспечения модернизируемой экономики рабочими кадрами // Унив. упр.: практика и анализ. 2012. № 6. С. 6–13.

к предпринимательским компетенциям как обязательным элементам квалификации профессионально-педагогических кадров. Принятый профессиональный стандарт педагога профессионального обучения ориентирует на освоение технологии, проектирование системы обучения рабочих и специалистов среднего звена, перспективную подготовку рабочих и специалистов среднего звена с учетом внедряемых инновационных производств. Современный педагог профессионального обучения должен не только объяснять принципы действия оборудования, организовывать тренировочные занятия, но и уметь формировать устойчивые профессиональные компетенции рабочего на основе детального производственно-педагогического анализа инновационного производства, что не представляется возможным без соответствующей профессиональной, в том числе предпринимательской компетентности.

В сложившейся ситуации профессионально-педагогическое образование, отвечающее в стране за подготовку обучающихся профессии педагогов, призвано увеличивать не только совокупность знаний, умений и навыков, которыми обладает отдельный работник, но и предпринимательский потенциал, обеспечивающий их эффективное применение в инновационных процессах производства и профессиональном образовании. Поэтому для формирования инновационных квалификаций рабочих кадров необходим специалист (педагог профессионального обучения), обладающий целостной интегративной компетентностью, объединяющей педагогический, технический и экономический компоненты.

Важную роль в решении конкурентоспособного развития системы отечественного профессионального и профессионально-педагогического образования играет Российский государственный профессионально-педагогический университет (РГППУ), история которого началась с создания в 1979 г. первого в стране инженерно-педагогического института (СИПИ) с целью подготовки педагогических кадров системы начального, среднего и высшего профессионального образования. С 1990 г. СИПИ постоянно входил в число пяти лучших педагогических вузов страны. В 1993 г. институт был преобразован в Уральский государственный профессионально-педагогический университет, а в 2001 г. – в Российский государственный профессионально-педагогический университет. В настоящее время РГППУ – федеральный

государственный автономный многопрофильный университет, приоритетным направлением деятельности которого является теоретико-методологическое, научно-методическое и кадровое обеспечение сферы профессионального образования и профессиональной подготовки.

В университете реализуются основные образовательные программы подготовки бакалавров, специалистов, магистров, осуществляется подготовка кандидатов и докторов наук, специалистов со средним профессиональным образованием, ведется обучение рабочим профессиям, реализуются разнообразные программы дополнительного, прежде всего профессионального образования.

В качестве безусловного приоритета университет придерживается предпринимательской модели развития, которая, в частности, была успешно реализована в его Концепциях развития на периоды 2003–2007 гг. и 2009–2013 гг. В соответствии с данной моделью РГППУ один из первых в России вузов получил статус автономного в целях расширения возможностей развития предпринимательства в научно-исследовательской, образовательной и инновационной видах деятельности.

Реализуя предпринимательские модели развития, РГППУ продолжает оставаться инициатором инновационных процессов кадровой подготовки специалистов рабочих профессий, участником экспертиз развития кадровых ресурсов, постоянным участником государственных мероприятий по формированию системы профессионального образования, созданию новой региональной и государственной законодательной базы в области совершенствования форм подготовки для малого бизнеса и производства. РГППУ в государственном, общественном и экономическом секторах обладает репутацией эффективной образовательной организации, ориентированной на высокое качество подготовки специалистов-педагогов, развитие научно-методологических основ модернизации системы профессионального образования и обучения, решение социально-экономических задач Уральского региона. Предпринимательский вектор развития обуславливал его признание в качестве лидирующего вуза по научной и публикационной активности, по уровню успеваемости студентов и их трудоустройству рядом авторитетных рейтингов (http://rian.ru/ratings_multimedia/20110117/32262914.html; http://dkvartal.ru/ekb/magazines/dk-ekb/2011/n11/vysshaja_shkola_rejting_vuzov_regiona; http://rian.ru/ratings_multimedia/20110128/327397612.html; http://rian.ru/ratings_multimedia/20110128/27397612.html).

Вузовское предпринимательство нашло отражение во внедрении новой системы управления университетом: линейно-функциональный подход заменяется программно-целевым, проектным. Основные базовые звенья университета: институты, деканаты и выпускающие кафедры – преобразуются в образовательную систему, получают новые полномочия и самостоятельность в планировании результатов образования, научной и экономической деятельности, а также в создании условий для их достижения. Функции администрации университета в значительной степени концентрируются на разработке стратегических целей и мероприятий по их достижению, анализе результатов. Организационные функции выполняются общеуниверситетскими службами, действующими на основе отношений «централизация – децентрализация» и отвечающими за реализацию стратегических приоритетов развития университета. Такой подход базируется на принципах делегирования сотрудникам полномочий, их ответственности за результаты работы.

В настоящее время миссия, стратегические цели и приоритеты развития университета определены Программой его развития на 2013–2018 гг. (далее – Программа), отражающей ценности, убеждения и принципы, которыми руководствуется коллектив вуза в качестве концептуального ответа на современные социально-экономические вызовы.

Миссия РГППУ состоит в опережающем обеспечении педагогами профессионального обучения запросов российской экономики и рынка труда, внедрении теоретико-методологических основ системы профессионально-педагогического образования и прикладных достижений профессиональной педагогики в национальную образовательную систему, формировании и распространении передового опыта подготовки кадрового потенциала, соответствующего перспективам социально-экономического развития страны.

Программой определены следующие стратегические цели:

1) рост качества научного, теоретико-методологического, методического и кадрового обеспечения профессионально-педагогического образования России;

2) обеспечение соответствия процессов и результатов профессионально-педагогического образования перспективам развития профессионального образования России, общества и экономики;

3) достижение общественного и государственного признания РГППУ как стратегически значимого уникального институционального фактора развития России, гарантирующего постоянный рост качества на-

учного, методологического, методического и кадрового обеспечения отечественной системы профессионально-педагогического образования.

В последние годы университет сталкивается с новыми вызовами внешней среды, существенно изменяющими характер конкурентной среды и осложняющими реализацию его стратегических целей. На характер и интенсивность конкурентной среды в сфере высшего образования оказывает влияние ряд факторов.

Во-первых, усиливается иерархический характер рынка услуг профессионального образования, производители которых относятся к определенной государством статусной группе университетов (федеральные, национально-исследовательские, региональные, отраслевые). Конкуренция на этом рынке осуществляется главным образом между вузами, входящими в соответствующую группу, по следующим направлениям:

- за государственные заказы на подготовку выпускников, обеспечивающие основной объем финансирования;
- за исследовательские заказы государственных органов и организаций;
- за способных студентов;
- за имеющих высокую академическую репутацию профессоров¹.

Иерархический характер рынка услуг высшего образования позволяет вузам-лидерам, использующим свое привилегированное положение, искусственно завышать стоимость обучения, а также задает механизм иерархического перелива рыночного спроса по вузам: от престижных к следующим по уровню успешности. В результате складывается двухступенчатый механизм уравнивания рынка: на первом этапе формируется цена образовательных услуг в зависимости от их качества, а также от силы вузовского бренда, на втором – рынок подстраивается под сформировавшуюся цену услуг с учетом их региональной доступности².

Во-вторых, демографическая ситуация, прежде всего возрастная структура населения, изменяет количественные характеристики спроса и маркетинговое поведение производителей образовательных услуг. В настоящее время региональный рынок труда находится в состоянии

¹ Тамбовцев В., Рождественская И. Реформа высшего образования в России: международный опыт и экономическая теория // *Вопр. экономики*. 2014. № 5. С. 97–108.

² Балацкий Е. В., Екимова Н. А. Рынок высшего экономического образования в России: от рационарования к квазидемпингу // *Наука, инновации, образование*. 2013. Вып. 14. С. 236–254.

неустойчивого равновесия и сохраняет относительно благополучные параметры экономической активности населения, занятости и безработицы.

Однако уже в 2015 г. рынок труда отреагировал на «вползание» экономики в состояние стагнации как ростом безработицы, так и сокращением вакансий. В настоящее время российская экономика вплотную подошла к порогу резкого сокращения предложения рабочей силы, которое носит характер долговременного тренда. Компенсировать предстоящее резкое сжатие предложения рынка труда станет невозможным только за счет экстенсивных факторов: более активного участия в трудовой деятельности женщин, дополнительного притока на рынок труда пенсионеров, уменьшения безработицы и др. Это обусловлено тем, что экономическая активность данных категорий населения уже находится на высоком уровне, а безработица близка к своему «естественному уровню».

В этой связи представляет интерес сравнительный анализ динамики численности студентов по Свердловской области с демографическими показателями (табл. 6).

Таблица 6

Динамика численности студентов и демографических показателей Свердловской области за 2010–2014 гг. (тыс. чел.)¹

Показатель	Год				
	2010	2011	2012	2013	2014
1	2	3	4	5	6
Население Свердловской области	4308,5	4297,2	4307,0	4315,8	4320,7
Численность молодежи, всего	986,4	956,3	931,9	899,2	860,8
В том числе:					
15–19 лет	251,4	231,3	217,5	204,6	199,3
20–24 лет	367,9	355,9	337,2	311,7	283,4
25–29 лет	367,1	369,1	377,2	382,9	378,1
Численность студентов в учреждениях профессионального образования, всего	311,9	287,8	280,2	270,4	252,4
В том числе:					
начального	30,0	27,1	28,7	25,5	23,5
среднего	77,7	74,5	75,6	78,3	82,5
высшего	204,2	186,2	175,9	166,6	146,4

¹ Молодежь в системе среднего профессионального образования Свердловской области. С. 34.

Окончание табл. 6

1	2	3	4	5	6
Прием студентов в организации профессионального образования, всего	83,6	74,9	82,4	80,6	77,3
В том числе:					
начального	17,1	16,1	16,1	14,9	13,3
среднего	27,7	24,7	25,7	27,1	26,8
высшего	38,8	34,1	40,6	38,6	37,2
Выпуск специалистов из организаций профессионального образования, всего	80,2	78,4	71,1	66,9	67,3
В том числе:					
начального	16,6	16,1	11,8	14,3	12,5
среднего	21,3	20,1	17,9	14,2	15,3
высшего	42,3	42,2	41,4	38,4	39,5

Начавшееся в последние годы сокращение численности студентов в целом можно считать прямым следствием падения России в «демографическую яму». Начиная с 2004 г. численность населения Свердловской области в типичных студенческих возрастах стала быстро сокращаться, уменьшившись к 2015 г. почти на 40 %. Данная тенденция почти сразу обусловила снижение численности студентов ССУЗов, а затем с небольшой задержкой и численность студентов вузов.

В-третьих, соотношение профессионально ориентированных сегментов рынка труда детерминируется изменяющимися условиями профессионализации населения, возможностью последующего трудоустройства с учетом потенциальных возможностей региональной экономики, материальным обеспечением домохозяйств, особенно в районных городах и селах. Отраслевая структура молодежи продолжает существенно меняться не в пользу реального сектора экономики. Молодежная занятость, например, значительно сокращается в сельском хозяйстве, на предприятиях по добыче полезных ископаемых, обрабатывающих производствах, в бюджетных отраслях, не имеющих пока серьезной коммерческой составляющей: образовании и здравоохранении. В то же время молодежная занятость в торговле, коммерческой деятельности увеличивается.

Конкуренция между вузами за абитуриентов усложняется спецификой трансформирующихся локальных территориально-производ-

ственных и научно-образовательных комплексов, особенностями формирования локальных рынков рабочих мест и рабочей силы. Так, с одной стороны, в результате сокращения в последние годы трудоспособного населения Свердловской области примерно на 25–30 тыс. человек в год наблюдается дефицит высококвалифицированных кадров в реальном секторе экономики, грозящий в перспективе стать серьезным тормозом развития для многих муниципальных образований. С другой стороны, наблюдается избыток трудовых ресурсов, которым негде применить трудовые усилия на своей «малой родине». В настоящее время из 73 муниципальных образований Свердловской области 31, или 42,5 %, можно отнести к территориям с высокой или критической степенью дисбаланса, обусловленного значительным избытком или недостатком рабочей силы по сравнению с имеющимся количеством рабочих мест¹. Реализация планов по масштабному созданию новых и модернизации существующих рабочих мест может усугубить территориальные диспропорции использования трудовых ресурсов вследствие недостаточной конкурентоспособности большинства территорий. Например, анализ результатов производственно-хозяйственной деятельности 26 машиностроительных предприятий Свердловской области показал, что абсолютный уровень производительности труда на предприятиях малых городов продолжает составлять лишь 50–55 % от уровня предприятий Екатеринбурга, и это соотношение не улучшается со временем. Для создания новых рабочих мест на «периферийных» территориях Свердловской области, отвечающих установленным критериям высокотехнологичного рабочего места, необходимы инвестиции в 1,5–2 раза большие, чем, например, в Екатеринбурге или примыкающих к нему территориях, что делает их создание неконкурентоспособным².

Вышеуказанные диспропорции между локальными рынками рабочих мест и рабочей силы усиливаются вследствие отсутствия системы достоверных прогнозов их развития. Существующие прогнозы основаны на данных, полученных в основном от крупных и средних предприятий, наблюдается слабая сопряженность прогнозируемых

¹ Мокронос А. Г., Вершинин А. А. Согласование спроса и предложения рабочей силы на региональном и локальных рынках труда // Изв. Урал. гос. экон. ун-та. 2014. № 4. С. 73–78.

² Мокронос А., Вершинин А. Кадры для региональной экономики // Профессиональное образование и рынок труда. 2013. № 2. С. 8–12.

показателей с формированием образовательных программ в организациях профессионального образования. Серьезным затруднением решения вышеуказанных проблем является то, что правовые возможности администраций муниципальных образований в вопросах кадровой обеспеченности экономики ограничены решением вопросов местного значения, к которым вопросы развития системы профессионального образования Федеральный закон «Об общих принципах организации местного самоуправления в РФ» (№ 131-ФЗ) не относит. Как следствие, возникают ситуации, когда проблемы массового высвобождения на предприятиях становятся предметом рассмотрения службы занятости и органов местного самоуправления только постфактум, то есть после начала процесса высвобождения¹.

В-четвертых, конкуренцию вузам за абитуриентов все чаще начинают оказывать организации профессионального образования. Во многом это связано с тем, что комплектация организаций высшего и профессионального образования студентами происходит в основном за счет жителей той же территории, где находится вуз, в крайнем случае – того же региона. Пока воздействие рынка на профессиональное образование имеет ограниченный характер, однако рыночная экономика уже существенно усилила ориентацию профессионального образования на запросы пользователей, на требования внешней экономической и социальной среды, что находит отражение в активизации его предпринимательского вектора развития, повышении способности менеджмента профессиональных образовательных организаций формировать конкурентные преимущества по комплектованию контингента студентов на основе многоканального финансирования, оптимизации затрат и повышения качества подготовки. Отчасти по этой причине, а также вследствие сокращения филиальной вузовской сети в Свердловской области на фоне тенденции сокращения численности студентов начального и высшего образования численность студентов среднего профессионального образования в последние годы увеличивается.

Конкурентоспособность профессиональных образовательных организаций в перспективе будет повышаться по мере внедрения в регио-

¹ Мокронос А., Вершинин А., Маврина И. Совершенствование регионального прогнозирования потребности в кадрах – важный фактор развития системы профессионального образования и обеспеченности экономики кадрами // Спрос и предложение на рынке труда и рынке образовательных услуг в регионах России: сб. материалов. Петрозаводск: Изд-во Петрозав. гос. ун-та, 2013.

нах новых федеральных государственных профессиональных и образовательных стандартов, технологий подготовки кадров, формирования систем независимой оценки качества профессионального образования, оценки и сертификации квалификаций. В частности, Министерство труда и социальной защиты Российской Федерации утвердило список 50 наиболее востребованных на рынке труда, новых и перспективных профессий, требующих среднего профессионального образования (ТОП-50). В список ТОП-50 наряду с традиционными профессиями автомеханика, сварщика и парикмахера вошли такие, как оператор беспилотных летательных средств, мобильный робототехник, специалист по аддитивным технологиям, мехатроник и техник по композитным материалам и др. Подготовка кадров по ТОП-50 в соответствии с лучшими зарубежными стандартами и передовыми технологиями к 2020 г. станет одним из целевых показателей развития системы профессионального образования.

В рамках Федеральной целевой программы развития образования на 2016–2020 гг. был проведен открытый публичный конкурс по созданию шести Межрегиональных центров компетенций (МЦК). По результатам конкурса определено шесть регионов-победителей, одним из которых является Свердловская область. Создаваемый МЦК по промышленным и инженерным технологиям (специализация «Машиностроение, управление сложными техническими системами, обработка материалов») станет базой для развития программ подготовки кадров, а также тренировочным полигоном по подготовке к национальным и международным чемпионатам профессионального мастерства WorldSkills. Реализуемые меры, безусловно, поднимут конкурентный уровень профессиональных образовательных организаций.

В-пятых, все более важным фактором, влияющим на конкурентную стратегию вузов, являются российская и международная системы рейтингов. При этом методики подсчетов в разных рейтингах значительно различаются по составу и формализации измерительных инструментов. Для быстрой и комплексной оценки деятельности вузов Минобрнауки России предложило несколько количественных критериев, в том числе объем НИОКР в расчете на одного педагогического работника, удельный вес численности иностранных студентов, количество доходов из всех источников в расчете на одного педагогического работника, площадь помещений, принадлежащих на праве собствен-

ности вузу или находящихся в его оперативном управлении. Результаты внедрения механизма данного мониторинга являются основанием для выделения вузов с признаками неэффективности, а их публикация содержит угрозу имиджу и репутации многих региональных вузов¹. Успешность преодоления вузами «пороговых» значений установленных критериев во многом зависит от рыночного спроса на те области знаний и компетенций, которые определены вузовской миссией. Соответственно, финансовые составляющие системы рейтинговых показателей обуславливаются отраслевой принадлежностью и институциональной структурой предприятий-работодателей, на которые ориентирован основной контингент выпускников. Различия работодателей в уровне и динамике осуществляемых технико-технологических и организационных инноваций, размеров финансирования проектов кадрового обеспечения обуславливают неравенства возможностей вузовской коммерциализации знаний. По этой причине, например, социальные и гуманитарные вузы обладают меньшей способностью зарабатывать на рынке НИР, где явными лидерами оказываются технологические университеты, которые в силу своей специфики могут получать крупные заказы от государственных структур и корпораций. В этой связи рыночная адаптация вузов педагогического профиля требует применения разнообразных форм и методов усиления инструментальной составляющей в психолого-педагогических, гуманитарных и социально-экономических науках, реализации востребованных рынком инновационных образовательных технологий, а также развития междисциплинарных исследований с современным техническим оснащением психолого-педагогических, гуманитарных и экономических дисциплин².

В-шестых, создаваемые преимущественно в крупных корпорациях разнообразные структурные подразделения по профессиональной подготовке и переподготовке кадров (корпоративные университеты, центры подготовки кадров, центры компетенций и др.) становятся партнерами и одновременно конкурентами образовательных организаций всех уровней. Например, в Свердловской области высокой конкурентоспособностью на рынке услуг дополнительного профессио-

¹ Тимофеева Г. В., Мушкетова Н. С. Рынок образовательных услуг вузов: анализ предложения и спроса // Экон. анализ: теория и практика. 2014. № 27 (378). С. 44–53.

² Балацкий Е. В., Сергеева В. В. Научно-практическая результативность российских университетов // Вопр. экономики. 2014. № 2. С. 133–147.

нального образования обладает Технический университет Уральской горно-металлургической компании (ТУ УГМК). Проект создания и стратегического развития ТУ УГМК общей стоимостью более 1,3 млрд р. – уникальный пример государственно-частного партнерства в сфере профессионального образования. В нем участвуют Уральская горно-металлургическая компания, Правительство Свердловской области и Уральский федеральный университет им. первого Президента России Б. Н. Ельцина (УрФУ). В корпоративном университете планируется обучать до 12 тыс. человек в год на базе высшего и среднего профессионального образования, в том числе руководителей и специалистов предприятий холдинга, студентов-целевиков старших курсов вузов, а также высококвалифицированных рабочих. Единовременно данная профессиональная образовательная организация может принимать до 800 слушателей, а ее оснащение современным мультимедийным комплексом (средства видеоконференцсвязи, мобильные компьютерные классы, интерактивные доски и проекторы, электронное расписание и др.) позволяет применять самые передовые методики обучения.

Основной целью деятельности другого регионального межотраслевого центра дополнительного профессионального образования, созданного на базе ПАО «Машиностроительный завод им. М. И. Калинина» (Центр ДПО), является развитие кадрового ресурса предприятий оборонно-промышленного комплекса региона, включая профессиональное обучение. Формирование Центра ДПО также основано на принципах частно-государственного партнерства.

Программы профессионального обучения успешно реализуются на базе образовательного центра Первоуральского новотрубного завода, входящего в компанию «Челябинский трубопрокатный завод» – одну из ведущих промышленных групп металлургического комплекса России. Программа «Будущее белой металлургии» по подготовке молодых рабочих и специалистов для металлургической отрасли была презентована В. В. Путину в конце 2013 г. во время запуска нового электросталеплавильного комплекса «Железный Озон 32». В рамках данной программы студенты проходят обучение в инновационном образовательном центре компании, где установлено учебное оборудование последнего поколения: симуляторы трубопрокатных станков, участки по ремонту и обслуживанию техники, роботизированные лаборатории для изучения пневматики, гидравлики, автоматизированных процессов и др.

Повышение роли крупного бизнеса как субъекта развития дуальной модели обучения студентов обуславливает необходимость разработки вузами конкурентоспособных образовательных программ дополнительного профессионального образования и профессионального обучения с максимальным учетом конъюнктуры регионального и локальных рынков образовательных услуг и требований профессиональных стандартов.

Подводя итог, возможно сделать следующие **выводы**:

1. Дефицит высококвалифицированных рабочих в российской экономике во многом обусловлен отставанием содержания профессионального образования от потребностей инновационного развития страны и запросов рынка труда, тенденций мирового социально-экономического развития, а также деформацией структуры и объема подготовки кадров.

2. В целях обеспечения конкурентоспособного развития отечественной системы профессионального образования в настоящее время реализуются программные меры, предусматривающие смену поколений его материально-технологической базы, внедрение инноваций, новых форм и методов профессиональной подготовки учащихся на основе профессиональных стандартов и учета требований работодателя. Особое внимание уделяется развитию инженерно-технического образования, его «встраиванию» в процессы технологического развития предприятий.

3. Проблема недостаточной обеспеченности потребности экономики в кадрах заключается не только в дефиците высококвалифицированных рабочих, но и в крайне неудовлетворительной структуре кадрового состава педагогов профессионального обучения. Текущее состояние кадрового ресурса системы профессионального образования не отвечает современным требованиям как в количественном, так и в качественном отношении. Процесс широкого распространения и ускорения технологических инноваций на предприятиях предъявляет качественно новые требования к предпринимательским компетенциям как обязательным элементам квалификации профессионально-педагогических кадров.

4. Важную роль в решении конкурентоспособного развития системы отечественного профессионального и профессионально-педагогического образования играет РГППУ, миссия которого состоит в опережающем обеспечении педагогами профессионального обучения запросов российской экономики и рынка труда, внедрении теоретико-

методологических основ системы профессионально-педагогического образования и прикладных достижений профессиональной педагогики в национальную образовательную систему, формировании и распространении передового опыта подготовки кадрового потенциала, соответствующего перспективам социально-экономического развития страны. Новые вызовы внешней среды РГППУ обуславливают необходимость корректировки стратегии его конкурентоспособного развития.

3.2. Мониторинг предпринимательского потенциала вуза¹

Согласно Федеральному portalу «Российское образование» в Свердловской области на рынке образовательных услуг присутствуют 28 вузов, в том числе УрФУ. Кроме того, в образовательном процессе на данной территории принимают участие 17 филиалов вузов других регионов (филиалы вузов Москвы – 12, Московской области – 2, Пензы – 1, Новосибирска – 1, Ижевска – 1)².

Региональный рынок научно-образовательных услуг высшего образования включает различные сегменты направлений подготовки по укрупненным группам специальностей, значительно отличающихся по структуре участвующих образовательных организаций и интенсивности конкурентной среды.

Наибольшие рыночные сегменты представлены приведенными контингентами обучающихся по следующим направлениям: «Науки об обществе» – 37 %, «Инженерное дело, технологии и технические науки» – 33 %, «Образование и педагогические науки» – 11 % (рис. 6).

Доминирующее положение на региональном рынке научно-образовательных услуг занимает УрФУ, представляющий собой мощное интеллектуальное ядро, своеобразный коммуникационный центр развития инновационной системы и компетенций технологического предпринимательства всего Уральского федерального округа.

Существующие сегменты рынка образовательных услуг Свердловской области относятся к различным типам рыночных структур с точки зрения соотношения монополии и конкуренции. Среди веду-

¹ Пункт подготовлен с участием Н. В. Ивановой.

² Федеральный портал «Российское образование» [Электронный ресурс]. URL: <http://www.edu.ru/abitur/act.5/rgn.65000000/index.php>.

щих вузов региона РГППУ занимает лидирующие позиции по направлению «Образование и педагогические науки», ежегодно увеличивая рыночную долю, составляющую в настоящее время почти 34 %. Университет удерживает также прочные позиции в рыночном сегменте по направлению «Социология и социальная работа». В данном сегменте, имеющем олигопольный характер конкуренции, РГППУ занимает долю более 23 % (рис. 7).



Рис. 6. Структура контингента студентов вузов Свердловской области по направлениям подготовки:

- 1 – искусство и культура; 2 – математические и естественные науки;
 3 – инженерное дело, технологии и технические науки; 4 – здравоохранение и медицинские науки; 5 – сельское хозяйство и сельскохозяйственные науки;
 6 – науки об обществе; 7 – образование и педагогические науки;
 8 – гуманитарные науки

В других рыночных сегментах доля РГППУ существенно ниже. Например, по направлению «Экономика и управление» рыночная доля вуза на региональном рынке составляет менее 2 %. Данный сегмент является наиболее конкурентным, относящимся к типу монополистической конкуренции, его участниками являются практически все вузы и филиалы, присутствующие на рынке услуг высшего образования Свердловской области. Лидирующие позиции в данном сегменте в настоящее время занимают УРФУ (27,6 %), УрГЭУ (24,3 %), УрГУПС (11,2 %).

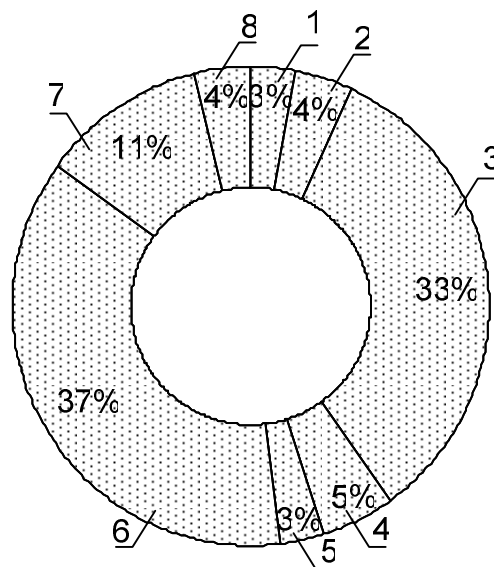

Рис. 7. Доля вузов в общем контингенте студентов Свердловской области за 2015–2016 гг.:

УрГПУ – Уральский государственный педагогический университет; УрГАУ – Уральский государственный аграрный университет; УГГУ – Уральский государственный горный университет; УрГУПС – Уральский государственный университет путей сообщения; УГЛТУ – Уральский государственный лесотехнический университет; УрГЭУ – Уральский государственный экономический университет

В соответствии со своей миссией РГППУ основное внимание уделяет обеспечению приоритетного развития научно-образовательного процесса в профильных направлениях. Это находит отражение в тенденции сохранения и увеличения лидирующих позиций в обучении студентов по образовательным программам таких направлений, как «Образование и педагогика» и «Социальные науки». Как следствие этого, по доле в приведенном контингенте студентов по указанным направлениям РГППУ играет ведущую роль в регионе (рис. 8).

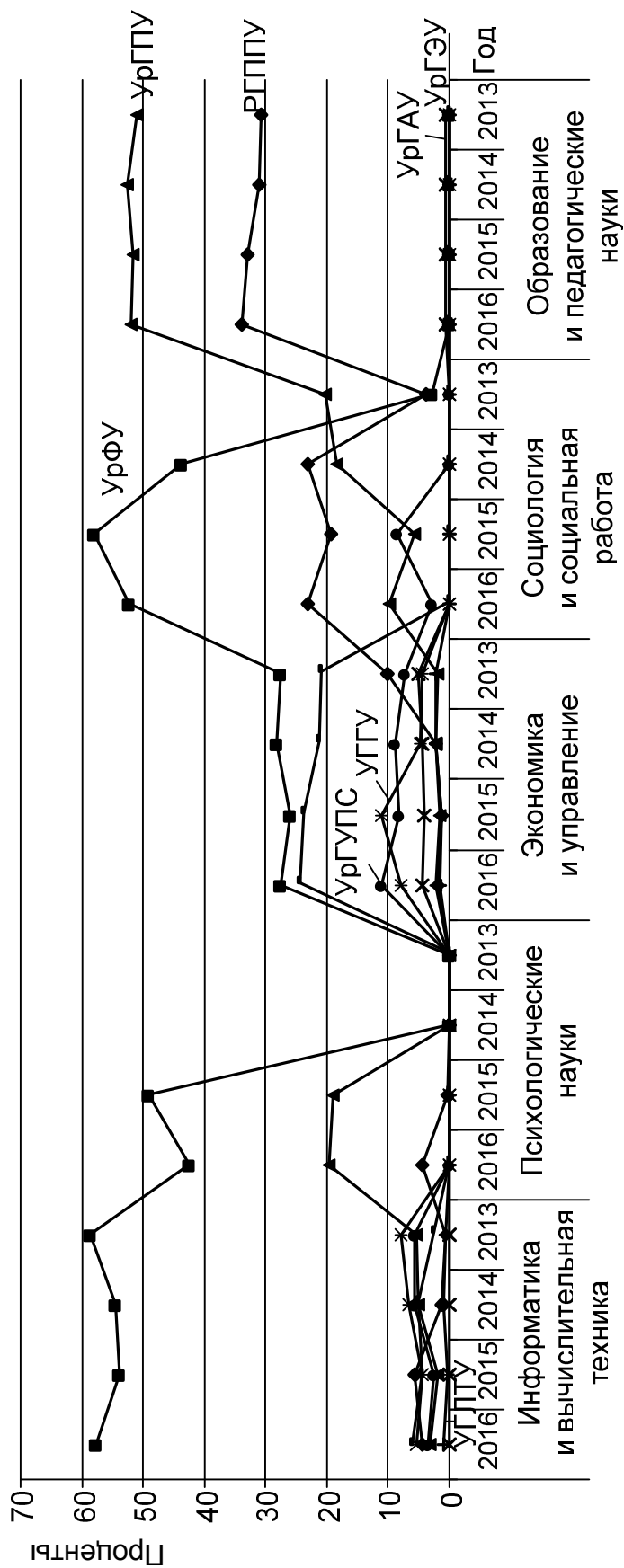

Рис. 8. Доля приведенного контингента студентов РГППУ от общего приведенного контингента студентов в Свердловской области:
 ▨ – 2015 г.; ▤ – 2014 г.; □ – 2013 г.

В РГППУ сохраняется тенденция увеличения отвечающего его миссии педагогического профиля: приведенный контингент студентов по направлению «Образование и педагогические науки» в настоящее время составляет 77 % общей численности обучающихся в вузе (рис. 9).

Для анализа положения университета на российском рынке услуг высшего образования возможно использовать данные результатов мониторинга качества приема в российские университеты, проводимого НИУ «Высшая школа экономики», Минобрнауки России вместе с МИА «Россия сегодня». Мониторинг охватывает очную форму обу-

чения вузов, прием в которые определяется конкурсом на основе ЕГЭ и олимпиадами¹.

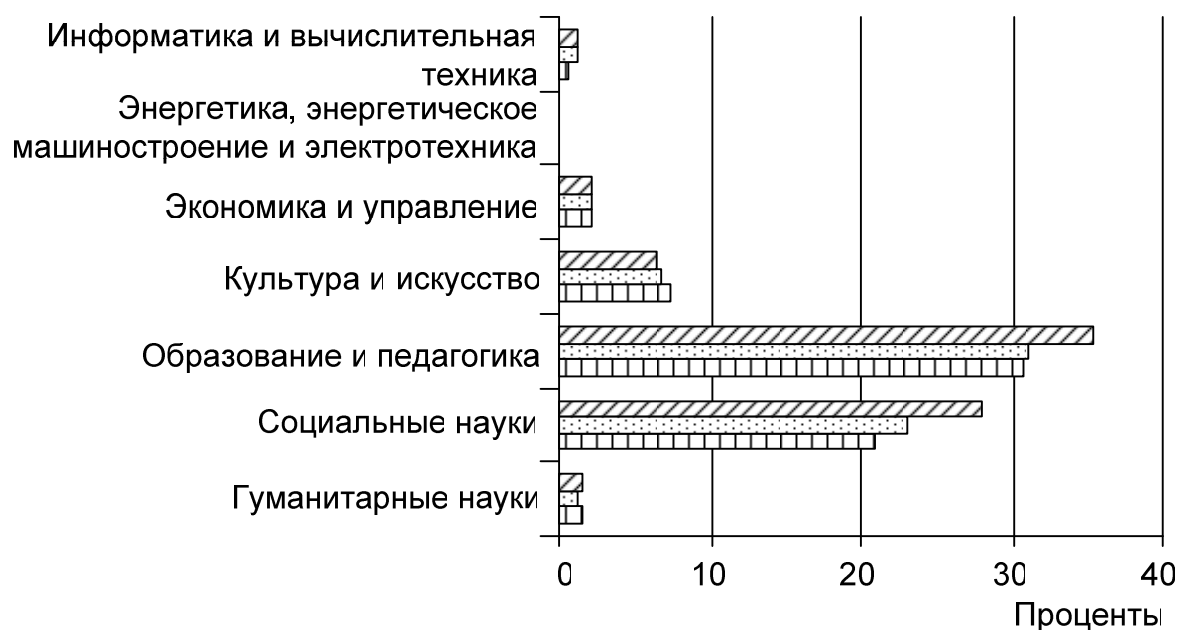

Рис. 9. Структура приведенного контингента студентов РГППУ по основным направлениям подготовки:

1 – информатика и вычислительная техника; 2 – экономика и управление;
3 – социология и социальная работа; 4 – образование и педагогические науки;
5 – физическая культура и спорт; 6 – экранные искусства; 7 – прочие

Анализ данных мониторинга позволяет сделать следующие выводы:

1. По направлению «Профессиональное обучение (по отраслям)» РГППУ занимает лидирующие позиции не только в регионе, но и в целом по России. Годовой бюджетный прием на «Профессиональное обучение» в РГППУ составляет почти четвертую часть всего годового приема обучающихся в 49 российских вузах по данному направлению подготовки, а масштабы его приема примерно в 14 раз превышают среднюю величину приема по остальным вузам, осуществляющим свою деятельность в этом сегменте.

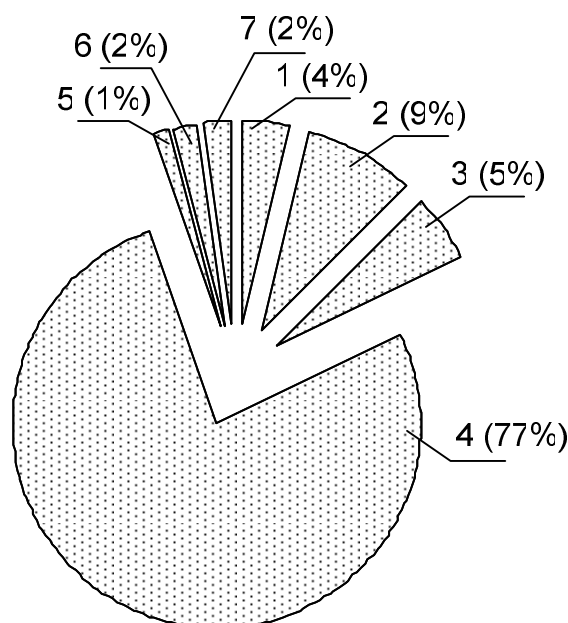
2. Анализ динамики средних показателей ЕГЭ зачисленных на бюджетные и платные места студентов косвенно свидетельствует о характере изменения потребительского спроса на различные направления подготовки (рис. 10). Наиболее высокие показатели ЕГЭ отражают

¹ Мониторинг качества приема в вузы [Электронный ресурс]. URL: <https://www.hse.ru/ege/stata>.

предпочтение абитуриентами вузов социально-экономического и гуманитарного профиля. Данный вывод подтверждается также сравнением доли победителей и призеров олимпиад среди зачисленных на разные направления подготовки (эта группа абитуриентов наиболее свободна в выборе вуза) и доли зачисленных на платные места (эта группа абитуриентов выбирает, куда вложить собственные средства с точки зрения увеличения человеческого капитала). В частности, по доле платного приема социальные и гуманитарные направления подготовки заметно опережают технические и педагогические. Если рассматривать конкуренцию абитуриентов через призму балла ЕГЭ, требуемого для зачисления, то он наиболее высок в ведущих экономических вузах (83,6 балла в расчете на один предмет). В технические вузы поступить проще: средняя «планка», которую необходимо преодолеть абитуриенту, составляет 70,2 балла.



Рис. 10. Средние баллы ЕГЭ зачисленных на бюджетные и платные места по вузам разных профилей, 2011–2015 гг.:

1 – аграрные; 2 – технические; 3 – социально-экономические и гуманитарные; 4 – классические университеты; 5 – медицинские; 6 – педагогические

3. Вузы характеризуются различным сочетанием бюджетного и платного обучения в зависимости от реализуемых направлений подготовки. Наибольшая доля платного приема, в два и более раза превышающего бюджетный, наблюдается в вузах, реализующих преимуще-

ственно направления «Экономика», «Юриспруденция», «Менеджмент». В таких вузах ценовая политика ориентирована на студентов, обучающихся на коммерческой основе, а большая часть преподавателей оформлена на «внебюджетных ставках». Направление «Педагогика» характеризуется большими размерами как бюджетного, так и внебюджетного финансирования.

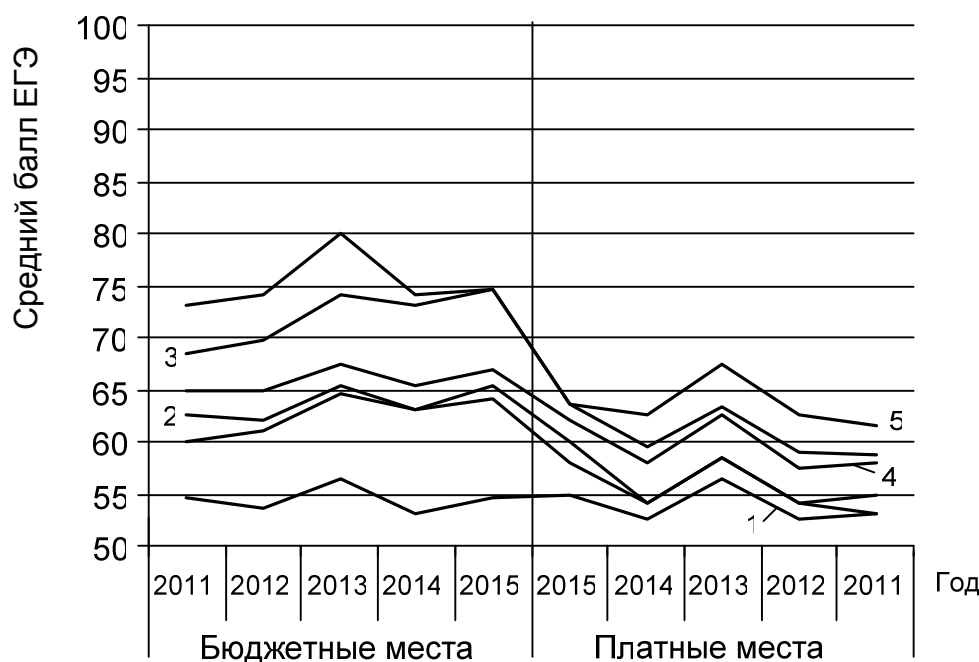
4. Платное образование, как правило, выбирается более слабыми студентами, при этом выбор вуза зависит от предпочитаемого направления подготовки, статуса, имиджа и географического размещения вуза. По этой причине происходит своеобразная «поляризация» вузов: относительно высокие средние баллы ЕГЭ внебюджетного набора наблюдаются у вузов-лидеров, а наиболее слабые абитуриенты попадают к аутсайдерам, в том числе на бюджетную форму обучения. Минобрнауки РФ за последние несколько лет в 1,5–2 раза сократило бюджетный прием на три наиболее популярных платных направления – «Экономику», «Юриспруденцию» и «Менеджмент». Сокращение бюджетного приема отразилось и на платном: целый ряд вузов в последнее время сворачивает соответствующие программы. Однако многие вузы продолжают реализацию таких не получающих государственного задания программ на внебюджетной основе с более низким качеством подготовки абитуриентов (рис. 11).

В настоящее время набор на платные программы, не подкрепленные бюджетным набором по соответствующему направлению, сокращается или опускается до критического для дальнейшего продолжения таких программ уровня. В структуре государственного задания происходит расширение инженерных направлений за счет сокращения бюджетной поддержки социально-экономических.

5. Ценовая политика вузов в условиях экономического спада различна: среди технических направлений заметно выше доля программ, снизивших стоимость обучения, а среди социально-экономических программ преобладает доля с незначительным повышением их стоимости. Модели ценовой политики вузов определяются качеством и степенью популярности программ, статусом и репутацией вуза, а также выбранными в зависимости от изменения внешней и внутренней среды стратегиями развития, учитывающими финансовую и кадровую обеспеченность научно-образовательного процесса.

6. Одним из главных стратегических приоритетов для ведущих российских вузов стала интернационализация научной и образователь-

ной деятельности. Наиболее заметными тенденциями в этой области стали резкое наращивание научных публикаций, индексируемых в наукометрических базах Scopus и Web Of Science, а также существенный рост доли иностранных студентов. Увеличение иностранного контингента учащихся и усиление публикационной активности обусловлено в значительной мере процессом «подстраивания» многих российских вузов под существующие критерии глобальных рейтингов университетов¹.



Рис. 11. Качество приема на платные места в российских вузах, не предлагающих бюджетных мест, 2015 г.:

▨ – вузы с бюджетными местами; ▤ – вузы без бюджетных мест

Вместе с тем финансирование большинства вузов с поправкой на инфляцию имеет тенденцию к снижению, сохраняются предпосылки снижения обеспеченности студентов преподавателями.

Данные мониторинга качества приема студентов, дополненные результатами анализа стоимости образовательных программ и количеством образовательных профилей, позволяют провести сравнитель-

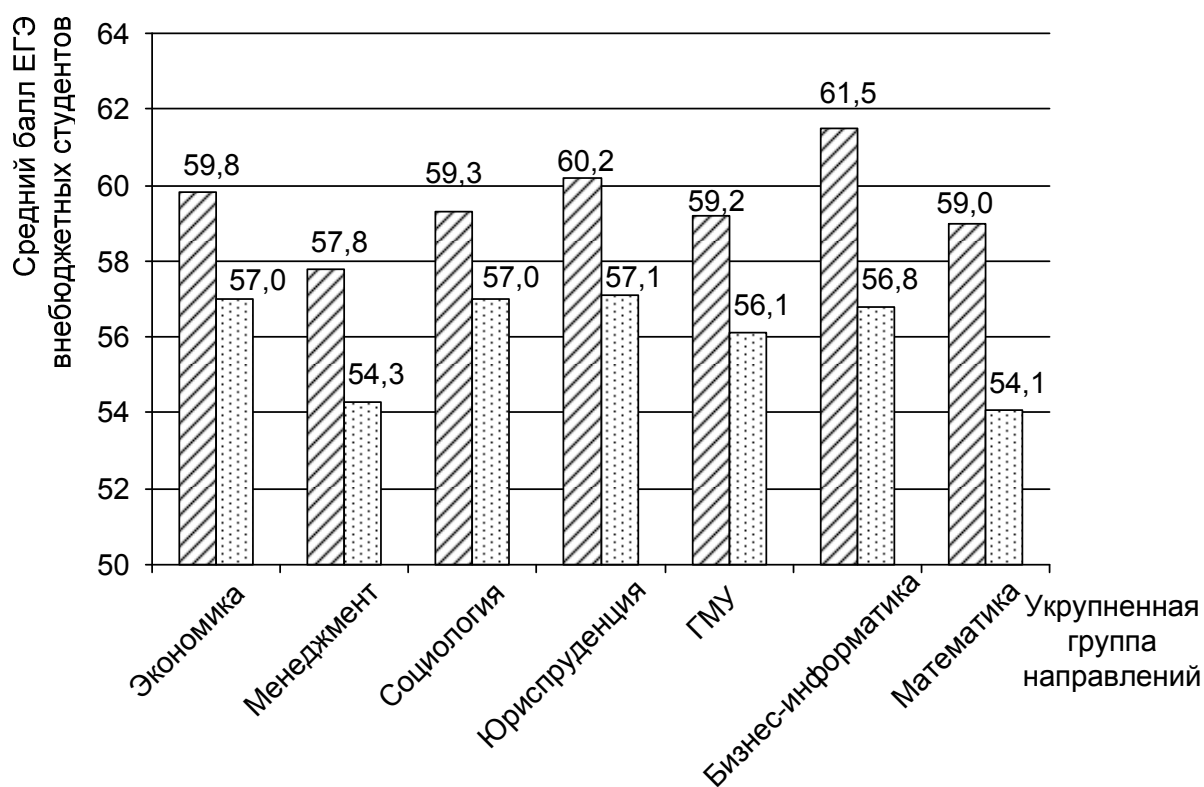
¹ Навигатор абитуриента [Электронный ресурс]. URL: http://ria.ru/abitura_rus/20160331/1387247165.html.

ную оценку конкурентных позиций РГППУ по его основному профилирующему направлению подготовки – «Профессиональное обучение (по отраслям)». Для сравнения выбраны десять российских вузов, лидирующих по объемам бюджетного набора по данному направлению подготовки (табл. 7).

Таблица 7

Стоимость и количество профилей обучения в вузах-лидерах по количеству человек, принятых по направлению «Профессиональное обучение (по отраслям)» (по данным за 2016 г.)

Наименование вуза	Количество человек, принятых на бюджет	Стоимость очного обучения, тыс. р./г.	Количество реализуемых профилей подготовки
Российский государственный профессионально-педагогический университет (РГППУ), Екатеринбург	363	92,6	12
Шадринский государственный педагогический университет (ШГПУ)	79	63,3	6
Нижегородский государственный педагогический университет им. Козьмы Минина (НГПУ)	61	88,8	5
Невинномысский государственный гуманитарно-технический институт (НГГТИ)	60	35,0	7
Томский государственный педагогический университет (ТГПУ)	50	68,0	8
Башкирский государственный педагогический университет им. М. Акмуллы (БГПУ), Уфа	50	64,3	8
Северо-Восточный федеральный университет им. М. К. Аммосова (СВФУ)	50	158,0	3
Челябинский государственный педагогический университет (ЧГПУ)	46	68,1	6
Иркутский государственный университет (ИГУ)	42	89,5	2
Чеченский государственный педагогический университет (ЧГПУ), Грозный	40	66,0	2

Матрица, составленная на основе приведенных в табл. 7 показателей (ось X отражает количество принятых на данное направление студентов; ось Y – стоимость обучения в тыс. р.; величина окружностей – число реализуемых профилей по данному направлению), позволяет наглядно отразить лидирующую роль РГППУ в образовательном процессе по направлению «Профессиональное обучение (по отраслям)» (рис. 12).



Рис. 12. Конкурентная позиция вузов, реализующих образовательные программы по направлению «Профессиональное обучение (по отраслям)»

Этот вывод подтверждается относительно высокой ценовой политикой, осуществляемой университетом по данному направлению, вне зависимости от формы обучения¹.

РГППУ успешно проходит ежегодно проводимый Минобрнауки РФ мониторинг эффективности деятельности образовательных организаций высшего образования (рис. 13). Следует отметить, что данный мониторинг оценивает педагогические вузы по единой методике вместе с техническими, национально-исследовательскими, горнодобывающими и экономическими вузами, тогда как ряд отраслевых вузов (аграрные, медицинские, творческие) оцениваются по отдельным критериям². Разнопрофильность вузов не позволяет достаточно полно учесть

¹ Навигатор абитуриента [Электронный ресурс]. URL: http://ria.ru/abitura_rus/20160331/1387247165.html.

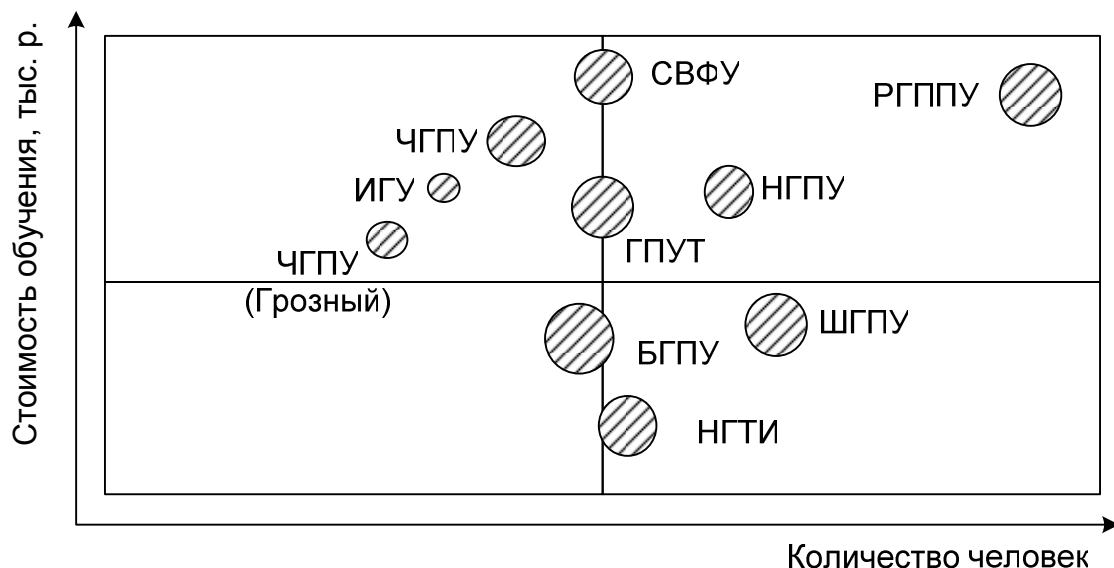
² Информационно-аналитические материалы по результатам проведения мониторинга эффективности образовательных организаций высшего образования [Электронный ресурс]. URL: <http://indicators.miccedu.ru/monitoring/>.

особенности деятельности и достоверно оценить их социально-экономическую эффективность.



Рис. 13. Результаты государственного мониторинга эффективности деятельности РГППУ за 2014–2016 гг.:

——— – 2016; — — — – 2015; – 2014; ——— – пороговое значение

В частности, педагогические вузы находятся в неравных конкурентных условиях по отношению к техническим вузам с точки зрения достижения установленного среднего порогового значения показателя объема НИОКР на одного научно-педагогического работника, а также индексов цитирования в Web of Science и SCOPUS, которые отражают востребованность научной продукции преимущественно в области естественных и технических наук.

Во многом по данной причине значительное количество педагогических вузов в процессе мониторинга попадало в разряд неэффективных. Например, в группу неблагополучных педагогических вузов, по данным мониторинга за 2015 г., вошли: как нуждающиеся в реорганизации – 11 вузов, требующие оптимизации – 18 вузов, имеющие признаки неэффективности, связанные со спецификой их деятельности, – 2 вуза¹.

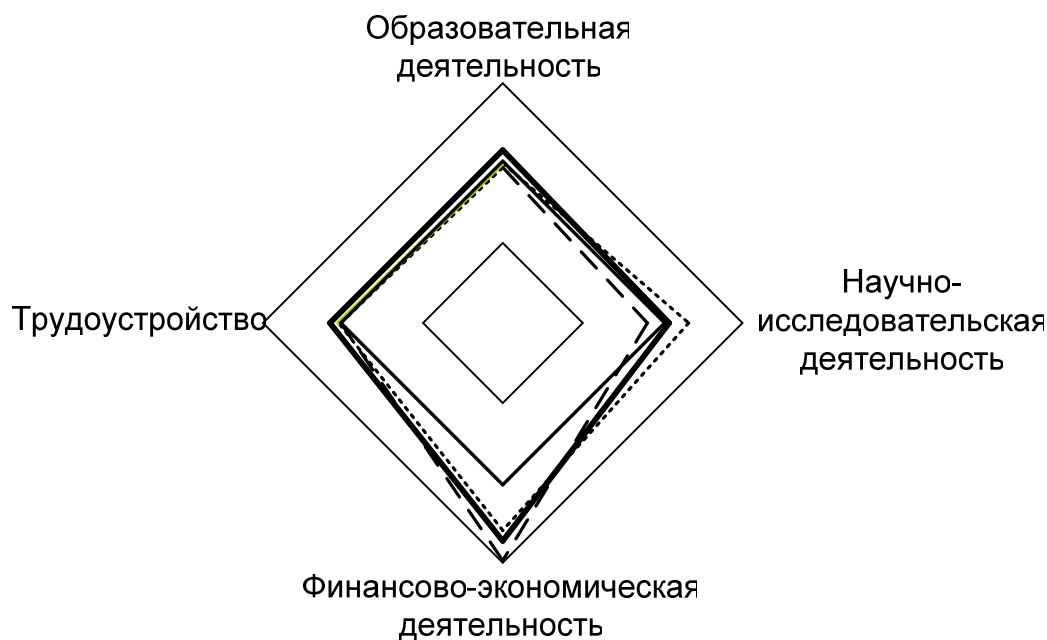
На способность вузов успешно проходить пороговые значения также большое влияние оказывает территориальный аспект. Например,

¹ Уточненный список вузов и филиалов с признаками неэффективности [Электронный ресурс]. URL: <http://4ege.ru/novosti-vuzov/2887-operedilis-s-neeftivnymi.html>.

методология оценки деятельности вуза на рынке труда на основе показателей трудоустройства выпускников нуждается в корректировке с точки зрения учета уровня социально-экономического развития и динамики структуры рабочих мест конкретной территории. Вместе с тем данные мониторинга позволяют косвенно оценить активность, эффективность и результативность предпринимательства РГППУ в образовательной и научно-исследовательской деятельности. Например, данные показатели в образовательной деятельности университета в целом свидетельствуют о положительной динамике развития вуза (табл. 8)

Таблица 8

Предпринимательство в образовательной деятельности

Показатель	Год		
	2014	2015	2016
1	2	3	4
<i>Активность предпринимательства</i>			
Средний балл ЕГЭ студентов, принятых по результатам ЕГЭ на обучение по очной форме по программам бакалавриата и специалитета на бюджетной/ внебюджетной основах, балл	64,1/ 55,7	63,7/ 51,3	67,2 / 57,4
Усредненный по реализуемым направлениям (специальностям) минимальный балл ЕГЭ студентов, принятых по результатам ЕГЭ на обучение по очной форме по программам бакалавриата и специалитета, балл	45,3	43,3	47,0
Численность студентов, принятых по результатам целевого приема на первый курс на очную форму обучения по программам бакалавриата и специалитета, человек	6	61	36
Удельный вес численности студентов, принятых по результатам целевого приема на первый курс на очную форму обучения по программам бакалавриата и специалитета, в общей численности студентов, принятых на первый курс по программам бакалавриата и специалитета на очную форму обучения, %	0,7	7,3	5,4
Удельный вес численности студентов (приведенного контингента), обучающихся по программам магистратуры, в общей численности приведенного контингента обучающихся по образовательным программам бакалавриата, специалитета и магистратуры, %	1,0	0,8	2,6

Окончание табл. 8

1	2	3	4
Удельный вес численности обучающихся (приведенного контингента) по программам магистратуры, подготовки научно-педагогических кадров в аспирантуре (адъюнктуре), ординатуры, интернатуры, ассистентуры-стажировки в общей численности приведенного контингента обучающихся по основным образовательным программам высшего образования, %	н/д	1,5	3,3
Удельный вес численности студентов, имеющих диплом бакалавра, специалиста или магистра других организаций, принятых на первый курс на обучение по программам магистратуры образовательной организации, в общей численности студентов, принятых на первый курс по программам магистратуры на очную форму обучения, %	6,7	9,1	6,6
Удельный вес численности слушателей из сторонних организаций в общей численности слушателей, прошедших обучение в образовательной организации по программам повышения квалификации или профессиональной переподготовки, %	86,8	90,5	74,6
<i>Эффективность предпринимательства</i>			
Средняя заработная плата профессорско-преподавательского состава (без внешних совместителей и работающих по договорам гражданско-правового характера), тыс. р.	н/д	44,8	47,3
Доля доходов вуза из внебюджетных источников, %	н/д	51,5	53
Доля доходов вуза из федерального бюджета, %	н/д	48,5	46,8
Доля доходов вуза из бюджета субъекта РФ и местного бюджета, %	н/д	0	0,2
Доля доходов вуза от образовательной деятельности в общих доходах вуза, %	н/д	91	80,5
Доля внебюджетных средств в доходах от образовательной деятельности, %	н/д	48,7	55,3
Результативность, %	99,5	96,8	106,8

В частности, активность предпринимательства в образовательном процессе находит отражение в тенденциях повышения среднего балла ЕГЭ, увеличения доли обучающихся на магистерских программах. В этой связи следует отметить, что большое внимание в РГППУ

уделяется формированию предпринимательских компетенций у студентов. К числу мероприятий для обучающихся предпринимательской деятельности за период 2013–2015 гг. можно отнести мастер-класс преподавателей Московской школы управления «Сколково» Лоренса Райта и Алексея Карлова; VI Всероссийскую научно-практическую конференцию «Инновационные процессы в образовании: стратегия, теория и практика развития»; молодежный инновационно-образовательный форум Свердловской области «Ниотан-2013»; мастер-класс «Хакатон» Екатеринбургского центра развития предпринимательства и компании Microsoft; конкурс «Бизнес-моделирование»; молодежный инновационный конвент Свердловской области; мастер-класс от фонда «АГАТ» и др.

Об эффективности предпринимательства в образовательной сфере свидетельствуют рост доходов вуза из внебюджетных источников и увеличение их доли в общем доходе от образовательной деятельности, а также рост средней заработной платы профессорско-преподавательского состава.

Показатели мониторинга позволяют также выявить узкие места в предпринимательской трансформации вуза. Например, к таким проблемным аспектам можно отнести деятельность вуза на рынке дополнительных образовательных программ, а также взаимодействие вуза с работодателями по вопросам целевого обучения. На основе данных мониторинга можно определить аналогичные показатели и по научно-исследовательской деятельности (табл. 9).

Таблица 9

Предпринимательство в научно-исследовательской деятельности

Показатель	Год		
	2014	2015	2016
1	2	3	4
<i>Активность предпринимательства</i>			
Количество публикаций, изданных за последние 5 лет, индексируемых в информационно-аналитической системе научного цитирования Web of Science/ Scopus/ РИНЦ, в расчете на 100 научно-педагогических работников (НПР), ед.	18,1/ 21,4/ 140	7,1/ 10,8/ 334,4	6/ 11,5/ 325,3

Окончание табл. 9

1	2	3	4
Количество публикаций организации, индексируемых в информационно-аналитической системе научного цитирования Web of Science/ Scopus / РИНЦ, в расчете на 100 НПП, ед.	4,2/ 8,9/ 79,6	2,1/ 6,6/ 145,8	10,1/ 9/ 228,5
Удельный вес численности НПП без ученой степени – до 30 лет, кандидатов наук – до 35 лет, докторов наук – до 40 лет в общей численности НПП, %	16	12,7	9,7
Удельный вес НПП, защитивших кандидатские и докторские диссертации, за отчетный период в общей численности НПП, %	1,2	2,1	2,8
Количество полученных грантов за отчетный год в расчете на 100 НПП, ед.	2,6	3,4	3,3
Общее количество публикаций организации в расчете на 100 НПП, ед.	н/д	453,1	482
Количество малых предприятий, ед.	н/д	2	2
Общая численность аспирантов (адъюнктов), интернов, ординаторов, ассистентов-стажеров, чел.	н/д	50	45
Доля аспирантов (адъюнктов), интернов, ординаторов, ассистентов-стажеров, обучающихся по очной форме, %	н/д	48	51,1
Общая численность докторантов, чел.	н/д	1	9
<i>Эффективность предпринимательства</i>			
Удельный вес доходов от НИОКР в общих доходах образовательной организации, %	3,8	2,7	3,4
Удельный вес НИОКР, выполненных собственными силами (без привлечения соисполнителей), в общих доходах образовательной организации от НИОКР, %	74,7	87	97
Доходы от НИОКР (за исключением средств бюджетов бюджетной системы Российской Федерации, государственных фондов поддержки науки) в расчете на одного НПП, тыс. р.	13,7	13,6	41,3
Доля доходов вуза от научных исследований и разработок в общих доходах вуза, %	н/д	2,8	3,4
Доля внебюджетных средств в доходах от научных исследований и разработок, %	н/д	34,2	57
Результативность, %	115,2	89,5	103,4

Большинство показателей мониторинга подтверждают повышение активности профессорско-преподавательского состава в сфере научно-исследовательской деятельности. В первую очередь это находит отражение в росте публикационной активности сотрудников, увеличении удельного веса научно-педагогических работников, защитивших диссертации, и численности докторантов. Данная тенденция отчасти обусловлена функционированием в организационной структуре университета сети научно-образовательных центров (НОЦ) – своеобразных «локомотивов» научных исследований в области педагогики и психологии профессионального и профессионально-педагогического образования, образовательных инноваций, развития ремесленничества.

В университете формируются условия для создания сети малых инновационных предприятий (МИП). Например, в 2014 г. в РГППУ создано МИП ООО «ТЕРУС» (Технологии резки, утилизации и сварки) и выигран грант Фонда содействия развитию малых форм предприятий в научно-технической сфере (Фонд Бортника). МИП занимается научными исследованиями и их внедрением в сфере технологий плазменной резки металлов и высокотемпературной утилизации отходов.

Молодежное предпринимательство в университете находит поддержку в создании студенческих стартапов, реализующих свою деятельность в сфере услуг. Например, ООО «Фиеста-джаз» ориентировано на формирование музыкального вкуса и духовное развитие граждан, организует и проводит концерты и музыкально-сценические мероприятия на основе авторских тематических сценариев студентов и педагогов. Студенты в данной организации получают навыки публичного выступления, возможность для самореализации и развития собственного творчества.

За период 2014–2015 гг. студенческие предпринимательские проекты получили различные формы признания на конкурсе «Минута технославы» в рамках Иннопрома, конвейере проектов «Росмолодежь», инновационном дайвинге УрФУ. На конкурсе программ развития деятельности студенческих объединений образовательных организаций высшего образования получено финансирование на разработку и внедрение учебно-методического комплекса профессиональной подготовки рабочего персонала сварочного производства ОАО «Уралмашзавод» по применению нового высокотехнологичного оборудования.

За последние годы заметно возросло количество студенческих предпринимательских проектов, получивших поддержку на различных конкурсах и отмеченных в средствах массовой информации (табл. 10).

Таблица 10

Динамика участия РГППУ в инновационных конкурсах
студенческих проектов

Показатель	2013–2014 гг.	2015–2016 гг.
Количество проектов	2	9
Количество побед на конкурсах	5	26
Количество упоминаний в СМИ	7	31

В настоящее время на базе РГППУ реализуется ряд инновационных проектов, в том числе проекты «Мобильная психология» и «Smart Conference». Целью проекта «Мобильная психология» является разработка веб-сервиса, который позволяет преодолеть существующие противоречия в диагностике и профилактике зависимости от компьютерных игр у школьников и подростков в возрасте от 8 до 14 лет, аккумулировать информацию о данной проблеме, объединить в рамках одного сервиса все заинтересованные стороны: государство, специалистов, занимающихся профилактикой, и родителей.

Проект «Smart Conference» предназначен для разработки уникального продукта – веб-сервиса по автоматизации и организации научных конференций. Создание данного продукта дает возможность участникам научных конференций существенно сэкономить время на подачу заявки для участия в научном мероприятии. Проект имеет практическую значимость для научно-исследовательской и научно-методической деятельности вуза. Основные функции веб-сервиса – автоматическое проведение транзакций, проверка статей на антиплагиат, автоматическая рассылка по всей базе сервиса, автоматическая компиляция трудов в сборник, рекламная площадка.

Эффективность предпринимательства вуза в сфере НИР подтверждают тенденции роста доходов от НИОКР и увеличения их доли в общих доходах вуза. Вместе с тем ряд показателей мониторинга отмечает существование резервов повышения предпринимательского потенциала вуза в данной сфере. Это относится, например, к задачам

повышения индекса цитирования научных публикаций, а также «омоложения» возрастной структуры научных сотрудников.

Наряду с данными государственного мониторинга о предпринимательском потенциале структурных образовательных подразделений РГППУ дают определенное представление результаты анализа показателей, характеризующих средний балл ЕГЭ студентов, принятых на бюджетную форму обучения, а также стоимость обучения и суммарное количество студентов, принятых на внебюджетной основе (табл. 11).

Таблица 11

Результаты приема на очное отделение по кафедрам
(по данным за 2016 г.)

Название кафедры	Средний балл ЕГЭ	Доля привлекаемых внебюджетных средств кафедры в общей сумме средств от приема, %	Доля студентов данного направления в общем числе принятых на очное обучение, %
1	2	3	4
<i>Институт гуманитарного и социально-экономического образования (ГСЭО)</i>			
Кафедра стиля и имиджа (СИ)	72,1	1,2	4,7
Кафедра арт-дизайна (АрД)	69,8	4,4	3,0
Кафедра дизайна интерьера (ИД)	68,7	10,7	10,9
Кафедра профессионально-экономического обучения (ПЭО)	74,2	3,8	6,4
Кафедра музыкально-компьютерных технологий, кино и телевидения (МКТ)	76,9	3,1	3,2
Кафедра социологии и социальной работы (СЦР)	67,8	7,6	12,5
Кафедра права (КП)	73,6	9,4	6,2
Кафедра документоведения, истории и правового обеспечения (ДПО)	69,6	1,9	3,7
Кафедра теории и методики физической культуры (ТмФК)	76,5	10,1	5,4
ИТОГО по институту	72,1	52,2	56
<i>Институт инженерно-педагогического образования (ИПО)</i>			
Кафедра информационных систем и технологий (ИС)	65,3	6,2	9,7

Окончание табл. 11

1	2	3	4
Кафедра автомобилей и подъемно-транспортных машин (АПТ)	61,7	8,2	9,7
Кафедра металлургии, сварочного производства и методики профессионального обучения (МСП)	65,7	3,2	4,7
Кафедра электрооборудования и энергоснабжения (ЭС)	68,6	8,8	6,2
ИТОГО по институту	65,3	26,4	30,3
<i>Институт психолого-педагогического образования (ИПО)</i>			
Кафедра германской филологии (ГФ)	82,6	13,8	8,6
Кафедра психологии образования и профессионального развития (ППР)	65,6	7,6	5,1
ИТОГО по институту	74,1	21,4	13,7

Судя по среднему баллу ЕГЭ и объемам привлекаемых внебюджетных средств, с точки зрения абитуриентов, большим спросом пользуются образовательные программы, реализуемые на кафедрах германской филологии, информационных систем и технологий, автомобилей и подъемно-транспортных машин, социологии и социальной работы, дизайна интерьера.

Рассмотрим перспективы развития образовательных структур РГПШУ с точки зрения реализуемых ими направлений подготовки (рис. 14, 15).

Вышеприведенные структуры количества принятых студентов и поступивших внебюджетных средств показывают, что наиболее благоприятные условия развития имеют кафедры, участвующие в реализации образовательных программ по направлению «Профессиональное обучение (по отраслям)» – своеобразному «мэйнстриму» научно-образовательной деятельности университета. При этом наряду с инженерными профилями данного направления высоким спросом пользуются профили, ориентированные на подготовку педагогов профессионального обучения для сферы услуг, в том числе декоративно-прикладного искусства и дизайна, туризма, жилищно-коммунального хозяйства, гостиничного и физкультурно-оздоровительного сервиса, перевода и реферирования в сфере профессиональной коммуникации, а также предпринимательской деятельности. Данные обстоятельства позволяют позиционировать кафедры с точки зрения соответствия их образовательных программ приоритетам стратегического развития университета (рис. 16).



Рис. 14. Структура принятых на 1-й курс очной формы обучения студентов по направлениям подготовки, % (2016 г.):

1 – социология; 2 – социальная работа; 3 – прикладная информатика; 4 – информационные системы и технологии; 5 – психолого-педагогическое образование; 6 – педагогическое образование; 7 – профессиональное обучение (по отраслям)

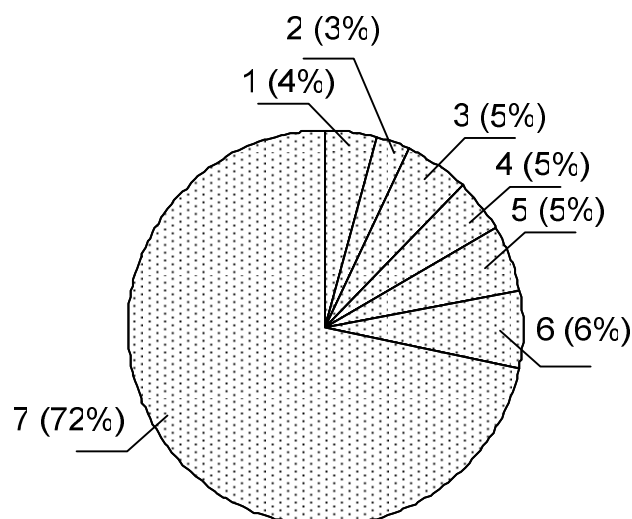

Рис. 15. Структура средств от внебюджетного приема по заявленным направлениям подготовки, % (2016 г.):

1 – социология; 2 – социальная работа; 3 – прикладная информатика; 4 – информационные системы и технологии; 5 – психолого-педагогическое образование; 6 – педагогическое образование; 7 – профессиональное обучение (по отраслям)

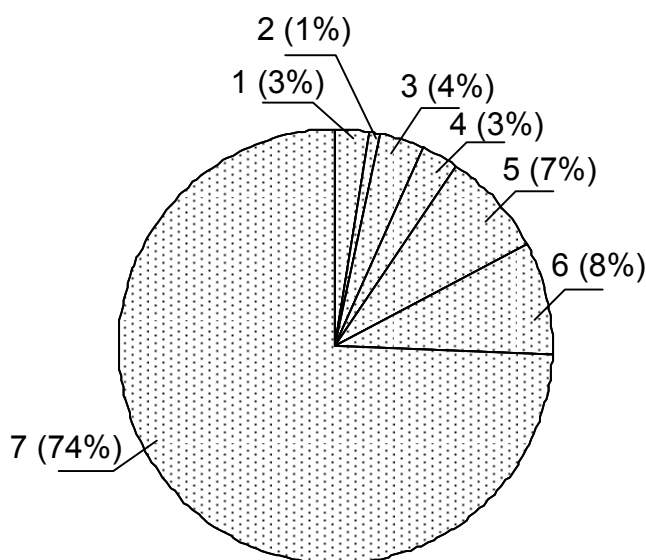

Рис. 16. Позicionирование конкурентных преимуществ реализуемых кафедрами образовательных направлений

Исходя из вышеизложенного, возможно сделать следующие **выводы:**

1. РГППУ сохраняет лидирующие позиции на рынке научно-образовательных услуг в регионе своего присутствия и России по направлению «Образование и педагогические науки». В наибольшей мере научно-образовательная деятельность университета на данном направлении выражена в сегменте «Профессиональное обучение (по отраслям)», образовательные программы которого логично вытекают из его миссии. Высокий уровень профилизации РГППУ обуславливает необходимое качество и устойчивую конкурентоспособность образовательных программ по широкому спектру отраслевых профилей подготовки педагогов, о чем свидетельствуют результаты ежегодно проводимого государственного мониторинга.

2. В условиях усиливающейся конкуренции на рынке научно-образовательных услуг, продолжающегося экономического кризиса возрастает значимость предпринимательского вектора развития вуза, в том числе на основе разработки и реализации новых и модернизации существующих образовательных программ, отвечающих требованиям государственной стратегии модернизации системы высшего образования, интересам бизнес-сообщества и домохозяйств. Большинство по-

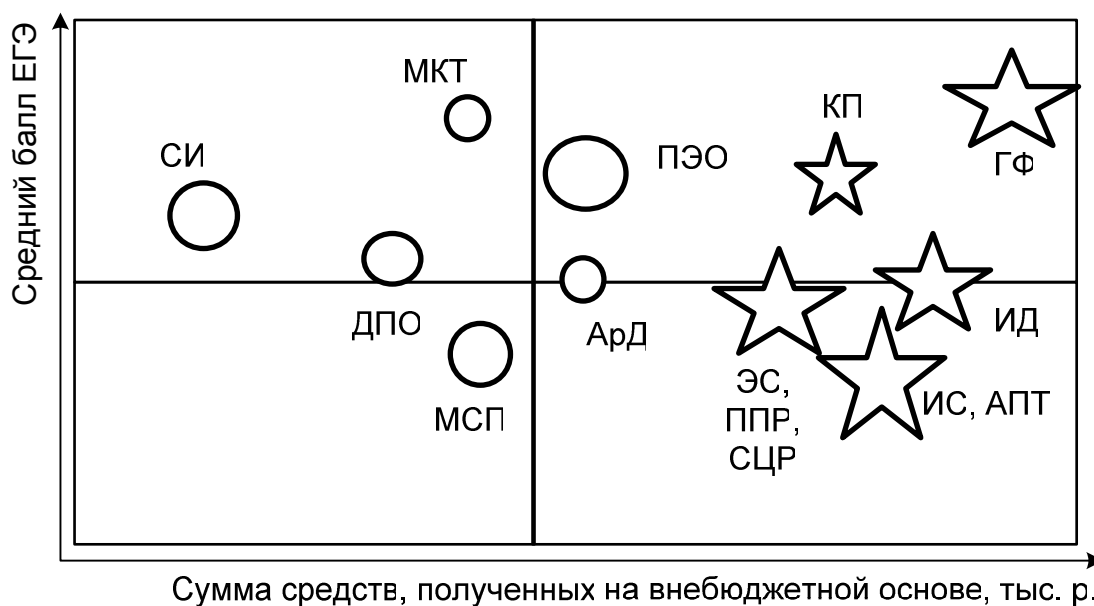
казателей предпринимательской активности профессорско-преподавательского состава в сфере образовательной деятельности РГППУ имеет положительную динамику развития. Вместе с тем требуют активизации меры по оптимизации спектра и повышению качества магистерских программ, реализации системного подхода к развитию дополнительных образовательных программ, применению эффективных технологий их продвижения на рынок научно-образовательных услуг.

3. Одной из наиболее актуальных проблем развития вузовского предпринимательства в сфере НИР является недостаточная активность участия кафедр в конкурсах инновационных проектов, оформлении и продвижении интеллектуальной собственности. В перспективе РГППУ может увеличить количество и улучшить качество инновационных разработок за счет формирования и развития предпринимательской культуры в университете; создания условий для развития интрапренерства (внутривузовского предпринимательства) в научно-образовательной деятельности; основания проектных команд для участия в международных проектах.

4. Университет в настоящее время обладает значительным научно-образовательным потенциалом, позволяющим успешно адаптироваться к новым вызовам внешней среды. Предпринимательский вектор развития вуза находит наиболее яркое отражение по направлению подготовки «Профессиональное обучение (по отраслям)». Данное обстоятельство обусловлено уникальностью его научно-образовательного потенциала, которая заключается в синтезе и равноценности двух составляющих в подготовке педагогов: психолого-педагогической и отраслевой. Осуществляемая в образовательном процессе технология «бинарности» обеспечивает выпускникам весомые конкурентные преимущества на рынке труда и расширяет возможности для их трудоустройства.

3.3. Приоритеты предпринимательской стратегии конкурентоспособного развития вуза

Анализ результатов государственного мониторинга, существующей системы рейтингования вузов, их сайтов, а также аналитической информации структурных образовательных подразделений РГППУ по самооценке внешней и внутренней среды дает возможность сформировать матрицу SWOT-анализа университета (табл. 12).

Анализ внешней и внутренней среды (SWOT-анализ) РГППУ

Сильные стороны	Слабые стороны
1	2
<p>Имеющийся опыт предпринимательского вектора развития в статусе автономного вуза</p> <p>Доминирующее положение РГППУ на рынке услуг профессионально-педагогического образования</p> <p>Широкий спектр реализуемых образовательных программ.</p> <p>Наличие в университете аспирантуры, докторантуры и диссертационного совета по педагогическим специальностям</p> <p>Наличие в деятельности преподавателей элементов системы управления качеством (рейтинговая система)</p> <p>Сложившиеся в университете условия реализации непрерывного профессионального образования (среднее профессиональное, высшее, послевузовское образование)</p>	<p>Недостаточная вовлеченность работодателей в образовательный процесс</p> <p>Изменение возрастной структуры кадров в сторону старения, отсутствие системы стимулов для привлечения молодых перспективных преподавателей к научной и инновационной деятельности</p> <p>Недостаточно эффективное международное сотрудничество</p> <p>Слабая активность профессорско-преподавательского состава в сфере НИР и НИРС</p> <p>Недостаточное количество специализированных аудиторий, оснащенных современным оборудованием</p> <p>Возрастание нагрузки по всем видам деятельности у профессорско-преподавательского состава за счет снижения нормативов времени</p>
Возможности	Угрозы
<p>Внедрение в учебный процесс информационно-коммуникационных технологий и средств телекоммуникации</p> <p>Приоритетное развитие магистерских и дополнительных образовательных программ, направленных на подготовку управленческих команд и формирование кадрового резерва профессиональных образовательных организаций</p> <p>Привлечение работодателей к решению задач подготовки высококвалифицированных специалистов</p> <p>Интеграция в международное научное сообщество на основе совместных</p>	<p>Ужесточение требований Минобрнауки РФ к оценке эффективности результатов деятельности вузов (объем НИОКР в расчете на одного педагогического работника; удельный вес численности иностранных студентов; количество доходов в расчете на одного педагогического работника, максимальный проходной балл ЕГЭ)</p> <p>Слабая социальная мотивация в трудоустройстве выпускников с квалификацией «педагог профессионального обучения» в организациях профессионального образования</p>

1	2
<p>научно-методологических, методических разработок в области подготовки рабочих кадров высшей квалификации</p> <p>Увеличение бюджета развития за счет роста объема и качества научно-образовательных услуг, инновационной деятельности</p> <p>Увеличение географических границ рынка научно-образовательных услуг вуза на основе сетевого взаимодействия с профессиональными образовательными организациями и государственно-частным партнерством</p>	<p>Снижение доли бюджетных средств в финансировании вуза</p> <p>Усиление конкуренции на рынке научно-образовательных услуг со стороны отечественных и зарубежных вузов, на основе дистанционных образовательных технологий и агрессивных форм маркетинга</p> <p>Снижение платежеспособного спроса населения на услуги высшего образования</p>

В свете существующих угроз и возможностей внешней и внутренней среды образовательная и научная деятельность РГППУ должна быть ориентирована на предпринимательский вектор развития, предполагающий постоянную инициативу профессорско-преподавательского состава и менеджмента – руководства вуза по внедрению инноваций (продуктовых, технологических, маркетинговых, организационных) как в сфере генерации знаний, так и на стадиях их трансфера в образовательный процесс и производство. При этом предпринимательская стратегия РГППУ как вуза педагогического профиля имеет ярко выраженную социальную направленность. Особенности социально ориентированной предпринимательской стратегии университета проявляются в следующем:

1. Реализуемые университетом инновационные проекты относятся к категории социально ответственного предпринимательства. Наряду со стремлением извлечь материальную выгоду из исследовательской и образовательной деятельности университет выполняет важнейшую социальную функцию воспитания и обучения нового поколения, формирования ценностных установок, жизненно важных личностных и профессиональных качеств выпускников. Поэтому результатом вузовского предпринимательства является не только создание нового уникального интеллектуального или образовательного продукта, но и формирование у выпускников ценностных установок, компетенций, потребно-

стей, менталитета. Как «квазирыночная» структура университет, с одной стороны, является образовательной организацией, с другой – субъектом рыночных отношений. Двойственность позиции университета по отношению к рыночной системе обуславливает необходимость согласования социальных и экономических эффектов его деятельности. В настоящее время эффективность образовательной деятельности педагогических вузов оценивается преимущественно с точки зрения экономических аспектов без должного учета социальных¹. Отчасти по этой причине предпринимательство вузов педагогического профиля осуществляется в рамках искусственным образом суженного «коридором возможностей» выхода за пределы контролируемых на данный момент финансовых ресурсов в научной и образовательной сфере.

2. Предпринимательская активность РГППУ интегрирует его социальную миссию с задачами по обеспечению экономической эффективности. Социальное предпринимательство вуза получает отражение в формировании партнерских отношений между профессиональным образованием, органами государственной власти, местного самоуправления и бизнес-сообществом; развитии общественных инициатив и формировании гражданского общества; повышении социально-профессиональной мобильности населения, его занятости, в том числе через преодоление социальной изолированности определенных его групп, а также в других не ограничивающихся рамками только экономической оценки процессах. Поэтому основным принципом формирования и реализации социально ориентированной предпринимательской стратегии университета является непрерывный поиск баланса, своеобразного компромисса, между противоречивыми целями: экономическими (обеспечение финансовой устойчивости) и социальными (научно-образовательными); сохранением целостности, автономности и открытостью внешней среде².

3. В качестве эталона организационной формы развития предпринимательства для РГППУ является модель предпринимательского университета. Данная модель включает в себя предпринимательское

¹ Боева А. Н. Особенности оценки социально-экономической эффективности образовательной деятельности государственного вуза // Вестн. ТГЭУ. 2009. № 4. С. 58–71.

² Корженевская О. Н. Специфика развития вузовского предпринимательства в условиях формирования экономики знаний: автореф. дис. ... канд. экон. наук. Волгоград: Волгогр. гос. техн. ун-т, 2014.

поведение и инициативу преподавателей, административных работников и студентов, а также поэтапную структурно-институциональную интеграцию университета в региональную предпринимательскую среду. Накопленный предпринимательский потенциал РГППУ позволяет ему оказывать существенное влияние на успешную адаптацию профессионального и профессионально-педагогического образования к рыночной среде, обеспечивать высокое качество социально-экономического развития региона.

4. Цели и приоритеты предпринимательской стратегии РГППУ целесообразно формировать исходя из основных положений концепции «корневых компетенций». Применительно к РГППУ в качестве источника (корня) продуктовых, технологических, организационных инноваций, обеспечивающих его устойчивую конкурентоспособность, возможно рассматривать совокупность уникальных знаний, умений и навыков, реализуемых в рамках направления подготовки «Профессиональное обучение (по отраслям)». Научно-образовательный потенциал вуза именно по данному направлению подготовки наиболее ярко проявляет свою уникальность в форме органичного сочетания психолого-педагогической и отраслевой составляющих в подготовке специалистов, вносит наибольший вклад в цепочку воспринимаемых внешней средой его ценностей, имеет наиболее благоприятные условия для расширенного воспроизводства и увеличения спектра научно-образовательных продуктов. Накопленные в результате целенаправленных усилий менеджмента и профессорско-преподавательского состава нематериальные активы вуза, в том числе его имидж и репутация, являются основанием для отнесения данного образовательного сегмента к важнейшему стратегическому направлению развития. Вместе с тем реализация данного приоритета не должна принижать значимость других направлений подготовки, повышающих качество и конкурентоспособность образовательного процесса университета. В частности, это относится к таким направлениям, как «Экономика» и «Менеджмент», обеспечивающим необходимый уровень экономических знаний, составляющих основу формирования предпринимательских компетенций, а также сохраняющих возможность привлечения внебюджетных средств.

В соответствии с принципом преемственности предпринимательская стратегия должна сопрягаться с основными положениями успешно

реализованной Концепции развития университета, направленной на обеспечение устойчивого динамичного развития университета, сохранение его лидирующих позиций в области профессионально-педагогического образования, создание инновационных механизмов взаимодействия с бизнесом и региональными властями¹. Существующие тенденции изменения конкурентной среды обуславливают повышение актуальности ряда стратегических направлений данной Концепции, а также усиление их предпринимательского акцента. В частности, это относится к политике усиления инновационного характера реализуемого вузом научно-образовательного процесса. Реализация стратегических направлений в современных социально-экономических условиях возможна лишь на основе инновационного образования, требующего разработки соответствующей политики. При этом понятие «инновационное образование» не ограничивается рамками отношений «производитель – потребитель образовательных услуг», а рассматривается в широком смысле как формирование и развитие творческой среды, социокультурная функция которой заключается в воспроизводстве знаний и ценностей, реализации отношений профессионального сотрудничества, результатом которого является новый уровень профессиональной компетенции участников научно-образовательного процесса, а также целый «шлейф» общественно значимых интеллектуальных продуктов и воздействий. Инновационное образование – это развивающее и развивающееся образование, которое создает условия для полноценного развития всех участников образовательного процесса и способно к саморазвитию. Именно инновационная деятельность позволяет решать проблемы, порождаемые столкновением сложившихся и формирующихся норм практики либо несоответствием традиционных норм новым социальным ожиданиям. Инновационный путь развития университета предполагает личное творчество каждого в поиске и реализации новых резервов и стимулов роста, полное развертывание научно-образовательного потенциала коллектива, оптимальную организацию коллективных усилий всех кафедр и иных подразделений, повышение продуктивности профессиональной деятельности.

¹ Концепция развития ГОУ ВПО «Российский государственный профессионально-педагогический университет» на 2009–2013 гг. Екатеринбург: Изд-во Рос. гос. проф.-пед. ун-та, 2009. 97 с.

Условием опережающего характера образовательного процесса является формирование предпринимательских компетенций как у студентов, так и у менеджеров и научно-педагогических сотрудников университета. Вышеотмеченная «бинарность», определяющая в содержательном аспекте конкурентное преимущество образовательных технологий вуза, все больше должна дополняться предпринимательским компонентом. Например, применительно к ведущему образовательному направлению РГППУ (профессиональное обучение) необходимо выделить три ключевых аспекта формирования предпринимательской компетентности выпускника:

- как преподавателя, формирующего предпринимательские компетенции у студентов, способствующего их социально-профессиональной мобильности, повышению их конкурентоспособности на рынке труда;
- как менеджера профессиональной образовательной организации, реализующего предпринимательский вектор развития организации и формирующего ее предпринимательскую культуру;
- как представителя социума, способного к творческо-инновационному изменению реальности, формированию и развитию предпринимательской экосистемы территории.

Таким образом, от степени сформированности предпринимательской компетентности педагога профессионального обучения зависит не только результат образовательного процесса с точки зрения формирования и развития предпринимательской компетентности выпускников, но и устойчивое конкурентоспособное развитие профессиональной образовательной организации, а также эффективность перехода на новое качество социально-экономического роста территории ее пространственного присутствия.

До настоящего времени, однако, на всех уровнях профессионального образования не выработана единая общепринятая концепция формирования предпринимательских компетенций. Отмечая данное обстоятельство, исследователи выделяют различные аспекты данной проблемы. В частности, А. К. Ключев, анализируя развитие предпринимательских навыков в сфере высшего образования в России, справедливо отмечает, что их развитие сосредоточено преимущественно в укрупненной группе направлений «Экономика» и «Менеджмент». При этом особенностью ФГОС ВО бакалавриата и магистратуры является их нацеленность на выработку преимущественно прикладных про-

фессиональных компетенций (так называемых жестких навыков, или Hard skills)¹. По мнению экспертов, Hard skills – это навыки, связанные с техникой исполнения, которые можно наглядно продемонстрировать. Они присущи определенным категориям профессий, где человек способен доводить действие до автоматизма, выполняя работу по заранее знакомому шаблону. Значительно меньше внимания уделяется формированию у студентов универсальных, «мягких навыков» (Soft skills), относящихся к эмоциональному развитию человека, набору личных характеристик, которые так или иначе связаны с эффективным взаимодействием с другими людьми. В частности, к данной группе относятся коммуникативные и управленческие способности, проявление которых сложно отследить, проверить и наглядно продемонстрировать, но имеющие не меньшее значение в предпринимательской деятельности. Наблюдения и тесты показывают, что эффективность выполнения предпринимательских функций на 75 % зависит от степени владения работниками Soft skills².

По мнению А. Ю. Чепуренко, формирование предпринимательской компетентности в высшей школе требует усиления у студентов понимания возможности стать предпринимателями; обучения основам ведения бизнеса путем включения в образовательный модуль знаниевых компонент; формирования навыков и компетенций, необходимых для организации стартапа (умение гибко переопределять задачи исходя из набора различных ресурсов, заменять дефицитные ресурсы имеющимися в наличии, взаимодействовать со стейкхолдерами)³. В качестве возможного варианта предпринимательского образовательного модуля ученый предлагает включить в структуру образовательных программ российских вузов факультативы или элективы по предпринимательству. При этом статус курса зависит от готовности вуза, от предметной направленности подготовки и имеет трехуровневую структуру: первый уровень – общие знания о предпринима-

¹ Клюев А. К., Яшин А. А. Программы предпринимательского образования в современном университете // Высш. образование в России. 2016. № 1. С. 22–33.

² Гиль С. С. Предпринимательские компетенции: решения для подготовки «рентабельного» предпринимателя – выпускника ССУЗа, вуза [Электронный ресурс]. URL: <http://www.academia.edu/22950624>.

³ Чепуренко А. Ю. Роль обучения в активизации предпринимательского потенциала российского общества // Формирование профессиональных предпринимательских компетенций молодежи в процессе обучения предпринимательству: сб. тез. докл. междунар. конф. М.: Моск. финансово-пром. ун-т «Синергия», 2014. С. 15–26.

тельстве и малом бизнесе, второй уровень – практические навыки для старта или управления действующим бизнесом, третий уровень – практические меры для организации стартапа¹.

Отсутствие до настоящего времени единого понимания структуры предпринимательских компетенций во многом обусловлено сложностью сочетания двух ее аспектов: субъектно-объектного – результатов проектирования социальной реальности в «экономическом формате»² и субъектно-субъектного – результатов саморазвития личности, творчески преобразующей общественную сущность. Данное обстоятельство обуславливает необходимость применения междисциплинарного подхода к формированию предпринимательской компетентности с учетом основных положений концепции трансдисциплинарного образования³.

Разное понимание исследователями сущности предпринимательской компетентности значительно осложняет достижение поставленной обществом и государством задачи формирования человеческого потенциала, способного к успешной реализации инновационного вектора развития страны, опережающего развитие высокотехнологичных секторов российской экономики. Четко сформулированные требования к составу и содержанию предпринимательских компетенций обучающихся независимо от направлений их профессиональной подготовки отсутствуют и во ФГОС ВО. Указанное обстоятельство не дает возможности трактовать предпринимательскую компетентность в качестве одной из образовательных целей и является одной из причин, порождающих несоответствие между структурой спроса рынка труда на профессиональную подготовку творческих, инициативных, ориентированных на инновационные преобразования специалистов и структурой формируемых в процессе профессионального образования компетенций.

В полной мере данное утверждение относится к предпринимательской компетентности педагогов профессионального обучения, поскольку именно они являются гарантами формирования образованного, интеллектуального, коммуникативного, рефлексивного, способного к самоорганизации рабочего.

¹ Чепуренко А. Ю. Указ. соч.

² Кнышев Ил. В. Философские модели в социальных и экономических системах // Вестн. СГТУ. 2009. № 2 (43). С. 331–336.

³ Буданов В. Г. Трансдисциплинарное образование в XXI веке: проблемы становления // Будущее России в зеркале синергетики / под ред. Г. Г. Малинецкого. М., 2006. С. 169–179.

Указанное противоречие между необходимостью подготовки специалиста к его включению в предпринимательскую деятельность и существующей организацией формирования его компетентности в сфере предпринимательства характеризуется следующим:

- рассогласованием целевых установок решения этой задачи на формирование у студентов готовности к предпринимательской деятельности как основной трудовой и формированием компетентности в сфере предпринимательских отношений для успешной социализации в условиях рыночных отношений;

- подготовкой студентов к предпринимательству в рамках узкой сферы деятельности, соответствующей профилю вуза, что лишает выпускников широкого круга знаний о возможных решениях в разнообразных предпринимательских ситуациях на протяжении их активной трудовой жизни;

- несоответствием методологических и методических подходов к формированию предпринимательской компетентности в экономической, социологической, педагогической и психологической науках, что обуславливает одностороннее формирование предпринимательских качеств;

- несоответствием современным требованиям теоретической и практической подготовки студентов к участию в предпринимательских отношениях¹.

Модель формирования предпринимательской компетентности выпускника вуза, по мнению авторов, предполагает включение как профессиональных знаний, умений и навыков, так и его личностных качеств как будущего предпринимателя. В основе моделей формирования предпринимательской компетентности должны лежать также психолого-педагогические компоненты, позволяющие активизировать включенность личности в предпринимательскую деятельность, обеспечить ее самореализацию в труде, а также единство личностной и социальной ответственности в профессиональной деятельности.

Процесс формирования предпринимательской компетенции студентов, подготовленных к созданию собственного социального бизнеса, предполагает включение студентов в решение учебно-профессиональных задач научного, проектного и состязательного характера. Результатом такой деятельности должно стать развитие предпринима-

¹ Казарин М. В. Компетентностный подход как теоретико-методологическое основание при подготовке студентов вуза к предпринимательской деятельности // Современ. высш. шк.: инновац. аспект. 2014. № 4. С. 80–83.

тельской компетенции студентов до уровня готовности создания собственной предпринимательской структуры, готовой взять на себя функции инновационного производства¹. Иначе говоря, предпринимательские компетенции должны создавать условия для формирования у выпускника способности и готовности к переводению потенциалов ситуации социальной неопределенности в ресурс собственной жизни².

Предпринимательские компетенции в деятельности РГППУ должны обеспечивать:

- развитие интрапренерства – предпринимательского поведения профессорско-преподавательского состава, предпринимательства «на рабочем месте» (повышение эффективности результатов научных исследований и разработок, объектов интеллектуальной собственности, создание и реализация новых педагогических продуктов);
- повышение конкурентоспособности и профессиональной мобильности выпускников на рынке труда, в том числе на основе инициирования предпринимательского поведения и самозанятости;
- конкурентоспособное позиционирование образовательной организации с учетом закономерностей, отраслевых и территориальных тенденций развития рынков рабочих мест, рабочей силы и рынков образовательных услуг.

В этой связи «дорожная карта» повышения предпринимательской активности университета в научно-образовательной сфере должна находить более полное отражение в мероприятиях по следующим основным направлениям: инициирование продуктовых и технологических инноваций; институциональные изменения внутренней среды; модификация ее взаимодействия с внешней средой (рис. 17). При этом необходимыми условиями реализации вышеуказанных приоритетов являются:

- развитие научных исследований и разработок, обеспечивающих опережающий характер профессионального образования в современных социально-экономических и социально-педагогических условиях;
- обеспечение финансовой устойчивости университета за счет диверсификации источников финансирования.

¹ Гафарова Д. А. Социальное предпринимательство и проблема формирования предпринимательской компетенции студентов вузов // Вестн. СибГИУ. 2015. № 3 (13). С. 60–64.

² Антропянская Л. Н. Анализ результативности сетевой образовательной программы по формированию предпринимательских компетенций старшеклассников // Вестн. Том. гос. ун-та. 2012. № 358. С. 76–79.



Рис. 17. Приоритеты социально ориентированной предпринимательской стратегии развития РГППУ

Ориентация на инновационное предпринимательство внутренней научно-образовательной среды университета предполагает концентрацию усилий на увеличении спектра продуктовых инноваций: разработку новых и модернизацию существующих образовательных программ подготовки педагогов профессионального обучения, рабочих кадров и специалистов среднего звена с учетом требований внедряемых профессиональных стандартов, нового ФГОС и результатов участия отечественных команд в движении «WorldSkills». Особую значимость при этом приобретают меры по увеличению новых магистерских программ, способствующих формированию предпринимательской компетентности руководителей профессиональных образовательных организаций, в том числе в области стратегического планирования, маркетинга и проектного управления.

Значительные резервы интрапренерства имеются и в отношении технологических, в первую очередь педагогических, инноваций. В частности, это касается технологии моделирования и реализации образовательных программ на принципах проектно-командного подхода, создания электронных образовательных платформ для широкого внедрения дистанционных технологий в программы подготовки и др.

В ориентации на внешнюю среду приоритетами предпринимательской стратегии университета являются:

- наиболее полное удовлетворение населения в образовательных и других услугах, реализуемых основными направлениями деятельности университета в соответствии с национальной доктриной, основными направлениями модернизации российского образования, федеральными и региональными программами развития высшего и профессионального образования;

- обеспечение потребностей непрерывного профессионального образования в педагогах, обладающих динамичной профессиональностью и современными социально-профессиональными компетенциями, создание условий для повышения социально-профессиональной мобильности и конкурентоспособности выпускников на рынке труда;

- установление эффективного социального партнерства с органами федеральной и региональной государственной власти, академическим и отраслевым секторами науки, администрациями муниципальных образований, ведущими научными, образовательными и произ-

водственными центрами для комплексного решения проблем подготовки высококвалифицированных кадров и интеграции системы профессионально-педагогического образования в российское и мировое информационное и образовательное пространство.

К стратегическим направлениям влияния университета на внешнюю среду возможно отнести мониторинг и анализ состояния педагогической деятельности в системе профессионального образования, разработку проектов и программ развития квалификации педагогических кадров, создание системы федерального масштаба целевой подготовки педагогов профессионального образования, организацию и координацию научного взаимодействия по проблемам профессионально-педагогического образования.

Ориентируясь на социально-предпринимательский вектор развития, университет должен выступать в роли инициатора и активного участника процессов кластеризации в регионе, быть сетевым посредником между субъектами региональных и локальных рынков рабочих мест и рабочей силы, образовательной и научной системами.

В этой связи следует отметить, что в большинстве территорий отсутствуют как четкие перспективные ориентиры отраслевого инновационного развития, так и соответствующие им прогнозы развития рынков труда, эволюции профессионально-квалификационной структуры кадров. Там же, где механизмы стратегического планирования социально-экономического развития территорий определены, наблюдается их слабая сопряженность с формированием образовательных программ в организациях профессионального образования. Повсеместно просматривается недостаточная ресурсная обеспеченность образовательных организаций, а также слабая активность предприятий в финансовой поддержке реализации инновационных проектов в профессиональном образовании и обучении. Проблемы массового высвобождения на предприятиях становятся предметом рассмотрения службы занятости и органов местного самоуправления только постфактум, то есть после начала процесса высвобождения.

Серьезным затруднением решения вышеуказанных проблем является то, что правовые возможности администраций муниципальных образований в вопросах кадровой обеспеченности экономики ограничены решением вопросов местного значения, к которым вопросы раз-

вития системы профессионального образования Федеральный закон «Об общих принципах организации местного самоуправления в РФ» (№ 131-ФЗ) не относит.

Традиционная парадигма регионального развития, воплощающая прежде всего приоритет материальных факторов размещения, переживает кризис и уже не в состоянии объяснить современные пространственные процессы. Поэтому одной из актуальных тенденций развития современного общества является возрастание роли сетевых коммуникаций, создание кластерных форм организации занятости населения. Именно сетевые ресурсы становятся новым источником конкурентных преимуществ территории и по сути меняют не только систему факторов размещения, но и структуру самого экономического пространства. Целесообразно рассматривать три возможные формы участия университета в реализации кластерного подхода к развитию кадрового потенциала муниципальных образований:

- создание благоприятной инновационной институциональной среды, активизирующей взаимодействие участников в зоне взаимных интересов по подготовке кадров и созданию новых рабочих мест;
- выявление и содействие реализации значимых прорывных проектов, которые могут составить основу устойчивого социально-экономического развития территорий муниципальных образований;
- организацию системы распространения новых знаний, ориентированных на создание условий для эффективного взаимодействия субъектов территориального кластера.

По мнению авторов, функциональная модель участия университета в территориальном кластере опережающего развития кадрового потенциала территории включает разработку:

- методических и организационных основ деятельности кластера по реализации образовательных программ, повышению качества услуг среднего профессионального образования, мониторингу качества образовательных программ и трудоустройства выпускников, среднесрочному и долгосрочному прогнозированию количественных и качественных кадровых потребностей развития территории в профессионально-квалификационном разрезе, по профессиональной ориентации населения;
- методического инструментария совершенствования механизмов сетевого взаимодействия субъектов территориального кластера,

в том числе органов местного самоуправления, центров занятости, отраслевых многофункциональных центров прикладных квалификаций, организаций среднего профессионального образования, территориальных ассоциаций работодателей и работников, организаций по сертификации квалификаций;

- механизма мониторинга и прогнозирования структуры занятости, баланса рабочих мест и рабочей силы на локальных рынках труда и услуг профессионального образования, способного своевременно выявлять угрозы дестабилизации рынка и служить инструментом долгосрочного стратегического планирования территории;

- методических и организационных основ профорientационной работы на территории;

- системы мотивации работников, работодателей, муниципальных органов власти, системы образования к участию в реализации задач по формированию и развитию кадрового потенциала территорий.

Предлагаемая модель формирования и развития кадрового потенциала территории, основанная на сетевом взаимодействии участников, позволит, по нашему мнению, помимо частных задач подготовки и повышения квалификации кадров решить и некоторые первоочередные задачи участвующих сторон:

- для органов местного самоуправления – повышение кадрового потенциала территорий, обеспечение качества управленческих решений как за счет роста квалификации своих работников, так и за счет привлечения к решению собственных задач научно-образовательного потенциала университета, обеспечение сбалансированности рабочей силы и рабочих мест территории, обеспечение перспективных потребностей экономики территории в трудовых ресурсах на основе использования результатов территориального мониторинга и прогнозирования кадровой потребности в разрезе специальностей и компетенций;

- для системы профессионального образования территории – создание нового качества многоуровневого непрерывного образования, улучшение материально-технической базы, расширение социального партнерства с работодателями, внедрение современных форм активного обучения, образовательных программ, разработанных на основе профессиональных стандартов, согласованных с работодателями;

- для университета – повышение конкурентоспособности в результате привлечения дополнительных контингентов обучающихся как

на основные, так и на дополнительные программы профессионального образования, а также повышения его научно-исследовательского потенциала за счет решения реальных практических задач;

- для работодателей – повышение квалификационного уровня работников, обеспечение кадрами предпринимательских проектов;

- для населения – расширение возможностей трудоустройства, в том числе на современные рабочие места, отвечающие понятию «достойный труд», обеспечение доступа к услугам профессионального образования и профессиональной ориентации.

В числе институциональных инноваций, способствующих решению вышеизложенных задач, возможно отметить создание территориальной сети базовых кафедр РГППУ, интегрирующих ресурсные потенциалы университета, профессиональных образовательных организаций и бизнес-сообществ. Кроме того, в соответствии с приоритетами предпринимательского вектора развития намечаются другие институциональные инновации в организационной структуре университета, в том числе создание стратегических академических единиц, нацеленных на консолидацию научно-образовательных потенциалов существующих направлений подготовки в решении задач модернизации профессионального образования.

На основании вышеизложенного возможно сделать следующие **выводы:**

1. Образовательная и научная деятельность РГППУ должна быть ориентирована на предпринимательский вектор развития, предполагающий постоянную инициативу профессорско-преподавательского состава и менеджмента вуза по внедрению продуктовых, технологических, маркетинговых, организационных инноваций как в сфере генерации знаний, так и на стадиях их трансфера в образовательный процесс и производство. При этом предпринимательская стратегия РГППУ как вуза педагогического профиля имеет ярко выраженную социальную направленность.

2. Возможной организационной формой развития предпринимательства для РГППУ является модель предпринимательского университета, предполагающая поэтапную структурно-институциональную интеграцию университета в региональную предпринимательскую среду, обеспечение устойчивой конкурентоспособности на основе совокупности уникальных знаний, умений и навыков, реализуемых в рамках

«корневого» направления подготовки – «профессионального обучения (по отраслям)».

3. Конкурентное преимущество образовательных технологий вуза все больше должно дополняться предпринимательским компонентом. Предпринимательские компетенции в деятельности РГППУ должны обеспечивать развитие интрапренерства, повышение конкурентоспособности и профессиональной мобильности выпускников на рынке труда, конкурентоспособное позиционирование научно-образовательной деятельности с учетом закономерностей, отраслевых и территориальных тенденций развития рынков рабочих мест, рабочей силы и рынков образовательных услуг.

4. Ориентируясь на социально-предпринимательский вектор развития, университет должен выступать в роли инициатора и активного участника процессов кластеризации в регионе, быть сетевым посредником между субъектами региональных и локальных рынков рабочих мест и рабочей силы, образовательной и научной системами.

Заключение

Результаты проведенного исследования позволяют сделать следующие **выводы**:

1. Предпринимательство следует рассматривать как совокупность общественных отношений, возникающих в условиях экономической свободы, новаторства и конкуренции, активизирующих основанные на знаниях человеческие возможности саморазвития, полученные в ходе целенаправленной созидательной, инновационной деятельности и направленные на достижение высоких социальных и коммерческих результатов. В силу своего многоуровневого и многоаспектного характера феномен предпринимательства требует системного и междисциплинарного подходов к исследованию. Его необходимо рассматривать как стратегический фактор конкурентоспособного социально-экономического развития общественного производства, а также как фундаментальную способность человека становиться подлинным субъектом своей собственной жизни, превращать собственную жизнедеятельность в предмет практического преобразования.

2. Вузовское предпринимательство является закономерным процессом, обусловленным кардинальными переменами в социально-экономическом развитии общества, переходом к постиндустриальной экономике, процессами ее интеллектуализации, что ориентирует вузы на инновационный вектор развития, составляющий смысловое содержание предпринимательства. Научно-образовательные услуги имеют признаки как общественного, так и частного блага, позволяющего повысить конкурентоспособность их потребителей, что является предпосылкой формирования и развития рынка научно-образовательных услуг, конкурентной среды и большей ориентации вузов на запросы рынка труда. Вузовское предпринимательство – синтез творческой, инновационной и коммерческой деятельности вуза, реализуемой во всей совокупности опосредованных его миссией бизнес-процессов, в том числе на рынке научно-образовательных услуг, инноваций в производстве, а также на рынке труда. Данный феномен проявляет себя в форме институциональных структур – «квазирынков», существующих на принципах конкурентного взаимодействия его субъектов, при этом одним из субъектов выступает государство как регулятор рыночных отношений.

3. Предпринимательский потенциал вуза – понятие синтезирующего характера, вбирающее в себя черты творческого, инновационного и коммерческого потенциалов, каждый из которых содержит в своей структуре ряд ресурсных потенциалов. Анализ предпринимательского потенциала вуза предполагает исследование его предпринимательских компетенций, обеспечивающих конкурентоспособность на рынке научно-образовательных услуг и рынке труда за счет повышения внешней гибкости вуза, позволяющей ему адекватно отвечать на вызовы внешней среды, а также на основе внутренней гибкости, расширяющей предельные возможности ресурсов внутренней среды. Оценка потенциала должна осуществляться на основе системы показателей: активности – отражающих предпринимательскую активность, творческий, созидательный аспекты деятельности; эффективности – отражающих характер общественного признания вузовского новаторства и инициативы; результативности – позволяющих связать воедино стратегические аспекты управления с текущей деятельностью вуза и его структурных подразделений. Оценку потенциала вузовского предпринимательства целесообразно проводить в разрезе основных видов деятельности: научно-исследовательской, образовательной, инновационной, а также иной приносящей доход деятельности, что позволяет исследовать предпринимательство вуза в соответствии с фазами жизненного цикла знания (генерация, трансферт в образование, внедрение в производство) с учетом различных видов эффектов его проявления.

4. Предпринимательскую стратегию необходимо базировать на современных научных подходах (поведенческий, структурный, функциональный, сетевой) к содержанию социально-экономической сущности конкуренции, адаптируя их к особенностям формирования и развития рынков научно-образовательных услуг и труда. Сочетание указанных подходов в стратегическом управлении вуза позволяет определить в качестве объектов конкуренции не только научно-образовательные услуги, но и предпринимательские компетенции сотрудников и студентов вуза, а в качестве приоритетных направлений – обеспечение устойчивой конкурентоспособности вуза на рынках научно-образовательных услуг и труда. Обязательным условием предпринимательской стратегии вуза является усиление инновационного и междисциплинарного характера его исследовательской базы, повышение роли вуза как субъекта социально-экономического развития региона.

5. На примере РГППУ исследованы возможности предпринимательской модели развития отечественных вузов педагогического профиля. В качестве ведущих методов исследования проблем развития университетского предпринимательства и наращивания его потенциала использовались теоретическое моделирование и эмпирическое обобщение практики российских и зарубежных университетов, позволившие комплексно рассмотреть становление этого феномена. Выявлено, что существующая проблема недостаточной обеспеченности потребности российской экономики в кадрах заключается не только в дефиците высококвалифицированных рабочих, но и в крайне неудовлетворительной структуре кадрового состава педагогов профессионального обучения. Процесс широкого распространения и ускорения технологических инноваций на предприятиях предъявляет качественно новые требования к предпринимательским компетенциям как обязательным элементам квалификации профессионально-педагогических кадров. Важную роль в решении конкурентоспособного развития системы отечественного профессионального и профессионально-педагогического образования играет РГППУ, миссия которого состоит в опережающем обеспечении педагогами профессионального обучения запросов российской экономики и рынка труда. Университет в настоящее время обладает значительным научно-образовательным потенциалом, позволяющим успешно адаптироваться к новым вызовам внешней среды. Предпринимательский вектор развития вуза находит наиболее яркое отражение по направлению подготовки «Профессиональное обучение (по отраслям)». Данное обстоятельство обусловлено уникальностью его научно-образовательного потенциала, которая заключается в синтезе и равноценности двух составляющих в подготовке педагогов: психолого-педагогической и отраслевой. Осуществляемая в образовательном процессе технология «бинарности» обеспечивает выпускникам весомые конкурентные преимущества на рынке труда и расширяет возможности для их трудоустройства.

6. Новые вызовы внешней среды РГППУ обуславливают необходимость корректировки стратегии его конкурентоспособного развития на основе модели предпринимательского университета, имеющей ярко выраженную социальную направленность. В рамках данной модели конкурентное преимущество образовательных технологий вуза все больше должно дополняться предпринимательским компонентом.

Предпринимательские компетенции в деятельности РГППУ должны обеспечивать развитие интрапренерства, повышение конкурентоспособности и профессиональной мобильности выпускников на рынке труда, конкурентоспособное позиционирование научно-образовательной деятельности с учетом закономерностей, отраслевых и территориальных тенденций развития рынков рабочих мест, рабочей силы и рынков образовательных услуг. Ориентируясь на социально-предпринимательский вектор развития, университет должен выступать в роли инициатора и активного участника процессов кластеризации в регионе, быть сетевым посредником между субъектами региональных и локальных рынков рабочих мест и рабочей силы, образовательной и научной системами.

Изложенные в монографии теоретико-методологические положения, методический инструментарий и фактологический материал по вузовскому предпринимательству могут представлять интерес для руководителей вузов, особенно педагогического профиля, их структурных подразделений, а также для органов государственной власти и местного самоуправления.

Библиографический список

Абрамов Р. Н. Академический оплот и «административное ядро»: рождение и рост предпринимательских университетов / Р. Н. Абрамов // Вопросы образования. 2011. № 3. С. 279–286.

Абульханова-Славская К. А. Типология личности и гуманистический подход [Электронный ресурс] / К. А. Абульханова-Славская. Режим доступа: <http://rubinstein-society.ru/cntnt/nauchnie-raboti/sovremennie-issl/sovremennie-issl-2/1-i-anciferova.html>.

Агапова И. И. История экономической мысли: курс лекций / И. И. Агапова. Москва: ТАНДЕМ: ЭКМОС, 1998. 248 с.

Агранович М. Кто последний на бюджет? / М. Агранович // Российская газета. 2011. 8 ноября.

Азоев Г. Л. Конкурентные преимущества фирмы: учебное пособие / Г. Л. Азоев, А. П. Челенков. Москва: Новости, 2000. 255 с.

Айдрус И. А. Мировой рынок высшего образования на современном этапе / И. А. Айдрус // Вестник высшей школы Alma mater. 2010. № 1. С. 53–56.

Акинфиева Н. В. Формирование миссии в российских вузах: возможности, ограничения, проблемы [Электронный ресурс] / Н. В. Акинфиева. Режим доступа: http://www.sgu.ru/sites/default/files/textdocsfiles/2013/07/15/akinfieva_2.pdf.

Андреева Е. Л. Изменение ценностных установок модернизируемого общества / Е. Л. Андреева, А. В. Ратнер, П. Л. Глухих // Ценности и смыслы. 2014. № 1. С. 89–101.

Антропянская Л. Н. Анализ результативности сетевой образовательной программы по формированию предпринимательских компетенций старшеклассников / Л. Н. Антропянская // Вестник Томского государственного университета. 2012. № 358. С. 76–79.

Ансофф И. Стратегическое управление / И. Ансофф. Москва: Экономика, 1989. 519 с.

Антропов В. А. Зарождение сетевых структур / В. А. Антропов, Е. М. Мезенцев // Управление. 2015. № 2. С. 78–82.

Анцыферова Л. И. Психологическое содержание феномена субъекта и границы субъектно-деятельностного подхода [Электронный ресурс] / Л. И. Анцыферова. Режим доступа: <http://rubinstein-society.ru/cntnt/nauchnie-raboti/sovremennie-issl/sovremennie-issl-2/1-i-anciferova.html>.

Арефьев А. Л. Международный рынок образовательных услуг и российские вузы / А. Л. Арефьев // Высшее образование в России. 2008. № 2. С. 144–157.

Ахиезер А. С. Россия: критика исторического опыта (Социокультурная динамика России): в 2 томах / А. С. Ахиезер. Новосибирск: Сибирский хронограф, 1998. Т. 1: От прошлого к будущему. 804 с.

Бадаева Е. А. Университетское планирование в рамках процессного подхода [Электронный ресурс] / Е. А. Бадаева. Режим доступа: <http://www.monographies.ru/en/book/view?id=169>.

Балацкий Е. В. Рынок высшего экономического образования в России: от рационарирования к квазидемпингу / Е. В. Балацкий, Н. А. Екимова // Наука. Инновации. Образование. 2013. № 14. С. 236–254.

Балацкий Е. В. Научно-практическая результативность российских университетов / Е. В. Балацкий, В. В. Сергеева // Вопросы экономики. 2014. № 2. С. 133–147.

Балыхин Г. А. Управление развитием образования: организационно-экономический аспект / Г. А. Балыхин. Москва: Экономика, 2003. 428 с.

Бердяев Н. А. Философия неравенства: письма к недругам по социальной философии / Н. А. Бердяев. Москва: Институт русской цивилизации, 2012. 624 с.

Бессонова О. Э. Раздаточная экономика России / О. Э. Бессонова. М.: Росспэн, 2006. 143 с.

Боева А. Н. Особенности оценки социально-экономической эффективности образовательной деятельности государственного вуза / А. Н. Боева // Вестник Томского государственного университета. 2009. № 4. С. 58–71.

Буданов В. Г. Трансдисциплинарное образование в XXI веке: проблемы становления / В. Г. Буданов // Будущее России в зеркале синергетики / под ред. Г. Г. Малинецкого. Москва, 2006. С. 169–179.

Булгаков С. Н. Философия хозяйства [Электронный ресурс] / С. Н. Булгаков. Режим доступа: <http://book.net/index.php?bid=1416&chapter=1&p=achapter>.

Бусыгин А. В. Предпринимательство: учебник / А. В. Бусыгин. 2-е изд., испр. Москва: Дело, 2000. 640 с.

Варнеке Х.-Ю. Революция в предпринимательской культуре. Фрактальное предприятие / Х.-Ю. Варнеке. Москва: Наука/Интерпериодика, 1999. 278 с.

Вебер М. Избранные произведения: перевод с немецкого / М. Вебер; ред. Ю. Н. Давыдов, П. П. Гайденок. Москва: Прогресс, 1990. 808 с.

Великая Хартия европейских университетов (Болонья, 18 сентября 1988 г.) [Электронный ресурс]. Режим доступа: http://nkaoko.kz/bolon_process/key_documents_of_the_bologna_process/134.

Владыка М. В. Интеллектуальный капитал в инновационной экономике / М. В. Владыка. Белгород: Константа, 2010. 83 с.

Владыка М. В. Развитие и реализация инновационного потенциала вуза: диссертация ... доктора экономических наук / М. В. Владыка. Белгород, 2010. 472 с.

Воронина Л. А. Оценка предпринимательского потенциала студентов для развития малых инновационных предприятий в университетских бизнес-инкубаторах / Л. А. Воронина, С. З. Бекирова, Т. В. Трунова // Качество, инновации, образование. 2010. № 6. С. 16–20.

Гаврилов Д. Е. Развитие ремесленной деятельности как социально-экономического явления: монография / Д. Е. Гаврилов, А. Г. Мокроносов. Екатеринбург: Изд-во Рос. гос. проф.-пед. ун-та, 2014. 139 с.

Гафарова Д. А. Социальное предпринимательство и проблема формирования предпринимательской компетенции студентов вузов / Д. А. Гафарова // Вестник Сибирского государственного индустриального института. 2015. № 3 (13). С. 60–64.

Гиль С. С. Предпринимательские компетенции: решения для подготовки «рентабельного» предпринимателя – выпускника ССУЗа, вуза [Электронный ресурс] / С. С. Гиль. Режим доступа: <http://www.academia.edu/22950624>.

Гинс Г. К. Предприниматель / Г. К. Гинс. Москва: Посев, 1992. 224 с.

Глуханюк Н. С. Психологические особенности предпринимательского потенциала и его активизация в системе бизнес-образования / Н. С. Глуханюк, Е. В. Дьяченко // Ученые записки кафедры теоретической и экспериментальной психологии. Екатеринбург: Изд-во Рос. гос. проф.-пед. ун-та, 2008. Вып. 2. С. 199–225.

Гневашева В. А. Образование как фактор производства в информационном обществе / В. А. Гневашева // Вестник высшей школы. 2009. № 4. С. 5–20.

Гражданский кодекс Российской Федерации: часть 1 от 30.11.1994 г. № 51-ФЗ [в ред. от 02.11.2013 г.] // Собрание законодательства Российской Федерации. 1994. № 32. Ст. 3301.

Гражданский кодекс Российской Федерации: часть 2 от 26.01.1996 г. № 14-ФЗ [в ред. от 28.12.2013 г.] // Российская газета. 1996. 6 февраля; 1996. 7 февраля; 1996. 8 февраля; 1996. 10 февраля.

Гребнев Л. Факторы и ресурсы: тождество, различие или противоположность? / Л. Гребнев // Вопросы экономики. 2010. № 7. С. 135–150.

Грудзинский А. О. Университет как предпринимательская организация / А. О. Грудзинский // Социологические исследования. 2004. № 4. С. 113–121.

Гуманистические ориентиры России / Л. И. Абалкин [и др.]. Москва: Институт экономики РАН, 2002. 389 с.

Гэлбрейт Дж. Жизнь в наше время / Дж. Гэлбрейт. Москва: Прогресс, 1986. 408 с.

Донецкая С.С. Методика отбора показателей для рейтинговой оценки деятельности кафедр университета / С. С. Донецкая, Н. Г. Загоруйко, С. Н. Рыскулов // Университетское управление. 2006. № 6 (46). С. 25–31.

Друкер П. Бизнес и инновации / П. Друкер. Москва: И. Д. Вильямс, 1992. 280 с.

Ефимов В. С. Высшее образование в России: вызовы XXI века / В. С. Ефимов, А. В. Лаптева // Университетское управление: практика и анализ. 2010. № 4. С. 6–12.

Журавлев А. Л. Социально-психологические проблемы становления российского предпринимательства / А. Л. Журавлев, В. П. Позняков // Малое предпринимательство в контексте российских реформ и мирового опыта. Москва, 1995. С. 82–102.

Журавлев В. В. Управленческие и культурологические аспекты бизнес-образования: монография / В. В. Журавлев. Челябинск: Образование, 2007. 217 с.

Завлин П. Н. Инновации в рыночной экономике / П. Н. Завлин // Гуманитарные науки. 1997. № 3. С. 3–10.

Зеер Э. Ф. Детерминация саморазвития личности в профессионально-образовательном пространстве / Э. Ф. Зеер, И. В. Мешкова // Образование и наука. 2012. № 9 (98). С. 78–89.

Зомбарт В. Буржуа: этюды по истории духовного развития современного экономического человека: перевод с немецкого / В. Зомбарт, Ю. Н. Давыдов, В. В. Сапов. Москва: Наука, 1994. 443 с.

Иванов С. Ю. Основные тенденции и перспективы развития системы высшего образования в России / С. Ю. Иванов, А. С. Иванов // Вестник высшей школы. 2009. № 2. С. 5–15.

Иноземцев В. А. Очерки истории экономической формации / В. А. Иноземцев. Москва: Таурис Альфа, 1996. 400 с.

Интервью депутата Государственной думы РФ, первого заместителя председателя Комитета по образованию Смолина О. Н. журналу «Директор ССУЗа» [Электронный ресурс] / Официальный сайт Смолина Олега Николаевича. Режим доступа: <http://www.smolin.ru/news/3/4321/>.

Информационно-аналитические материалы по результатам проведения мониторинга эффективности образовательных организаций высшего образования [Электронный ресурс] / Главный информационно-вычислительный центр Министерства образования и науки РФ. Режим доступа: <http://indicators.miccedu.ru/monitoring/>.

Ицкович Г. Модель тройной спирали / Г. Ицкович // Инновации. 2011. № 4. С. 5–10.

Казарин М. В. Компетентностный подход как теоретико-методологическое основание при подготовке студентов вуза к предпринимательской деятельности / М. В. Казарин // Современная высшая школа: инновационный аспект. 2014. № 4. С. 80–83.

Канеман Д. Рациональный выбор, ценности и фреймы / Д. Канеман, А. Тверски // Психологический журнал. 2003. Т. 24, № 4. С. 31–42.

Кантарбаева А. Теория предпринимательства и эволюционная экономика / А. Кантарбаева, А. Мустафин // Вопросы экономики. 1997. № 11. С. 106–120.

Кантильон Р. Очерк о природе коммерции / Р. Кантильон. Москва, 1998. 351 с.

Каплан Р. С. Сбалансированная система показателей. От стратегии к действию: перевод с английского / Р. С. Каплан, Д. П. Нортон. Москва: Олимп-Бизнес, 2004. 304 с.

Кирцнер И. М. Конкуренция и предпринимательство: перевод с английского / И. М. Кирцнер; под ред. А. Н. Романова. Москва: ЮНИТИ-ДАНА, 2001. 239 с.

Киселева В. А. Подготовка специалистов для предприятий малого бизнеса / В. А. Киселева. Челябинск: Изд-во Юж.-Урал. гос. ун-та, 1999. 231 с.

Кларк Б. Создание предпринимательских университетов: организационные направления трансформации / пер. с англ. А. Смирнова. Москва: Изд. дом гос. ун-та – Высш. шк. экономики, 2011. 240 с.

Клейнер Г. Б. Микроэкономика знаний и мифы современной теории / Г. Б. Клейнер // Высшее образование в России. 2006. № 9. С. 32–37.

Клейнер Г. Б. Эволюция институциональных систем / Г. Б. Клейнер. Москва: Наука, 2004. 240 с.

Клюев А. К. Программы предпринимательского образования в современном университете / А. К. Клюев, А. А. Яшин // Высшее образование в России. 2016. № 1. С. 22–33.

Кныш М. И. Стратегическое управление корпорациями / М. И. Кныш, В. В. Пучков, Ю. П. Тютиков. 2-е изд., перераб. и доп. Санкт-Петербург: Культ-информ-пресс, 2002. 239 с.

Кнышев И. В. Философские модели в социальных и экономических системах / И. В. Кнышев // Вестник Самарского государственного технического университета. 2009. № 2 (43). С. 331–336.

Кондрашов В. А. Феноменология культуры: учебник для вузов / В. А. Кондрашов, В. К. Королев; под ред. Г. В. Драча // Кредитно-модульный формат. Ростов-на-Дону, 2011. 283 с.

Константинов Г. Н. Что такое предпринимательский университет / Г. Н. Константинов, С. Р. Филонович // Вопросы образования. 2007. № 1. С. 49–53.

Контроллинг в бизнесе: Методологические и практические основы построения контроллинга в организации / А. М. Карминский [и др.]. Москва: Финансы и статистика, 1998. 256 с.

Концепция развития ГОУ ВПО «Российский государственный профессионально-педагогический университет» на 2009–2013 гг. Екатеринбург: Изд-во Рос. гос. проф.-пед. ун-та, 2009. 97 с.

Корженевская О. Н. Специфика развития вузовского предпринимательства в условиях формирования экономики знаний: автореферат диссертации ... кандидата экономических наук / О. Н. Корженевская. Волгоград, 2014. 25 с.

Кортов С. В. Инновационный потенциал и инновационная активность вузов УрФО / С. В. Кортов // Университетское управление. 2004. № 1 (29). С. 61–68.

Корытцев М. А. Квазирынки: институциональная структура и механизмы функционирования / М. А. Корытцев. Ростов-на-Дону: Фонд «Содействие – XXI век», 2009. 245 с.

Коуз Р. Природа фирмы: перевод с английского / Р. Коуз // Теория фирмы / под ред. В. М. Гальперина. Санкт-Петербург: Экономическая школа, 1995. С. 11–32.

Креативное мышление в бизнесе. Классика Harvard Business Review. Москва: Альпина Бизнес Букс, 2006. 228 с.

Кузнецов О. Ю. К вопросу об эволюции теорий предпринимательства [Электронный ресурс] / О. Ю. Кузнецов. Режим доступа: <http://www.jurnal.org/articles/2008/ekon16.html>.

Кузубов С. А. Стимулирование инновационной и коммерческой деятельности работников вуза как составной элемент бюджетирования по центрам ответственности/ С. А. Кузубов, А. В. Ивлев // Экономический анализ. 2010. № 39. С. 52–61.

Кузьминов Я. И. Управление инновационными системами вузовских комплексов: монография / Я. И. Кузьминов, Е. Г. Ясин. Москва, 2005.

Ле Гранд Дж. Другая невидимая рука / Дж. Ле Гранд. Москва: Изд-во Ин-та Гайдара. 2011. 240 с.

Майбуров И. А. Соотношение понятий «образование» и «образовательные услуги» / И. А. Майбуров // Право и образование. 2003. № 5. С. 34–43.

Макаров А. Н. Институциональные основы формирования рынка образования / А. Н. Макаров // Педагогика. 2007. № 4. С. 9–15.

Макарова И. В. Потенциал модернизации машиностроительного комплекса региона/ И. В. Макарова. Екатеринбург: Изд-во Ин-та экономики УрО РАН, 2010. 289 с.

Манчук Е. П. Значение развития антрепренерства в системе предпринимательской деятельности вуза / Е. П. Манчук // Экономические науки. 2008. № 4 (41). С. 321–324.

Манчук Е. П. Развитие антрепренерства в системе предпринимательской деятельности вуза в условиях модернизации сферы высшего профессионального образования: концепции, механизмы реализации: диссертация ... кандидата экономических наук / Е. П. Манчук. Ростов-на-Дону, 2008. 226 с.

Маркова Н. В. Есть ли будущее у автономных образовательных учреждений? / Н. В. Маркова // Профессиональное образование. 2008. № 10. С. 20–21.

Маркс К. Экономическо-философские рукописи 1844 года / К. Маркс, Ф. Энгельс // Маркс К., Энгельс Ф. Собрание сочинений: в 50 томах. 2-е изд. Москва: Политиздат, 1954–1981. Т. 42. С. 41–174.

Мау В. Человеческий капитал: вызовы для России / В. Мау // Вопросы экономики. 2012. № 7. С. 114–132.

Мизес Л. Человеческая деятельность: трактат по экономической теории / Л. Мизес. Челябинск: Социум, 2005. 717 с.

Минцберг Г. Школы стратегий. Стратегическое сафари: экскурсия по дебрям стратегий менеджмента / Г. Минцберг, Б. Альстрэнд, Дж. Лэмпел. Санкт-Петербург: Питер, 2002. 330 с.

Мокроносов Г. В. Человек: единство сущности и существования: избранное / Г. В. Мокроносов. Екатеринбург: Изд-во Урал. ун-та, 2012. 160 с.

Мокроносов А. Г. Кадры для региональной экономики / А. Г. Мокроносов, А. А. Вершинин // Профессиональное образование и рынок труда. 2013. № 2. С. 8–12.

Мокроносов А. Г. Совершенствование регионального прогнозирования потребности в кадрах – важный фактор развития системы профессионального образования и обеспеченности экономики кадрами / А. Г. Мокроносов, А. А. Вершинин, И. Н. Маврина // Спрос и предложение на рынке труда и рынке образовательных услуг в регионах России: сборник материалов. Петрозаводск: Изд-во Петрозав. гос. ун-та, 2013.

Мокроносов А. Г. Конкурентоспособность предприятия: учебное пособие / А. Г. Мокроносов. Екатеринбург: Изд-во Рос. гос. проф.-пед. ун-та, 2011. 198 с.

Мокроносов А. Г. Согласование спроса и предложения рабочей силы на региональном и локальных рынках труда / А. Г. Мокроносов, А. А. Вершинин // Известия Уральского государственного экономического университета. 2014. № 4. С. 73–78.

Молодежная политика в контексте глобальных изменений // О положении молодежи и реализации государственной молодежной политики в РФ: доклад / Федеральное агентство по делам молодежи Минобрнауки РФ. Москва, 2015.

Молодежь в системе среднего профессионального образования Свердловской области // Отчет о НИР. Екатеринбург: Рос. гос. проф.-пед. ун-т, 2015. С. 34–69.

Молодчик Н. А. Управление инновационно-предпринимательской активностью в сфере образования: диссертация ... кандидата экономических наук / Н. А. Молодчик. Екатеринбург, 2010. 226 с.

Мониторинг качества приема в вузы [Электронный ресурс]. Режим доступа: <https://www.hse.ru/ege/stata>.

Мохначев С. А. Теоретико-методологические основы управления конкурентоустойчивостью высшего учебного заведения: монография / С. А. Мохначев. Екатеринбург: Изд-во Ин-та экономики УрО РАН, 2009. 410 с.

Навигатор абитуриента [Электронный ресурс] // Россия сегодня: сайт. Режим доступа: http://ria.ru/abitura_rus/20160331/1387247165.html.

Найт Ф. Понятия риска и неопределенности / Ф. Найт // Thesis. 1994. Вып. 5. С. 12–28.

Налоговый кодекс Российской Федерации: часть 2 от 05.08.2000 г. № 117-ФЗ [Электронный ресурс] // Консультант Плюс: справочно-правовая система. Режим доступа: <http://www.consultant.ru>.

Научно-образовательные сети: теория, практика: монография / Н. Н. Давыдова, Е. М. Дорожкин, В. А. Федоров; под науч. ред. В. А. Федорова. Екатеринбург: Изд-во Рос. гос. проф.-пед. ун-та, 2016. 481 с.

Никифоров А. А. Рейтинговая оценка и мониторинг образовательной и научной деятельности вуза / А. А. Никифоров, Л. В. Уткин // Университетское управление: практика и анализ. 2010. № 3 (67). С. 54–61.

Новожилов А. Е. Созидательный потенциал предпринимательства / А. Е. Новожилов // Известия Уральского государственного университета. 2006. № 45. С. 103–117.

Нюхаев Д. В. Особенности предпринимательской деятельности на рынке образовательных услуг / Д. В. Нюхаев // Вестник Томского государственного университета. 2010. № 4. С. 36–42.

Об образовании в Российской Федерации: Федеральный закон от 29 декабря 2013 г. № 273-ФЗ. Москва: Омега-Л, 2014. 134 с.

Об утверждении комплекса мер по совершенствованию системы среднего профессионального образования [Электронный ресурс]: распоряжение Правительства Российской Федерации от 3 марта 2015 г. № 349-р. Режим доступа: <http://минобрнауки.рф/проекты/комплекс-мер-совершенствования-спо>.

О внесении изменений в отдельные законодательные акты Российской Федерации по вопросам создания бюджетными научными и образовательными учреждениями хозяйственных обществ в целях практического применения (внедрения) результатов интеллектуальной деятельности [Электронный ресурс]: Федеральный закон от 02.08.2009 г. № 217-ФЗ (принят ГД РФ 24.07.2009 г.). Режим доступа: <http://base.garant.ru/12168685/>.

О развитии малого и среднего предпринимательства в РФ [Электронный ресурс]: Федеральный закон от 24 июля 2007 г. № 209-ФЗ
Режим доступа: http://www.consultant.ru/document/cons_doc_LAW_52144/.

Оркина Е. А. Инновационные императивы предпринимательской деятельности: диссертация ... кандидата экономических наук / Е. А. Оркина. Ростов на Дону, 1999. 170 с.

Орлов В. М. Интеллектуальное предпринимательство [Электронный ресурс] / В. М. Орлов. Режим доступа: <http://cyberleninka.ru/article/n/intellektualnoe-predprinimatelstvo-v-razvitii-nanoindustrii>.

Петров А. Стратегическое управление конкурентоспособностью вуза / А. Петров, С. Сухов // Высшее образование в России. 2007. № 2. С. 9–15.

Подготовка рабочих кадров для инновационной экономики: проблемы и пути решения / В. А. Федоров [и др.] // Вопросы управления. 2012. № 2 (19). С. 65–71.

Покидченко М. Г. История экономических учений / М. Г. Покидченко, И. Г. Чаплыгина. Москва: ИНФРА-М, 2008. 272 с.

Полосин А. Н. Состав и структура компетенций выпускника военно-технического вуза, необходимых для освоения новых образцов вооружения и боевой техники / А. Н. Полосин // Высшее образование сегодня. 2009. № 12. С. 58–62.

Попова Е. В. Институциональная природа рынка образовательных услуг / Е. В. Попова // Экономический анализ. 2010. № 33. С. 12–19.

Портер М. Конкурентная стратегия: методика анализа отраслей и конкурентов: перевод с английского / М. Портер. Москва: Альпина Бизнес Букс, 2005. 454 с.

Предпринимательство как стратегический ресурс развития хозяйственной системы / под ред. В. А. Гневко. Санкт-Петербург: Изд-во С.-Петерб. акад. упр. и экономики, 2009. 262 с.

Пригожин А. И. Методы развития организаций / А. И. Пригожин. Москва: Междунар. центр финансово-экон. развития, 2003. 864 с.

Протасевич А. Р. Совершенствование информационно-представительской функции в предпринимательской деятельности российского вуза: диссертация ... кандидата экономических наук / А. Р. Протасевич. Москва, 2009. 193 с.

Резник С. Д. Технологии интенсивного формирования экономической самостоятельности и предпринимательских компетенций студен-

тов высших учебных заведений: монография / С. Д. Резник, А. Е. Черников. Москва: ИНФРА-М, 2015. 169 с.

Романцев Г. М. Опережающее развитие профессионально-педагогического образования как фактор обеспечения национальной безопасности России / Г. М. Романцев [и др.] // Социально-профессиональная мобильность в XXI веке: сборник материалов и докладов Международной конференции, Екатеринбург, 29–30 мая 2014 г. / под ред. Г. М. Романцева, В. А. Копнова. Екатеринбург: Изд-во Рос. гос. проф.-пед. ун-та, 2014. С. 43–51.

Романцев Г. М. Профессиональное образование в системе обеспечения модернизируемой экономики рабочими кадрами / Г. М. Романцев, В. А. Федоров, А. Г. Мокроносов // Университетское управление: практика и анализ. 2012. № 6. С. 6–13.

Российское образование [Электронный ресурс] / Российское образование: федеральный портал. Режим доступа <http://www.edu.ru/abitur/act.5/rgn.65000000/index.php>.

Рубин Ю. Б. Компетентностный подход в обучении российской молодежи предпринимательству / Ю. Б. Рубин // Формирование профессиональных предпринимательских компетенций молодежи в процессе обучения предпринимательству: сборник тезисов докладов Международной конференции. Москва: Моск. финансово-пром. ун-т «Синергия», 2014.

Рыночное предпринимательство: теоретические основы и практика регулирования: учебное пособие / рук. авт. колл. Д. И. Правдин. Москва: Ин-т международного права и экономики, 1994. 349 с.

Рябов В. Ф. Базисные и индикативные показатели реализации стратегических приоритетов развития университета / В. Ф. Рябов, Д. В. Пузанков, А. Н. Мамонтов // Университетское управление: теория и практика. 2002. № 4. С. 51–60.

Савзиханова С. Э. Инновационные формы горизонтальной интеграции вузов как механизм формирования кадрового потенциала предпринимательства / С. Э. Савзиханова // Экономический анализ: теория и практика. 2010. № 40 (205). С. 38–41.

Сазонов Б. В. Деятельностный подход к инновациям / Б. В. Сазонов // Социальные факторы нововведений в организационных системах: сборник статей. Москва: Всерос. науч.-исслед. ин-т системных исследований, 1980. С. 32–41.

Сакайя Т. Стоимость, создаваемая знаниями, или История будущего // Новая индустриальная волна на Западе: антология / под ред. В. Л. Иноземцева. Москва: Akademia, 1999. С. 337–371.

Сафиуллин А. Р. Интеллектуализация современной экономики: опыт стран организации экономического сотрудничества и развития / А. Р. Сафиуллин // Экономический анализ: теория и практика. 2012. № 5. С. 56–60.

Свиридова Н. В. Сравнительный анализ эффективности и результативности деятельности вузов / Н. В. Свиридова, И. В. Сазонова // Университетское управление: теория и практика. 2011. № 4 (74). С. 83–86.

Скрипак Е. И. Институциональная организация производства образовательных услуг: автореферат диссертации ... кандидата экономических наук / Е. И. Скрипак. Кемерово, 2003. 27 с.

Слободчиков В. И. Основные ступени развития субъектности человека [Электронный ресурс] / В. И. Слободчиков, Е. И. Исаев. Режим доступа: <http://septemberfox.ucoz.ru/biblio/slobodchikov.html>.

Смит А. Исследование о богатстве народов / А. Смит. Москва: Эксмо, 2007. 960 с.

Соловьев В. С. Оправдание добра [Электронный ресурс] / В. С. Соловьев. Режим доступа http://platonanet.org.ua/load/knigi_po_filosofii/aksiologija/solovev_opravdanie_dobra/70-1-0-2817.

Степанов Ю. С. О проблемах получения рейтинговых оценок деятельности преподавателей, кафедр и факультетов во внутривузовской системе управления качеством / Ю. С. Степанов, М. И. Рабинович // Университетское управление: теория и практика. 2006. № 6 (46). С. 53–57.

Степкина Е. Что такое «предпринимательская деятельность» вуза? / Е. Степкина // Высшее образование в России. 2007. № 2. С. 30–35.

Стивенсон Г. Взгляд на предпринимательство / Г. Стивенсон. Москва: Социологические исследования, 2012. 154 с.

Стратегия развития системы подготовки рабочих кадров и формирования прикладных квалификаций [Электронный ресурс] / Министерство образования и науки РФ // Официальный сайт Министерства образования и науки РФ. Режим доступа: <http://xn-80abucjiibhv9a.xn-plai/media/events/files/41d4701a6bfda8ac356e.pdf>.

Сэй Ж.-Б. Трактат по политической экономии / Ж.-Б. Сэй. Москва: Дело, 2000. 323 с.

Тамбовцев В. Л. Реформа высшего образования в России: международный опыт и экономическая теория / В. Л. Тамбовцев, И. А. Рождественская // Вопросы экономики. 2014. № 5. С. 97–108.

Татаркин А. И. Ключи к мировому рынку: инновационное предпринимательство и его возможности / А. И. Татаркин, А. Ф. Суховой. Москва: Экономика, 2002. 231 с.

Татаркин А. И. Социальное предпринимательство как инновационное направление общественного развития / А. И. Татаркин, А. В. Маслов // Вестник Уральского федерального университета. (Экономика и управление.) 2012. № 3. С. 22–29.

Теория предпринимательства [Электронный ресурс] // Австрийская экономическая школа: рынок и предпринимательское творчество. Режим доступа: <http://newsagrotech.com.ua>.

Терентьева Т. В. Обоснование экономической модели устойчивости развития предпринимательского вуза / Т. В. Терентьева, М. Н. Кулакова // Управление экономическими системами: электронный научный журнал. 2013. № 51 (3).

Тимофеева Г. В. Рынок образовательных услуг вузов: анализ предложения и спроса / Г. В. Тимофеева, Н. С. Мушкетова // Экономический анализ: теория и практика. 2014. № 27 (378). С. 44–53.

Титова Н. Л. Стратегии иерархических организаций (на примере университетов) / Н. Л. Титова // Университетское управление: практика и анализ. 2011. № 5. С. 24–30.

Толковый словарь иностранных слов. Общеупотребительная лексика (для школ, лицеев, гимназий). Ростов-на-Дону: Феникс, 1995.

Томпсон А. А. Стратегический менеджмент. Искусство разработки и реализации стратегии / А. А. Томпсон, А. Дж. Стрикленд. Москва: ЮНИТИ-Дана, 1998. 577 с.

Труд и образование на пути к креативному обществу: монография / С. З. Гончаров [и др.]; под ред. С. З. Гончарова. Екатеринбург: Изд-во Рос. гос. проф.-пед. ун-та, 2014. 445 с.

Уровневое профессионально-педагогическое образование: теоретико-методологические основы стандартизации: монография / Г. М. Романцев [и др.]. Екатеринбург: Изд-во Рос. гос. проф.-пед. ун-та, 2011. 545 с.

Уточненный список вузов и филиалов с признаками неэффективности [Электронный ресурс] / ЕГЭ-портал. Режим доступа: <http://4ege.ru/novosti-vuzov/2887-operedilis-s-neeffectivnymi.html>.

Федоров В. А. Профессионально-педагогическое образование в изменяющихся социально-экономических условиях: научное обеспечение развития / В. А. Федоров // Образование и наука. Известия Уральского отделения Российской академии образования, 2008. № 9. С. 127–134.

Федоров В. А. Опережающее профессионально-педагогическое образование: аспект научного обеспечения // Инновации в профессиональном и профессионально-педагогическом образовании: материалы 20-й Всероссийской научно-практической конференции, 22–23 апр. 2015 г., Екатеринбург: Рос. гос. проф.-пед. ун-т, 2015. Т. 1.

Филиппов В. М. Управление в высшей школе: опыт, тенденции, перспективы: аналитический доклад / В. М. Филиппов, Б. Л. Агранович, Д. Г. Арсеньев. Москва: Логос, 2005. 540 с.

Философская энциклопедия [Электронный ресурс]. Режим доступа: http://dic.academic.ru/dic.nsf/enc_philosophy/1061/самоорганизация.

Фридман М. Свобода выбирать: наша позиция / М. Фридман, Р. Фридман. Москва: Новое издательство, 2007. 356 с.

Хайек Ф. Конкуренция как процедура открытия / Ф. Хайек // Мировая экономика и международные отношения. 1989. № 12. С. 6–14.

Хамел Г. Конкурируя за будущее. Создание рынков завтрашнего дня / Г. Хамел, К. К. Прахалад. Москва: Олимп-Бизнес, 2014. 288 с.

Хизрич Р. Предпринимательство, или как завести собственное дело и добиться успеха: перевод с английского / Р. Хизрич, М. Питерс. Москва: Прогресс, 1990. Вып. 1: Предприниматель и предпринимательство.

Чемберлин Э. Теория монополистической конкуренции / Э. Чемберлин. Москва: Экономика, 1996. 350 с.

Чепуренко А. Ю. Роль обучения в активизации предпринимательского потенциала российского общества // Формирование профессиональных предпринимательских компетенций молодежи в процессе обучения предпринимательству: сборник тезисов докладов международной конференции. Москва: Моск. финансово-пром. ун-т «Синергия», 2014. С. 15–26.

Черковец В. А. Образовательная сфера: взаимодействие с материальным производством в инновационном развитии экономики / В. А. Черковец // Российский экономический журнал. 2009. № 9–10. С. 51–72.

Черная И. П. Резерв возможностей развития культуры предпринимательства: фракталы как модель и источник предпринимательско-

го потенциала / И. П. Черная, А. Г. Бодункова // Креативная экономика. 2011. № 8. С. 97–103.

Штинова Г. Н. Образование в контексте понятийно-терминологических проблем педагогики: монография / Г. Н. Штинова. Екатеринбург. 1999. 104 с.

Шумпетер Й. А. Теория экономического развития: Исследование предпринимательской прибыли, капитала, кредита, процента и цикла конъюнктуры: перевод с немецкого / Й. А. Шумпетер. Москва: Прогресс, 1982. 455 с.

Щербатых Ю. В. Психология предпринимательства и бизнеса / Ю. В. Щербатых. Санкт-Петербург: Питер, 2008. 804 с.

Эрганова Н. Е. Возможности интегративно-технологических задач при реализации компетентностного подхода в профессиональном обучении / Н. Е. Эрганова, Г. Р. Мугинова // Образование и наука. Известия Уральского отделения Российской академии образования. 2011. № 3 (82). С. 36–43.

Ядгаров Я. С. История экономических учений / Я. С. Ядгаров. Москва: ИНФРА-М, 2009. 480 с.

Chandler A. D. Strategy and Structure / A. D. Chandler // Chapters in the History of Industrial Enterprise. Cambridge, 1965.

Cherwitz R. A. Intellectual Entrepreneurship. A vision for graduate education [Электронный ресурс] / R. A. Cherwitz. Режим доступа: <http://webpace.utexas.edu/cherwitz/www/ie/articles.html>.

Lazzari V. The value of corporate strategy [Электронный ресурс] / V. Lazzari. Режим доступа: <http://www.ebfonline.com>.

Prahalad C. K. Strategic Intent / C. K. Prahalad, G. Hamel. Harvard Business Review, May/June, 1985. P. 63–76.

Оглавление

Введение	3
Глава 1. Теоретические основы развития предпринимательства в сфере высшего образования	5
1.1. Социально-экономическая сущность предпринимательства	5
1.2. Предпосылки развития предпринимательства в сфере высшего образования.....	26
1.3. Специфика вузовского предпринимательства в условиях рыночных отношений	39
Глава 2. Управление предпринимательским потенциалом вуза	51
2.1. Понятие и структура предпринимательского потенциала вуза	51
2.2. Методика измерения предпринимательского потенциала вуза	64
2.3. Формирование и реализация предпринимательской стратегии вуза.....	74
Глава 3. Предпринимательство как фактор конкурентоспособного развития профессионально-педагогического образования (на примере ФГАОУ ВО РГППУ)	89
3.1. Особенности формирования и развития конкурентной среды в сфере профессионально-педагогического образования	89
3.2. Мониторинг предпринимательского потенциала вуза.....	107
3.3. Приоритеты предпринимательской стратегии конкурентоспособного развития вуза.....	128
Заключение.....	146
Библиографический список.....	150

Научное издание

Мокронос Александр Германович
Маврина Ирина Николаевна

ПРЕДПРИНИМАТЕЛЬСКИЙ ПОТЕНЦИАЛ РАЗВИТИЯ
АВТОНОМНОГО ВУЗА

Монография

Редактор Е. А. Морозова
Компьютерная верстка Н. А. Ушениной

Печатается по постановлению
редакционно-издательского совета университета

Подписано в печать 29.12.16. Формат 60×84/16. Бумага для множ. аппаратов.
Печать плоская. Усл. печ. л. 9,6. Уч.-изд. л. 10,0. Тираж 500 экз. Заказ № _____.
Издательство Российского государственного профессионально-педагогического
университета. Екатеринбург, ул. Машиностроителей, 11.
