

### Литература

1. Петухова Т.М. О работе с молодыми специалистами /Свердл. инж.-пед. ин-т. - Свердловск, 1988. - 17 с.
2. Петухова Т.М. Роль обратной связи для выпускающей кафедры при подготовке инженера-педагога: Содержание и перспективы развития инженерно-педагогического образования /Науч. ред. проф. Е.В.Ткаченко. Свердлов. инж.-пед. ин-т. - Свердловск, 1990. - С.116-125.
3. Петухова Т.М. КПД вуза: замерить, чтобы повысить //ПТО п 8. - С.12-13.
4. Петухова Т.М. Связь с выпускниками - одно из основных направлений работы кафедры /Свердл. инж.-пед. ин-т. - Екатеринбург, 1992. - 13 с.
5. Петухова Т.М. Об обратных связях института со своими выпускниками (опыт кафедры технологии металлов) /Свердл. инж.-пед. ин-т. - Екатеринбург, 1992. - 10 с.
6. Новиков А.М. Профтехшкола: стратегия развития. - М.: Ровесник, 1991. - 68 с.
7. Крыштановская О.В. Инженеры: становление и развитие профессиональной группы. - М.: Наука, 1989. - 144 с.

В.М. Шевелев

#### ИССЛЕДОВАНИЕ МЕЖЛИЧНОСТНЫХ ОТНОШЕНИЙ СТУДЕНТОВ ПРОФЕССИОНАЛЬНО-ПЕДАГОГИЧЕСКОГО УНИВЕРСИТЕТА КАК УСЛОВИЕ УСПЕШНОГО СТАНОВЛЕНИЯ СПЕЦИАЛИСТА

Среди сегодняшнего студенчества наблюдается рост числа студентов, которые имеют низкую успеваемость и высокий уровень отчуждения от вуза. Дело здесь не только в том, что многих студентов характеризует низкая общеобразовательная подготовка и невысокий интеллект. Большое влияние на учебную деятельность студентов и их отношение к будущей профессии оказывают факторы, на которые раньше мало обращали внимание: это социальный статус и психическое состояние студен-

тов в вузе.

Неудачи в учебной и другой деятельности объясняются ростом эмоциональной лабильности, в основе которой очень часто лежат низкая самооценка студента, низкий статус в учебной группе, неуверенность в своих знаниях, возможностях освоить тот или иной материал. Все чаще в специальной литературе встречаются такие термины, связанные с учебной деятельностью студентов, как "вузовский стресс", "студенческий или институтский шок", "дидактогении" и т.д. Этими терминами обозначаются проявления психических состояний студентов, которые приводят их к неврозам, выбивают из нормальной жизни и деятельности, являются причиной оставлять учебу в вузе. Проблема здесь в том, что подобные состояния студенты испытывают по причине быстрого снижения своей самооценки в процессе учебы. Эта "длительно травмирующая ситуация" сказывается на всех аспектах деятельности.

Такое состояние появляется у студентов в связи с недооценкой своей значимости, самооценности. Однако преподавателями вуза это часто расценивается как лень, неспособность к учебе в высшем учебном заведении и они стараются усилить требования к студентам, еще более усугубляя психологический дискомфорт.

В процессе учебной деятельности в вузе, межличностных отношений, которые складываются между студентами и преподавателями, в результате экспектаций, возникающих у студентов в учебной деятельности, наблюдается снижение их самооценки и неустойчивость эмоционального состояния, что влияет на статус студента в группе, его успеваемость и психологическое состояние. Снижения отчуждения студентов от учебного заведения, улучшения их самочувствия в группе, а также повышения успехов в учебе можно добиться в том случае, если своевременно диагностировать факторы, влияющие на формирование негативной самооценки, обуславливающие статус.

Исследования проведены в целях создания целостного учебно-педагогического процесса, направленного на формирование и развитие положительной самооценки студента, на повышение его статуса в группе, на улучшение психологического климата в течение всех лет обучения, на нейтрализацию негативной самооценки и определение пути ее коррекции.

Предметом исследования были групповые феномены, влияющие на личность студента: статус, психологический климат, коммуникативность, взаимная заинтересованность.

В качестве объекта исследования нами выбраны пять групп студентов машиностроительного факультета УГПУ 1-го и 2-го курсов, трех специализаций: автоматизация и технология литейного производства (АТЛП), автоматизация производственных процессов в машиностроении (РТ) и технология и оборудование сварочного производства (СП). Кроме того, в исследовании приняла участие группа студентов 5 -го курса. Общее число студентов, участвовавших в эксперименте, - 133 человека.

Проведенная нами параметрическая и непараметрическая социометрия позволила получить обширный материал о групповых феноменах.

Прежде всего, отметим достаточную удовлетворенность группой, основанную на чисто эмоциональном уровне. Об этом свидетельствует средний балл, полученный при ответе на вопрос социометрической анкеты: "Оцените коллектив Вашей группы по пятибалльной системе". Минимальный он в группах студентов "литейщиков" (АТЛП - 5) - 3,33 балла. Это подтверждается результатами других исследований (статус, самооценка личности). Наблюдение группы в процессе учебной деятельности позволяет сказать, что наличие микрогрупп среди ребят и девушек с хорошей и низкой успеваемостью формирует со стороны первых отношение пренебрежения и высокомерия по отношению ко вторым и, как следствие, приводит к неудовлетворенности группой: низкий средний статус члена группы, раздробленность на пять микрогрупп (табл. 1, 2, 3).

Групповые показатели студентов по результатам социометрии, баллов

Группа	Удовлетворенность группой	Статус в группе	Коэффициент			удельный вес изолированности
			взаимность	коммуникативности	благоприятности психол. климата	
АДП-5	3,33	0,31	0,45	0,78	0,6	0,18
РТ-4	3,76	0,51	0,58	0,71	0,65	0,14
РТ-3	3,91	0,67	0,53	0,73	0,63	0,23
СП-2	4,24	0,46	0,4	0,78	0,59	0,09
СП-1	4,15	0,61	0,36	0,8	0,58	0,20

Таблица 2

Группа	Высокий ( $x > 0,55$ )		Средний ( $0,54 > x > 30$ )		Низкий ( $x > 0,29$ )	
	чел.	%	чел.	%	чел.	%
АТЛП-5	7	35,3	4	20,0	9	45,0
РТ-4	14	58,3	4	16,7	6	25,0
РТ-3	16	72,7	4	18,2	2	9,1
СП-2	10	45,4	5	22,7	7	31,8
СП-1	13	72,2	3	16,7	2	11,1
Итого	60	56,6	20	18,9	26	24,5

Достаточно высокий балл по этому параметру в группах "робототехников" (РТ-4, РТ-3) - 3,76 и 3,91 соответственно, что коррелирует с другими показателями группы.

Самый высокий показатель в группах "сварщиков" (СП-2, СП-1) он выше четырех, однако сложно говорить об объективности оценки, скорее это подтверждение позиции попустительства и желания: оценив необъективно высок<sup>о</sup> других, получить от них в отношении себя также высокую положительную оценку. Эти группы характеризуются слабой успеваемостью (средний балл в сессии 3,2 - 3,3), высоким средним статусом при низкой самооценке.

Проведен подробный анализ величины показателя статуса члена группы (см. табл. 2,3). Средняя величина его наиболее низкая в группе АТЛП, в ней лишь треть студентов имеет высокий статус. Однако при рассмотрении этого показателя у юношей и девушек выявлено, что у девушек почти половина (45,5 %) имеет статус более 0,55, т.е. высокий, а у юношей таковой имеют 22,2%. Что же касается низкого статуса - 0,29, то его имеют 45,5% и юношей, и девушек. У мужчин высо-

кий статус более чем в 60% случаев получен в группах СП-1, РТ-3 и РТ-4, см. у женщин в группе РТ-3, в которой средняя величина составила 0,75-0,07.

Таблица 3  
Уровень выраженности статуса личности в группе  
по полу

П О Л	Группа	Высокий	Средний	Низкий
		( $x > 0,55$ )	( $0,54 > x > 0,30$ )	( $x > 0,29$ )
М У Ж Ч И Н Ы	АТЛП-5	22,2	33,3	44,5
	РТ-4	64,3	21,4	14,3
	РТ-3	64,7	23,5	11,8
	СП-2	46,5	22,7	31,9
Ж Е Н Щ И Н Ы	АТЛП-5	45,5	9,1	45,4
	РТ-4	57,1	14,3	28,6
	РТ-3	100,0	-	-

Таким образом, оценивая этот показатель, следует признать, что почти четверть студентов из числа принявших участие в исследовании нуждается в корректировке своего поведения, повышении своего авторитета. Особенно это важно для групп АТЛП-5 и СП-2. Не исключен вариант подключения к этой работе кураторов групп и преподавателей кафедры психологии при обязательном условии - ж е л а н и с а м и х с т у д е н т о в изменить свое положение.

Во всех группах, включенных в эксперимент, получен высокий коэффициент коммуникативности от 0,71 до 0,80 (см. табл. 1), что свиде-

тельствует о достаточно легком и свободном обмене информацией, идеями, чувствами, настроениями и т.п. Опыт работы с группами позволяет сделать предположение на основании наблюдения, бесед, что этот коэффициент характеризует эмоциональную сторону жизни групп.

Внутригрупповая структура представлена на рис. 1. Из 17 микрогрупп четыре (23,5%) - составляют диады, 4 (23,5%) - цепочки, включающие 3-4 человека, оставшиеся 9 образований (53%) это смешанные варианты: триада, триада + цепочка, тетрада + цепочка, звезда. Если группы АТЛЦ-5 и СП-1 представляют собой мелкодробленные, разобщенные структуры и могут быть охарактеризованы как несложившиеся, то хорошо организованными можно считать группы РТ-4, РТ-3, где в микрогруппы включены от 5 до 8 студентов, с преобладанием тетрад и триад, при малом количестве диад и цепочек. Диады, когда они включают лиц одного пола, могут служить поводом деструктуризации группы, а цепочки характеризуются тем, что краевые элементы, входящие в них, как правило, выступают в роли ведомых. В качестве положительного момента следует отметить, что старосты групп включены в микрогруппы.

Об авторитете студента в группе можно судить по числу выборов, которые он получил от своих коллег по учебе. Наглядно это представлено на рис. 2. В центре социометрической "мишени" располагаются лица, получившие 5 и более выборов, во втором круге - 3-4 выбора, в третьем - 1-2 выбора. Вне круга находятся студенты, не получившие ни одного выбора, так называемые изолированные. Из числа студентов, вошедших в исследуемые группы изолированные составили 15,1%. Это своего рода группа риска, требующая постоянной и кропотливой работы, началом которой должно быть выявление причин отторжения. В противном случае, велика возможность потери этих студентов. 15% студентов оказались в центральном круге, это "социометрические звезды", т.е. студенты, являющиеся значимыми для многих.

К сожалению, в число "звезд" и даже представителей второго круга не попали старосты групп, что должно стать поводом для размышления. Исключение составил староста группы СП-2.

В группах РТ-4, СП-2 и СП-1 совпали формальный (староста группы) и неформальный лидеры.

Возвращаясь к табл. 2, необходимо констатировать, что суммарный коэффициент благоприятности психологического климата близок к показателю 0,65, свидетельствующему об атмосфере доброжелательности,



Рис. I. Совместимость и характер межличностных отношений в студенческих группах:

□ - мужчины; ○ - женщины; ○□ - старосты групп



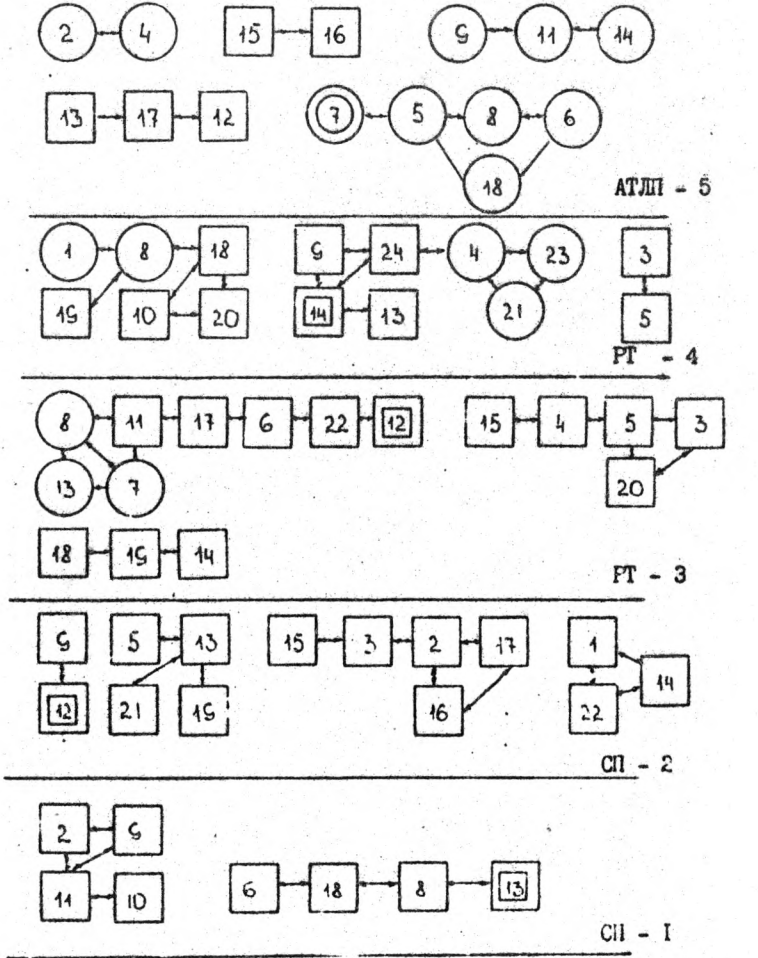

товарищества, взаимопонимания, в основе которой ведущим является вновь эмоциональный компонент. Работа с группами, по наблюдениям преподавателей, беседы со студентами показывают, что такие составляющие, как высокая внутренняя дисциплина, требовательность к себе, ответственность, принципиальность, студентами чаще всего, к сожалению, не учитываются.