

Литература

1. Виноградов В. В. Русский язык. Грамматическое учение о слове. – М.: Высш. шк., 1972. – С. 337–341.
2. Левина Р. Е. Нарушение письма у детей с недоразвитием речи. – М.: Изд-во АПН РСФСР, 1961. – 311 с.
3. Слобин Д. Когнитивные предпосылки развития грамматики // Психолингвистика / Под ред. А. М. Шахнаровича. – М.: Прогресс, 1984. – С. 148–207.
4. Современный русский язык. Теория. Анализ языковых единиц: Учеб. для студ. высш. учеб. заведений: В 2 ч. / Под ред. Е. И. Дибровой. – М.: Академия, 2001. – 544 с.

В. В. Полковников

АНАЛИЗ РЕЗУЛЬТАТОВ ИССЛЕДОВАНИЯ МОТИВАЦИИ УЧАЩИХСЯ С НАРУШЕНИЕМ ИНТЕЛЛЕКТА В УСЛОВИЯХ НАЧАЛЬНОГО ПРОФЕССИОНАЛЬНОГО ОБРАЗОВАНИЯ

В статье содержится описание исследования характера учебной мотивации, уровня сформированности профессиональных навыков, мотивов выбора профессии.

There are explorations of character of educational motivation, level of organized professional skills and cause of occupational choice in the article.

Выпускники общеобразовательных (коррекционных) школ (далее – СОКШ) характеризуются стойкими нарушениями и недоразвитием многих психических процессов, отстают от своих сверстников по уровню развития всех видов мышления, что отчетливо обнаруживается в познавательной деятельности и личностной сфере.

Одной из возникающих проблем при обучении учащихся с нарушением интеллекта в учреждении начального профессионального образования (далее – НПО) по образовательной программе «Столяр, сборщик изделий из древесины» является адаптация содержания образования к уровню их развития, но, несмотря на возникающие трудности, важно отметить, что познавательные возможности обучаемых с нарушением интеллекта различны.

Особенности этих учащихся определяются тем, что их мышление с нарушением интеллекта развивается значительно медленнее и в более поздние сроки. Отмечаются специфические черты познавательной деятельности учащихся: растянутость этапов становления мышления, своеобразное протекание мыслительных операций, фрагментарность анализа и синтеза, сравнение предметов по несуществующим признакам, чрезмерное расширение или, наоборот, неравномерное ограничение оснований для обобщения, а также отсутствие сличающей деятельности.

В настоящее время в среде педагогов учреждения НПО возрос интерес к диагностике формирования мотивации учащихся с нарушением интеллекта (учебная мотивация, сформированность профессиональной направленности, мотивы выбора профессии), что обусловлено стремлением найти и использовать новые эффективные механизмы взаимодействия с личностью воспитанника.

Особенностями и причинами, влияющими на диагностику формирования мотивации подростков, в том числе и с нарушением интеллекта, занимались такие ученые, как Д. И. Фельдштейн, А. А. Наумов, Г. А. Карпова и др. [1–3].

В группах учащихся с нарушением интеллекта учреждения НПО и одной из СОКШ нами проводилось психологическое тестирование с целью определения развития уровня учебной мотивации, который определялся в соответствии со степенью сформированности учебных навыков и умений, переживанием учащимися ситуации успеха. В качестве инструментария при психологическом тестировании использовалась анкета школьной мотивации Н. Г. Лускановой, позволяющая выделить четыре уровня школьной мотивации: высокая, средняя, низкая и негативное отношение к школе, учреждению НПО (профессиональному училищу).

В тестировании принимали участие три группы коррекции учреждения НПО (28 человек), а также школьники СОКШ с 7-го по 10-й класс (79 человек). Критерием выбора СОКШ послужило наибольшее количество выпускников, поступивших в учреждение НПО из данного образовательного учреждения. Результаты тестирования приведены на рис. 1, 2.



Рис. 1. Характер мотивации учащихся учреждения начального профессионального образования:

1 – высокая; 2 – средняя; 3 – низкая; 4 – негативная

Как показывают диаграммы, необходимо обратить внимание на разницу в динамике школьной мотивации учащихся с нарушением интеллекта СОКШ и учреждения НПО: уровень высокой и средней мотивации показали соответственно 17 и 18%, 40 и 50% опрошенных, что на 1% выше, чем в СОКШ. В то же время низкая и негативная мотивация в учреждениях НПО

имеет минимальный уровень выраженности (низкую мотивацию в СОКШ показали 39% опрошенных, а в НПО – 32%, негативное отношение – 4 и 0% соответственно). Учащимся с нарушением интеллекта, выказавшим среднюю мотивацию, свойственно следующее отношение: нравится в учебном заведении; часто рассказывают о своей школе (училище); нравятся одноклассники и преподаватели; в классе много друзей.

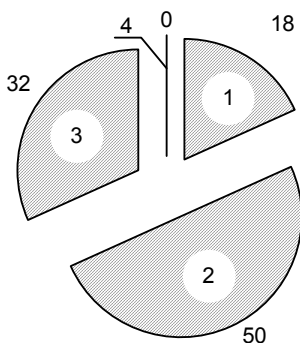

Рис. 2. Характер мотивации учащихся специальной общеобразовательной (коррекционной) школы:

1 – высокая; 2 – средняя; 3 – низкая; 4 – негативная

Определение уровня сформированности профессиональной направленности учащихся с нарушением интеллекта проводилось по открытой анкете «Изучение сформированности профессиональной направленности учащихся» (автор-составитель Т. А. Шишкова [4]).

В тестировании принимали участие учащиеся Черноусовской специальной школы-интерната, СОКШ № 73 (всего 20 человек), относящиеся к категории лиц с нарушением интеллекта.

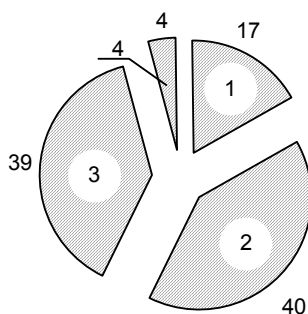
Их ответы на вопросы анкеты распределились следующим образом:

Какая профессия тебя больше всего привлекает и почему?: сборщик изделий из древесины, столяр – 40%, автослесарь – 45%, профессии другого профиля (тракторист, штукатур-маляр) – 10%, никакая – 5%;

Чем эта профессия лучше других?: не знают 55%, нравится – 35%, любят работать по дереву – 10%;

Знаком ли ты с людьми, которые овладели профессией, с кем именно?: незнакомы 45%, знакомы (благодаря брату, дяде, другу) – 55%;

Какие обязанности у людей этой профессии?: не знают 80%, техника безопасности – 20%, чинить машину, обрабатывать древесину и т. п. – 0%;

Видел ли ты продукцию своего труда?: видел – 60%, не видел – 30%, затруднились ответить – 10%;

Как ты думаешь, какие трудности встретишь при получении этой профессии?: не знают 80%, недостатки образования, учебы – 20%;

Что ты предпримешь для того, чтобы освоить эту профессию?: буду учиться – 15%, не знают – 75%, затруднились ответить – 10%;

Какую профессию тебе советуют избрать родители?: сборщик изделий из древесины – 30%, профессии другого профиля (слесарь по ремонту автомобилей, тракторист, штукатур-маляр и др.) – 45%, родителям все равно – 10%, затруднились ответить – 15%.

Результаты исследования позволяют утверждать, что учащиеся с нарушением интеллекта недостаточно информированы о мире профессий, неясно представляют себе тот или иной вид профессиональной деятельности.

В. Е. Дружинин отмечает, что, «к сожалению, профессиональное самоопределение нередко происходит случайно, в связи с отсутствием у молодого человека сколько-нибудь выраженных и устойчивых интересов. Самоопределение часто сочетается с общей незрелостью, инфантильностью поведения и социальных ориентаций.

Подросток ориентируется только на содержание деятельности, не замечая непривлекательности ее аспектов. Мир профессий, как и все остальное, часто кажется подростку черно-белым: в «хорошей» профессии – все хорошо, а в «плохой» – все плохо. Категоричность выбора и нежелание рассмотреть другие варианты и возможности часто служат своего рода защитным механизмом, средством уйти от мучительных сомнений относительно своего будущего.

Недостаток жизненного опыта и завышенный уровень притязаний как в оценке своих способностей, так и относительно предъявляемых к профессии ожиданий чреваты разочарованиями и психическими травмами» [5, с. 29].

Инструментарием для определения мотивов выбора профессии учащимися с нарушением интеллекта послужил тест «Выявление мотивов выбора профессии» (автор-составитель Т. А. Шишковец [4]). Применение теста выявило слабовыраженную мотивацию к тому или иному типу профессии, что может свидетельствовать о несформированности профессиональных интересов. Так, только 10 (35,7%) учащихся с нарушением интеллекта определились с мотивами профессионального выбора, тогда как 18 человек (64,3%) затруднились назвать их.

Мотивы выбора профессии учащихся с нарушением интеллекта представлены на рис. 3.

Данные диаграммы позволяют заключить, что предпочтение отдается общественным мотивам – творческой работе, приносящей пользу людям, чувству личной ответственности (50%). На втором месте – материальное благополучие (40% опрошенных учащихся коррекционных групп учреждения НПО). И только 10% при выборе профессии руководствовались осознаваемыми мотивами – престижем профессии, желанием реализовать личные устремления, занять положение в обществе.



Рис. 3. Мотивы выбора профессии учащихся с нарушением интеллекта в учреждении НПО:
1 – осознаваемые; 2 – материальные; 3 – общественные

Большая часть опрошенных учащихся с нарушением интеллекта при выборе профессии были мотивированы интересом к ее содержанию, желанием узнать, в чем заключаются особенности соответствующего специалиста; намерением обрести материальную независимость от родителей; возможностью удовлетворить свои материальные потребности; стремлением к самосовершенствованию, развитию навыков и умений в избираемой сфере трудовой деятельности.

Результаты проведенного исследования позволяют сделать следующие выводы:

- учебная мотивация учащихся коррекционных групп в учреждениях НПО выше, чем в специальной коррекционной общеобразовательной школе;
- учащиеся, показавшие внеучебную, низкую мотивацию, образуют «группы риска» и требуют дополнительной систематической работы с учетом их индивидуальных особенностей (давать такую работу, которая позволила бы им общаться, предлагать более содержательную деятельность, высоко оценивать и поощрять достигнутые ими результаты).
- профессиональная направленность подростков с нарушением интеллекта сформирована частично;
- необходимо обратить внимание на разницу в динамике профессиональной направленности учащихся с нарушением интеллекта: большинство учащихся выбрали профессии «сборщик изделий», «столяр», что соответствует среднему уровню (40%) сформированности профессиональной компетенции к обучению по будущей профессии как одному из показателей процесса адаптации к профессиональной деятельности;
- сформированность профессиональной направленности по профессиям ОП «столяр, сборщик изделий из древесины» часто зависит от советов ро-

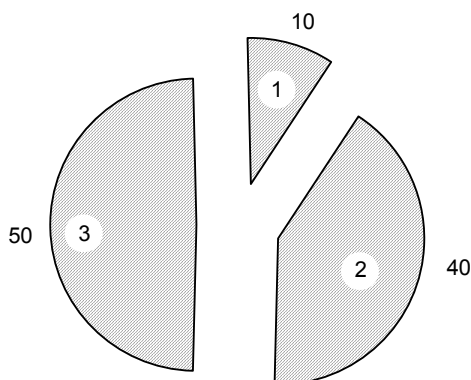
дителей – 30%, однако настораживает равнодушное отношение родителей к будущей профессии подростков (10%);

- 80% опрошенных не знают о трудностях, которые могут встретиться при освоении профессии, 20% осознают нехватку профессиональных знаний, полученных в школе, что говорит о необходимости создания адаптивно-образовательной среды в учреждении НПО;

- необходимость учиться с целью освоения профессиональной деятельности по выбранной профессии осознают только 15%, в то время как 75% подростков не понимают этого, что также свидетельствует о нарушении познавательной деятельности данной категории учащихся и необходимости создания в учреждении НПО адаптивно-образовательной среды;

- большинство учащихся с ограниченными возможностями здоровья (64,29%) при выборе профессии не руководствуются никакими мотивами. Это подтверждает, что их познавательная деятельность нарушена и им необходима педагогическая поддержка;

- определяющим мотивом выбора профессии является творческая работа, приносящая пользу людям, чувство личной ответственности;

- преподаватели, мастера производственного обучения должны учитывать потенциал учащихся, связанный с познавательными особенностями развития их мотивации.

Названные особенности требуют совершенствования педагогической технологии, направленной на коррекцию профессиональной подготовки учащихся с нарушением интеллекта; внедрения дающих возможность дальнейшего профессионального и общеинтеллектуального развития, новых форм и методов обучения; разработки специальных программ профессиональной подготовки указанной категории учащихся.

Литература

1. Фельдштейн Д. И. Человек в современном мире – тенденции и потенциальные возможности // Образование и наука. – 2008. – № 3.
2. Карпова Г. А. Педагогическая диагностика учебной мотивации школьников: Метод. рекомендации / Урал. гос. пед. ун-т. – Екатеринбург, 1996.
3. Наумов А. А. Педагогические условия профориентационной работы с подростками, страдающими церебральным параличом // Образование и наука. – 2008. – № 4.
4. Шишковец Т. А. Осложненное поведение подростков: Причины, психолого-педагогическое сопровождение, коррекция. – М.: 5 за знания, 2006. – 192 с.
5. Дружинин В. Е. Психическое здоровье детей. – М.: ТЦ «Сфера», 2002. – 64 с.